



การพัฒนารูปแบบการจัดการเรียนรู้เพื่อเสริมสร้างทักษะที่จำเป็นในการดำรงชีวิต
สำหรับนักเรียนชั้นมัธยมศึกษาตอนต้น ของโรงเรียนในสังกัดสำนักงานเขตพื้นที่
การศึกษาประถมศึกษานครนายก

กุลณัฐ เหมราช

GRAD VRU

วิทยานิพนธ์นี้เป็นส่วนหนึ่งของการศึกษาตามหลักสูตรปริญญาปรัชญาดุษฎีบัณฑิต

สาขาวิชาหลักสูตรและการสอน

บัณฑิตวิทยาลัย

มหาวิทยาลัยราชภัฏวไลยอลงกรณ์ ในพระบรมราชูปถัมภ์ จังหวัดปทุมธานี

พ.ศ. 2563



THE DEVELOPMENT OF LEARNING MANAGEMENT MODEL FOR ENHANCING
ESSENTIAL LIFE SKILLS FOR LOWER SECONDARY SCHOOL STUDENTS IN
NAKHONNAYOK PRIMARY EDUCATION SERVICE AREA OFFICE

KULANUT HEMARACH

GRAD VRU

A THESIS SUBMITTED IN PARTIAL FULFILLMENT OF THE REQUIREMENTS
FOR THE DEGREE OF DOCTOR OF PHILOSOPHY
IN CURRICULUM AND INSTRUCTION
GRADUATE SCHOOL
VALAYA ALONGKORN RAJABHAT UNIVERSITY
UNDER THE ROYAL PATRONAGE PATHUM THANI

2020

ใบรับรองวิทยานิพนธ์
บัณฑิตวิทยาลัย
มหาวิทยาลัยราชภัฏวไลยอลงกรณ์ ในพระบรมราชูปถัมภ์ จังหวัดปทุมธานี

ชื่อเรื่องวิทยานิพนธ์ การพัฒนารูปแบบการจัดการเรียนรู้เพื่อเสริมสร้างทักษะที่จำเป็น
ในการดำรงชีวิตสำหรับนักเรียนชั้นมัธยมศึกษาตอนต้น ของโรงเรียน
ในสังกัดสำนักงานเขตพื้นที่การศึกษาประถมศึกษานครนายก

ชื่อนักศึกษา กุลณัฐ เหมราช
รหัสประจำตัว 55B74680101
ปริญญา ปรัชญาดุขฎิบัณฑิต
สาขาวิชา หลักสูตรและการสอน

คณะกรรมการที่ปรึกษาวิทยานิพนธ์

คณะกรรมการสอบวิทยานิพนธ์

.....
..... ประธาน
(อาจารย์ ดร.พิทักษ์ นิลนพคุณ)

.....
..... ประธาน (ผู้ทรงคุณวุฒิ)
(รองศาสตราจารย์ ดร.ทวีศักดิ์ จินดานุรักษ์)

..... กรรมการ
(ผู้ช่วยศาสตราจารย์ ดร.อุษา คงทอง)

..... กรรมการ
(ผู้ช่วยศาสตราจารย์ ดร.สุวรรณา จ้อยทอง)

..... กรรมการ
(อาจารย์ ดร.วรสรณ์ เนตรทิพย์)

..... กรรมการ
(ผู้ช่วยศาสตราจารย์ ดร.เรขา อริญวงศ์)

..... กรรมการ
(อาจารย์ ดร.วรสรณ์ เนตรทิพย์)

..... กรรมการและเลขานุการ
(อาจารย์ ดร.พิทักษ์ นิลนพคุณ)

..... ผู้ทรงคุณวุฒิ
(อาจารย์ ดร.แสน สมนึก)

.....
(ผู้ช่วยศาสตราจารย์ ดร.กัณฑ์ฤทัย คลังพหล)

คณบดีบัณฑิตวิทยาลัย

วันที่ 17 เดือน กรกฎาคม พ.ศ. 2563

ลิขสิทธิ์ของมหาวิทยาลัยราชภัฏวไลยอลงกรณ์ ในพระบรมราชูปถัมภ์ จังหวัดปทุมธานี

ชื่อเรื่องวิทยานิพนธ์	การพัฒนา รูปแบบการจัดการเรียนรู้เพื่อเสริมสร้างทักษะที่จำเป็นในการดำรงชีวิตสำหรับนักเรียนชั้นมัธยมศึกษาตอนต้นของโรงเรียนในสังกัดสำนักงานเขตพื้นที่การศึกษาประถมศึกษา นครนายก
ชื่อนักศึกษา	กุลณัฐ เหมราช
รหัสประจำตัว	55B74680101
ปริญญา	ปรัชญาดุษฎีบัณฑิต
สาขาวิชา	หลักสูตรและการสอน
ประธานที่ปรึกษาวิทยานิพนธ์	อาจารย์ ดร.พิทักษ์ นิลนพคุณ
กรรมการที่ปรึกษาวิทยานิพนธ์	ผู้ช่วยศาสตราจารย์ ดร.อุษา คงทอง
กรรมการที่ปรึกษาวิทยานิพนธ์	อาจารย์ ดร.วรสรณ์ เนตรทิพย์

บทคัดย่อ

การวิจัยนี้มีวัตถุประสงค์เพื่อ 1) เพื่อศึกษาทักษะที่จำเป็นในการดำรงชีวิตของนักเรียนชั้นมัธยมศึกษาตอนต้น 2) เพื่อสร้างรูปแบบการจัดการเรียนรู้เพื่อเสริมสร้างทักษะที่จำเป็นในการดำรงชีวิตของนักเรียนชั้นมัธยมศึกษาตอนต้น และ 3) เพื่อศึกษาผลการใช้รูปแบบการจัดการเรียนรู้เพื่อเสริมสร้างทักษะที่จำเป็นในการดำรงชีวิตของนักเรียนชั้นมัธยมศึกษาตอนต้น ประชากรได้แก่นักเรียนชั้นมัธยมศึกษาตอนต้น โรงเรียนในโครงการพัฒนาเด็กและเยาวชนในถิ่นทุรกันดาร ปีการศึกษา 2562 จำนวน 324 คน กลุ่มตัวอย่าง ได้แก่ นักเรียนชั้นมัธยมศึกษาตอนต้น สังกัดสำนักงานเขตพื้นที่การศึกษาประถมศึกษานครนายก จำนวน 37 คน เลือกกลุ่มตัวอย่างแบบเจาะจง เครื่องมือวิจัยประกอบด้วยแบบสอบถาม รูปแบบการจัดการเรียนรู้เพื่อเสริมสร้างทักษะที่จำเป็นในการดำรงชีวิต และแบบประเมินทักษะที่จำเป็นในการดำรงชีวิต วิเคราะห์ข้อมูลโดยใช้ร้อยละ ค่าเฉลี่ย ส่วนเบี่ยงเบนมาตรฐาน สถิติ (t-test) และการสนทนากลุ่มโดยผู้ทรงคุณวุฒิ

ผลการวิจัยพบว่า

1. ทักษะที่จำเป็นในการดำรงชีวิตของนักเรียนชั้นมัธยมศึกษาตอนต้น ประกอบด้วย 3 ด้าน ได้แก่ 1) ทักษะการเรียนรู้ด้านนวัตกรรม 2) ทักษะการใช้เทคโนโลยี และ 3) ทักษะการทำมาหาเลี้ยงชีพ
2. รูปแบบการจัดการเรียนรู้เพื่อเสริมสร้างทักษะที่จำเป็นในการดำรงชีวิต ประกอบด้วย 5 ด้าน ได้แก่ 1) หลักการของรูปแบบ 2) วัตถุประสงค์ของรูปแบบ 3) เนื้อหาสาระการเรียนรู้ 4) กระบวนการจัดการเรียนรู้ ซึ่งมีขั้นตอนการจัดการเรียนรู้เพื่อเสริมสร้างทักษะที่จำเป็นในการดำรงชีวิต 4 ขั้นตอน ได้แก่ ขั้นที่ 1 ขั้นกระตุ้นความสนใจ จากทักษะที่จำเป็นในการดำรงชีวิต ขั้นที่ 2 ขั้นเห็นคุณค่า ขั้นที่ 3 ขั้นการสร้างประสบการณ์เรียนรู้โดยการปฏิบัติ และ ขั้นที่ 4 ขั้นการสะท้อนผล และ 5) การวัดผลประเมินผล
3. รูปแบบการจัดการเรียนรู้ที่พัฒนาขึ้น มีคะแนนประสิทธิภาพ เท่ากับ 77.52/79.00 สูงกว่าเกณฑ์ที่กำหนดไว้ คือ 75/75 ผลการเปรียบเทียบคะแนนการเปลี่ยนแปลงสัมพัทธ์ พบว่า หลังการเรียนรู้ นักเรียนส่วนใหญ่มีคะแนนการเปลี่ยนแปลงสัมพัทธ์ในระดับสูง และผลการประเมินประสิทธิภาพของรูปแบบการจัดการเรียนรู้ พบว่า หลังการเรียนรู้ นักเรียนระดับมัธยมศึกษาตอนต้น มีทักษะที่จำเป็นในการดำรงชีวิต สูงกว่าเกณฑ์ที่กำหนด อย่างมีนัยสำคัญทางสถิติที่ระดับ .05

คำสำคัญ : การพัฒนา รูปแบบการจัดการเรียนรู้ ทักษะที่จำเป็นในการดำรงชีวิต

Thesis Title	The Development of Learning Management Model for Enhancing Essential Life Skills for Lower Secondary School Students in Nakhonnayok Primary Education Service Area Office.
Student	Kulanut Hemarach
Student ID	55B74680101
Degree	Doctor of Philosophy
Field of Study	Curriculum and instruction
Thesis Advisor	Dr.Phithack Nilnopkoon
Thesis Co-Advisor	Assistant Professor Dr.Usa Kongthong
Thesis Co-Advisor	Dr.Worason Netthip

ABSTRACT

The objectives of this research were to 1) study the factors of essential life skills for lower secondary school students, 2) create the learning management model for enhancing essential life skills for lower secondary school students, and 3) evaluate the learning model for enhancing essential life skills for lower secondary school students. The population used in the study was 324 students at the lower secondary schools of the Children and Youth Development in Remote Area Project, in the academic year 2019. The sample group used in the study was the 37 students at the lower secondary schools in Nakhonnayok Primary Education Service Area 1 selected by purposive sampling. The research instruments consisted of a questionnaire, a learning management model for enhancing essential life skills, and an essential life skill test. Data were analyzed in terms of percent, mean and standard deviation, t-test and focus group discussion.

Research findings were as follows:

1. There were components of essential life skills for lower secondary school students (1) learning innovation skills, (2) technology using skills, and (3) livelihood skills.

2. The learning management model for enhancing essential life skills for lower secondary school students included 5 components which were 1) principles 2) objectives 3) content 4) learning process (This component had four activity management steps as follows: the first step was the encouragement of interest in essential life skills; the second step was the perception of valuing; the third step was the experiencing; and the fourth step was the reflection), and 5) evaluation.

3. The learning model for enhancing essential life skills for lower secondary school students had the efficiency score of 77.52/79.00, higher than the criterion designated (75/75). The relative growth score revealed that the students had a higher life skill level. The evaluation of learning model showed that the life skills of lower secondary school students after learning were higher than those before learning at the significance level of .05.

Keywords: Development, Learning Management Model, Essential Life Skills

กิตติกรรมประกาศ

วิทยานิพนธ์ฉบับนี้สำเร็จลุล่วงด้วยความเมตตากรุณาอย่างสูงยิ่งจากการดูแลของท่าน อาจารย์ ดร.พิทักษ์ นิลนพคุณ อาจารย์ที่ปรึกษาวิทยานิพนธ์ที่ได้สละเวลาในการให้ความรู้ให้ คำปรึกษาแนะนำให้กำลังใจทำให้วิทยานิพนธ์ฉบับนี้สมบูรณ์ผู้วิจัยรู้สึกซาบซึ้งและกราบขอบพระคุณ ท่านอาจารย์ด้วยความเคารพอย่างสูงมา ณ โอกาสนี้

ขอกราบขอบพระคุณท่าน ผู้ช่วยศาสตราจารย์ ดร.อุษา คงทอง อาจารย์ที่ปรึกษาร่วมที่ให้ความกรุณาตรวจสอบปรับปรุงและให้ข้อเสนอแนะเป็นประโยชน์ในการปรับปรุงวิทยานิพนธ์ให้มีความสมบูรณ์มากยิ่งขึ้น

ขอกราบขอบพระคุณท่าน ดร.วรสรณ์ เนตรทิพย์ อาจารย์ที่ปรึกษาร่วมที่ได้ให้ความกรุณา ตรวจสอบปรับปรุงและให้ข้อเสนอแนะอันเป็นประโยชน์ในการปรับปรุงวิทยานิพนธ์ให้มีความสมบูรณ์มากยิ่งขึ้น

ขอกราบขอบพระคุณ ประธานกรรมการสอบวิทยานิพนธ์ กรรมการสอบ กรรมการ ผู้ทรงคุณวุฒิภายนอกที่ให้ความกรุณาแนะนำและให้ข้อเสนอแนะเป็นประโยชน์อย่างยิ่งในการ จัดทำวิทยานิพนธ์

ขอกราบขอบพระคุณอาจารย์ทุกท่านที่ได้ให้ความอนุเคราะห์ตรวจสอบคุณภาพเครื่องมือ วิจัยอย่างดี ขอบขอบคุณครูและผู้บริหารสถานศึกษา สังกัดสำนักงานเขตพื้นที่การศึกษา ประถมศึกษานครนายกที่ให้ความร่วมมือในการเก็บรวบรวมข้อมูลและอำนวยความสะดวกระหว่าง การทำวิทยานิพนธ์เป็นอย่างดียิ่ง รวมทั้งนักเรียนที่ทำให้ผู้วิจัยได้ค้นพบองค์ความรู้ใหม่เป็น ประโยชน์ในทางวิชาการต่อไป

ขอกราบขอบพระคุณท่านอาจารย์ทุกท่านที่ได้ประสิทธิ์ประสาทความรู้อันมีคุณค่ายิ่ง รวมทั้งเจ้าหน้าที่ทุกท่านที่ช่วยเหลือผู้ใจด้วยดีตลอดมา

ขอกราบขอบพระคุณ ดร.ธรรมนุญ สะเทือนไพร ที่ได้ให้ความอนุเคราะห์ เป็นผู้ทรงคุณวุฒิ และอำนวยความสะดวกระหว่างการทำวิทยานิพนธ์เป็นอย่างดี อีกทั้งให้ข้อเสนออันเป็นประโยชน์ อย่างยิ่งในการจัดทำวิทยานิพนธ์

ขอกราบขอบพระคุณผู้อำนวยการสำนักงานเขตพื้นที่การศึกษาประถมศึกษานครนายก นายพิเชษฐ์ นนทพัลลภ ที่ได้ให้ความอนุเคราะห์ เป็นผู้ทรงคุณวุฒิ และอำนวยความสะดวกระหว่าง การทำวิทยานิพนธ์เป็นอย่างดี อีกทั้งให้ข้อเสนออันเป็นประโยชน์อย่างยิ่งในการจัดทำวิทยานิพนธ์

ขอขอบคุณพี่ ๆ เพื่อน ๆ น้อง ๆ ในสาขาหลักสูตรและการสอนที่ได้ให้ความช่วยเหลือให้ ข้อเสนอแนะที่เป็นประโยชน์แก่ผู้วิจัยด้วยดีตลอดมารวมถึงเพื่อนที่แสนดีทุกคนที่มีส่วนช่วยเหลือและ ให้กำลังใจแก่ผู้วิจัยเสมอมา

กุลณัฐ เหมราช

สารบัญ

	หน้า
บทคัดย่อภาษาไทย.....	ก
บทคัดย่อภาษาอังกฤษ.....	ข
กิตติกรรมประกาศ.....	ค
สารบัญ.....	ง
สารบัญตาราง.....	ฉ
สารบัญภาพ.....	ช
บทที่ 1 บทนำ.....	1
1.1 ความเป็นมาและความสำคัญของปัญหา.....	1
1.2 คำถามของการวิจัย.....	4
1.3 วัตถุประสงค์ของการวิจัย.....	5
1.4 สมมติฐานการวิจัย.....	5
1.5 ขอบเขตการวิจัย.....	5
1.6 กรอบแนวคิดในการวิจัย.....	6
1.7 คำจำกัดความที่ใช้ในการวิจัย.....	8
1.8 ประโยชน์ที่คาดว่าจะได้รับ.....	9
บทที่ 2 เอกสารและงานวิจัยที่เกี่ยวข้อง.....	10
2.1 เอกสารที่เกี่ยวข้องกับทักษะที่จำเป็นในการดำรงชีวิต.....	11
2.2 เอกสารที่เกี่ยวข้องกับหลักสูตรการศึกษาขั้นพื้นฐาน พุทธศักราช 2551.....	39
2.3 เอกสารที่เกี่ยวข้องกับการพัฒนารูปแบบการจัดการเรียนรู้.....	53
2.4 เอกสารเกี่ยวกับการสร้างและการหาประสิทธิภาพของรูปแบบการจัดการเรียนรู้หรือชุด การสอน.....	76
2.5 เอกสารและงานวิจัยที่เกี่ยวข้อง.....	86
บทที่ 3 วิธีดำเนินการวิจัย.....	94
3.1 ระยะเวลาที่ 1 การศึกษาองค์ประกอบของทักษะที่จำเป็นในการดำรงชีวิตของนักเรียน ชั้นมัธยมศึกษาตอนต้น.....	96
3.2 ระยะเวลาที่ 2 การสร้างรูปแบบการจัดการเรียนรู้เพื่อเสริมสร้างทักษะที่จำเป็นในการ ดำรงชีวิตสำหรับนักเรียนชั้นมัธยมศึกษาตอนต้น.....	100
3.3 ระยะเวลาที่ 3 การศึกษาผลการใช้รูปแบบการจัดการเรียนรู้เพื่อเสริมสร้างทักษะ ที่จำเป็นในการดำรงชีวิตสำหรับนักเรียนชั้นมัธยมศึกษาตอนต้น.....	103
บทที่ 4 ผลการวิเคราะห์ข้อมูล.....	108
4.1 ระยะเวลาที่ 1 ผลการศึกษาองค์ประกอบและตัวชี้วัดของทักษะที่จำเป็นในการดำรงชีวิต ของนักเรียนชั้นมัธยมศึกษาตอนต้น.....	109

สารบัญ (ต่อ)

	หน้า
4.2 ระยะที่ 2 ผลการสร้างรูปแบบการจัดการเรียนรู้เพื่อเสริมสร้างทักษะที่จำเป็นในการดำรงชีวิตของนักเรียนชั้นมัธยมศึกษาตอนต้น.....	118
4.3 ระยะที่ 3 ผลการใช้รูปแบบการจัดการเรียนรู้เพื่อเสริมสร้างทักษะที่จำเป็นในการดำรงชีวิตของนักเรียนชั้นมัธยมศึกษาตอนต้น.....	122
บทที่ 5 สรุป อภิปรายผล และข้อเสนอแนะ.....	137
5.1 วัตถุประสงค์ของการวิจัย.....	137
5.2 สมมติฐานการวิจัย.....	137
5.3 สรุปผลการวิจัย.....	137
5.4 อภิปรายผลการวิจัย.....	141
5.5 ข้อเสนอแนะการวิจัย.....	145
บรรณานุกรม.....	148
ภาคผนวก	155
ภาคผนวก ก รูปแบบการจัดการเรียนรู้เพื่อเสริมสร้างทักษะที่จำเป็นในการดำรงชีวิต.....	156
ภาคผนวก ข เครื่องมือที่ใช้ในการวิจัย.....	309
ภาคผนวก ค หนังสือขอความอนุเคราะห์.....	320
ภาคผนวก ง ภาพประกอบกิจกรรม.....	336
ภาคผนวก จ ดัชนีความสอดคล้อง.....	344
ประวัติผู้วิจัย.....	346

สารบัญญภาพ

ภาพที่	หน้า	
1.1	ขั้นตอนการพัฒนาารูปแบบการจัดการเรียนรู้เพื่อเสริมสร้างทักษะที่จำเป็นในการดำรงชีวิตสำหรับนักเรียนระดับชั้นมัธยมศึกษาตอนต้น.....	7
1.2	กรอบแนวคิดในการวิจัย.....	8
2.1	โครงสร้างความสัมพันธ์ระหว่าง 3 องค์ประกอบของทฤษฎีการเรียนรู้ทางปัญญาสังคมของ Bandura.....	20
2.2	แสดงขั้นตอนการเรียนรู้ตามทฤษฎีการเรียนรู้เชิงประสบการณ์ของ คอล์บ (Kolb).....	26



สารบัญตาราง

ตารางที่	หน้า
2.1 แสดงผลการสังเคราะห์รูปแบบการจัดการเรียนรู้เพื่อเสริมสร้างทักษะที่จำเป็นในการดำรงชีวิตสำหรับนักเรียนระดับมัธยมศึกษาตอนต้น.....	75
3.1 แสดงขั้นตอนการวิจัยพัฒนารูปแบบการจัดการเรียนรู้เพื่อเสริมสร้างทักษะที่จำเป็นในการดำรงชีวิตของนักเรียนชั้นมัธยมศึกษาตอนต้น.....	95
3.2 แสดงประเด็นการประเมินและอัตราส่วนคะแนนของประเด็นประเมินทักษะ.....	104
3.3 เกณฑ์คะแนนพัฒนาการเทียบระดับพัฒนาการ.....	106
4.1 แสดงผลการวิเคราะห์องค์ประกอบและตัวชี้วัดของทักษะที่จำเป็นในการดำรงชีวิต.....	109
4.2 แสดงข้อมูลเบื้องต้นของผู้ตอบแบบสอบถาม.....	110
4.3 แสดงค่าเฉลี่ยและส่วนเบี่ยงเบนมาตรฐานของผลการประเมินความต้องการจำเป็นในการเสริมสร้างทักษะที่จำเป็นในการดำรงชีวิต รวมทุกด้าน.....	111
4.4 แสดงค่าเฉลี่ยและส่วนเบี่ยงเบนมาตรฐานของผลการประเมินความต้องการจำเป็นในการเสริมสร้างทักษะที่จำเป็นในการดำรงชีวิต ด้านการเรียนรู้และนวัตกรรม.....	111
4.5 แสดงค่าเฉลี่ยและส่วนเบี่ยงเบนมาตรฐานของผลการประเมินความต้องการจำเป็นในการเสริมสร้างทักษะที่จำเป็นในการดำรงชีวิต ด้านการใช้เทคโนโลยี.....	112
4.6 แสดงค่าเฉลี่ยและส่วนเบี่ยงเบนมาตรฐานของผลการประเมินความต้องการจำเป็นในการเสริมสร้างทักษะที่จำเป็นในการดำรงชีวิต ด้านการทำมาหาเลี้ยงชีพและการดำเนินชีวิต.....	112
4.7 แสดงผลการเปรียบเทียบความต้องการจำเป็นในการเสริมสร้างทักษะที่จำเป็นในการดำรงชีวิต ระหว่างเพศ.....	113
4.8 แสดงผลการเปรียบเทียบความต้องการจำเป็นในการเสริมสร้างทักษะที่จำเป็นในการดำรงชีวิต ระหว่างชั้นเรียน.....	113
4.9 แสดงผลขององค์ประกอบและตัวชี้วัดของทักษะที่จำเป็นในการดำรงชีวิตของนักเรียนชั้นมัธยมศึกษาตอนต้นที่ได้จากการสนทนากลุ่ม.....	117
4.10 แสดงผลการพิจารณาร่างรูปแบบการจัดการเรียนรู้เพื่อเสริมสร้างทักษะที่จำเป็นในการดำรงชีวิตของนักเรียนชั้นมัธยมศึกษาตอนต้น.....	119
4.11 แสดงผลการประเมินรูปแบบการจัดการเรียนรู้เพื่อเสริมสร้างทักษะที่จำเป็นในการดำรงชีวิตของนักเรียนชั้นมัธยมศึกษาตอนต้น โดยผู้เชี่ยวชาญ.....	120
4.12 แสดงคะแนนเฉลี่ยและร้อยละของคะแนนเฉลี่ยผลการประเมินทักษะก่อน ระหว่าง และหลังการเรียนรู้ของนักเรียนชั้นมัธยมศึกษาตอนต้น.....	123
4.13 แสดงคะแนนเฉลี่ยและร้อยละของคะแนนเฉลี่ยผลการประเมินทักษะก่อน ระหว่าง และหลังการเรียนรู้ของนักเรียนชั้นมัธยมศึกษาตอนต้น.....	124
4.14 แสดงคะแนนเฉลี่ยและร้อยละของคะแนนเฉลี่ยผลการประเมินทักษะก่อน ระหว่าง และหลังการเรียนรู้ของนักเรียนชั้นมัธยมศึกษาตอนต้น.....	125

สารบัญตาราง (ต่อ)

ตารางที่	หน้า
4.15 แสดงผลการเปรียบเทียบทักษะที่จำเป็นในการดำรงชีวิตของนักเรียนชั้นมัธยมศึกษาตอนต้นที่ได้รับการจัดกิจกรรมการเรียนรู้ด้วยรูปแบบการจัดการเรียนรู้ที่พัฒนาขึ้นก่อนและหลังการเรียนรู้.....	127
4.16 แสดงคะแนนการเปลี่ยนแปลงสัมพัทธ์คำนวณจากคะแนนหลัง-ก่อนการการเรียนรู้คะแนนเต็ม 44 คะแนน.....	128
4.17 แสดงคะแนนการเปลี่ยนแปลงสัมพัทธ์คำนวณจากคะแนนหลัง-ก่อนการการเรียนรู้ทักษะการเรียนรู้ด้านนวัตกรรม คะแนนเต็ม 16 คะแนน.....	129
4.18 แสดงคะแนนการเปลี่ยนแปลงสัมพัทธ์คำนวณจากคะแนนหลัง-ก่อนการการเรียนรู้ทักษะการใช้เทคโนโลยี คะแนนเต็ม 12 คะแนน.....	130
4.19 แสดงคะแนนการเปลี่ยนแปลงสัมพัทธ์คำนวณจากคะแนนหลัง-ก่อนการการเรียนรู้ทักษะการทำมาหาเลี้ยงชีพ คะแนนเต็ม 16 คะแนน.....	131
4.20 แสดงคะแนนการเปลี่ยนแปลงสัมพัทธ์คำนวณจากคะแนนหลัง-ก่อนการจัดการเรียนรู้คะแนนเต็ม 100 คะแนน (คะแนนปฏิบัติ).....	132
4.21 แสดงจำนวนความถี่และร้อยละของผลการเรียน กรณีใช้คะแนนดิบกับกรณีใช้การเปลี่ยนแปลงสัมพัทธ์.....	133
4.22 แสดงผลการติดตามผลการเสริมสร้างทักษะที่จำเป็นในการดำรงชีวิตสำหรับนักเรียนชั้นมัธยมศึกษาตอนต้น ด้านทักษะการเรียนรู้ด้านนวัตกรรม.....	134
4.23 แสดงผลการติดตามผลการเสริมสร้างทักษะที่จำเป็นในการดำรงชีวิตสำหรับนักเรียนชั้นมัธยมศึกษาตอนต้น ด้านทักษะการใช้เทคโนโลยี.....	135
4.24 แสดงผลการติดตามผลการเสริมสร้างทักษะที่จำเป็นในการดำรงชีวิตสำหรับนักเรียนชั้นมัธยมศึกษาตอนต้น ด้านทักษะการทำมาหาเลี้ยงชีพ.....	136

บทที่ 1

บทนำ

1.1 ความเป็นมาและความสำคัญของปัญหา

แนวทางการศึกษาต้องเป็นไปเพื่อพัฒนาคนให้เป็นมนุษย์ที่สมบูรณ์ทั้งร่างกาย จิตใจ สติปัญญา ความรู้และคุณธรรม มีจริยธรรมและวัฒนธรรมในการดำรงชีวิตสามารถอยู่ร่วมกับผู้อื่นได้อย่างมีความสุข (พระราชบัญญัติการศึกษาแห่งชาติ พุทธศักราช 2542 มาตรา 6) พร้อมทั้งให้ความสำคัญแก่ผู้เรียนทุกคน โดยยึดหลักว่าทุกคนมีความสามารถเรียนรู้และพัฒนาตนเองได้ และถือว่าผู้เรียนมีความสำคัญที่สุดต้องส่งเสริมให้ผู้เรียนพัฒนาตามธรรมชาติและเต็มตามศักยภาพ (พระราชบัญญัติการศึกษาแห่งชาติ พุทธศักราช 2542 มาตรา 22) ในการจัดการศึกษาต้องเน้นความสำคัญทั้งความรู้ คุณธรรม กระบวนการเรียนรู้และบูรณาการตามความเหมาะสมของแต่ละระดับการศึกษา ซึ่งเรื่องหนึ่งที่กำหนดให้ดำเนินการคือเรื่องความรู้ ทักษะในการประกอบอาชีพ และการดำรงชีวิตอย่างมีความสุข (พระราชบัญญัติการศึกษาแห่งชาติ พุทธศักราช 2542 มาตรา 23) และจากพระราชบัญญัติการศึกษาแห่งชาติ พ.ศ. 2542 หมวด 4 แนวทางการจัดการศึกษา มาตรา 24 ข้อ 2) ได้กำหนดไว้ว่า การจัดกระบวนการเรียนรู้ให้สถานศึกษา และหน่วยงานที่เกี่ยวข้องดำเนินการฝึกทักษะกระบวนการคิด การจัดการการเผชิญสถานการณ์ และการประยุกต์ความรู้ มาใช้ป้องกันและแก้ไขปัญหา หลักสูตรการศึกษาขั้นพื้นฐาน พ.ศ. 2545 ที่เน้นให้ผู้เรียนทุกคนได้รับการพัฒนาทั้งด้านความรู้ ความรู้สึกรู้คิด ให้รู้จักสร้างสัมพันธ์อันดีระหว่างบุคคล จัดการปัญหาและความขัดแย้งต่าง ๆ อย่างเหมาะสม ปรับตัวให้ทันการเปลี่ยนแปลงของสังคมและสภาพแวดล้อม รู้จักหลีกเลี่ยงพฤติกรรมไม่พึงประสงค์ที่ส่งผลกระทบต่อตนเองและผู้อื่น ป้องกันตนเองในภาวะคับขันและจัดการกับชีวิตอย่างมีประสิทธิภาพสอดคล้องกับวัฒนธรรมและสังคม

หลักสูตรแกนกลางการศึกษาขั้นพื้นฐาน มุ่งพัฒนาผู้เรียนให้มีคุณภาพตามมาตรฐานการเรียนรู้ซึ่งการพัฒนาผู้เรียนให้บรรลุมาตรฐานการเรียนรู้ที่กำหนดนั้นจะช่วยให้ผู้เรียนเกิดสมรรถนะสำคัญ 5 ประการ ดังนี้

1. ความสามารถในการสื่อสาร เป็นความสามารถในการรับส่งสารมีวัฒนธรรมในการใช้ภาษา ถ่ายทอดความคิด ความรู้ความเข้าใจ ความรู้สึกเพื่อแลกเปลี่ยนข้อมูลข่าวสารและประสบการณ์ซึ่งเป็นประโยชน์ต่อตนเองและสังคมรวมถึงการเจรจาต่อรองเพื่อขจัดความขัดแย้งและลดปัญหา ความขัดแย้ง

2. ความสามารถในการคิด สามารถในการคิดวิเคราะห์การคิดสังเคราะห์คิดอย่างสร้างสรรค์ คิดอย่างมีวิจารณญาณ การคิดเป็นระบบเพื่อนำไปสู่การสร้างองค์ความรู้เพื่อการตัดสินใจเกี่ยวกับตนเองและสังคม

3. ความสามารถในการแก้ปัญหา แก้ปัญหาและอุปสรรคต่าง ๆ ได้อย่างถูกต้องเหมาะสมบนพื้นฐานของหลักเหตุผลคุณธรรมและข้อมูลสารสนเทศแสวงหาความรู้นำมาประยุกต์ใช้ในการป้องกันและแก้ปัญหามีการตัดสินใจที่มีประสิทธิภาพโดยคำนึงถึงผลที่เกิดกับตนเองและสังคม

4. ความสามารถในการใช้ทักษะชีวิต เป็นการนำกระบวนการต่าง ๆ ไปใช้ในการดำเนินชีวิตประจำวัน การเรียนรู้ด้วยตนเอง และการอยู่ร่วมกันในสังคมจัดการปัญหาความขัดแย้งปรับตัวให้ทันกับการเปลี่ยนแปลงหลีกเลี่ยงพฤติกรรมไม่พึงประสงค์

5. ความสามารถในการใช้เทคโนโลยี สามารถใช้เทคโนโลยีด้านต่าง ๆ เพื่อการพัฒนาตนเองและสังคมในด้านการเรียนรู้ การสื่อสาร การทำงานการแก้ปัญหาอย่างสร้างสรรค์ ถูกต้องเหมาะสมและมีคุณธรรม

ศตวรรษที่ 21 สถานการณ์โลกมีความแตกต่างจากศตวรรษที่ 20 และ 19 ระบบการศึกษาต้องมีการพัฒนาเพื่อให้สอดคล้องกับภาวะความเป็นจริง ความสามารถในการทำงานมิได้ขึ้นกับรู้มากหรือรู้น้อย แต่ขึ้นกับทักษะการเรียนรู้ พร้อมเรียนรู้ ใฝ่เรียนรู้ อยากรู้ สนุกกับการเรียนรู้ เรียนรู้ได้ตลอดเวลาจากทุกสถานที่ มีทักษะชีวิตที่ดีปรับตัวได้ทุกครั้งเมื่อพบอุปสรรค ยืดหยุ่นตัวเองได้ทุกรูปแบบเมื่อพบปัญหาชีวิต (ประเสริฐ ผลิตผลการพิมพ์, 2554) โลกในยุคต้นศตวรรษที่ 21 กำลังเผชิญกับความเปลี่ยนแปลงอย่างรวดเร็วอันเป็นผลมาจากเทคโนโลยีที่ก้าวหน้า องค์ความรู้มากมายมหาศาลกำลังถูกสร้างขึ้นและหลังไหลไปสู่ทุกสังคมทั่วโลกอย่างรวดเร็วและไร้พรมแดน เกิดผลกระทบอย่างมากมายต่อสภาพการดำเนินชีวิตของผู้คนทุกระดับโดยเฉพาะกลุ่มเด็กและเยาวชนที่เติบโตเป็นกำลังสำคัญของชาติที่หากไม่ได้รับการดูแลและจัดการที่เหมาะสมก็จะก่อให้เกิดความสูญเสียกำลังสำคัญในการพัฒนาประเทศ การศึกษาในศตวรรษที่ 21 จำเป็นต้องดำเนินการเพื่อเตรียมคนไปเผชิญกับความเปลี่ยนแปลงที่รวดเร็ว รุนแรง พลิกผัน และคาดไม่ถึง คนยุคใหม่ต้องมีทักษะสูงในการเรียนรู้และปรับตัว (วิจารณ์ พานิช, 2555, น. 18)

การเรียนรู้แห่งศตวรรษที่ 21 (21st Century Learning) เป็นวลีคำกล่าว (Phrase) ที่กลายมาเป็น ส่วนสำคัญต่อการวิเคราะห์และอภิปรายกันอย่างกว้างขวางของสังคมรอบด้าน ซึ่งได้ถูกกำหนดให้เป็น ยุทธศาสตร์การทำงานเพื่อการจัดการศึกษาเรียนรู้ในยุคใหม่นี้ให้เกิดประสิทธิภาพสูงสุดต่อการจัดการเรียนรู้ และในขณะเดียวกันนั้น ทักษะแห่งศตวรรษที่ 21 (21st Century Skills) ก็กลายเป็นยุทธศาสตร์ที่มี ความสำคัญที่นักการศึกษาหลากหลายฝ่ายต่างร่วมกันวิจัยเพื่อสร้างเป็นรูปแบบและนำเสนอแนวปฏิบัติต่อการ เสริมสร้างประสิทธิภาพของการจัดการศึกษาเรียนรู้ให้เกิดขึ้นเช่นกัน ดังนั้น การสร้างทักษะเพื่อการเรียนรู้ในศตวรรษที่ 21 จึงเป็นลักษณะของการศึกษาวิจัยในเชิงบูรณาการเพื่อเสริมสร้างประสิทธิภาพแห่งองค์ความรู้ ทักษะ ความเชี่ยวชาญและสมรรถนะให้เกิดขึ้นกับผู้เรียน เพื่อประสิทธิภาพของการเรียนรู้สำหรับการดำรงชีพในสังคมแห่งความเปลี่ยนแปลงในปัจจุบัน ภาคีเพื่อทักษะแห่งอนาคตที่ 21 ต้องยึดผลลัพธ์ทั้งในแง่ความรู้ในวิชาแกนและทักษะแห่งศตวรรษใหม่ ซึ่งเป็นผลลัพธ์ที่โรงเรียน ที่ทำงาน และชุมชนต่างเห็นคุณค่า

ทักษะแห่งศตวรรษที่ 21 ซึ่งเด็กและเยาวชนจะต้องมีและได้รับจากการจัดการศึกษาที่มีคุณภาพ คือ ทักษะการเรียนรู้และการคิด ได้แก่ การคิดอย่างมีวิจารณญาณ และทักษะการแก้ปัญหา ทักษะการสื่อสาร ทักษะการสร้างสรรค์และผลิตนวัตกรรม ทักษะการทำงานร่วมกัน ทักษะการเรียนรู้ตามบริบท และทักษะพื้นฐานด้านข้อมูลและสื่อ และทักษะชีวิต ได้แก่ ความเป็นผู้นำ ความมีจริยธรรม การรู้จักรับผิดชอบ ความสามารถในการปรับตัว การรู้จักเพิ่มพูนประสิทธิผลของตนเอง ความสามารถในการชี้นำตนเอง ความรับผิดชอบต่อสังคม ทักษะเหล่านี้จะช่วยเตรียมความพร้อมให้นักเรียนรู้จักคิด เรียนรู้ ทำงานแก้ปัญหา สื่อสาร และร่วมมือทำงานได้อย่างมีประสิทธิภาพไปตลอดชีวิต

ทักษะเพื่อการดำรงชีวิตในศตวรรษที่ 21 ศาสตราจารย์นายแพทย์วิจารณ์ พานิช (2556, น. 11-14) ได้กล่าวถึงจุดมุ่งหมายของการจัดการศึกษา 3 ยุค คือ เกษตรกรรม ยุคอุตสาหกรรม และยุคความรู้ มีความแตกต่างกันมากหากเราต้องการ ให้สังคมไทยดำรงศักดิ์ศรี และคนไทยสามารถอยู่

ในสังคมโลกได้อย่างมีความสุข การศึกษาไทยต้องก้าวไปสู่ เป้าหมายในสู่ “ยุคความรู้” จุดท้าทายในการจัดการศึกษาควรไปในทิศทางทางของความสุขในการทำงานอย่าง มีเป้าหมายเพื่อชีวิตที่ดีลูกศิษย์ในยุคความรู้กระตุ้นให้ศิษย์เรียนรู้ตลอดชีวิต ครูจึงต้องยึดหลัก “สอนน้อย เรียนมาก” จัดกิจกรรมต่าง ๆ ให้ผู้เรียน ครูต้องตอบได้ว่า ศิษย์ได้เรียนอะไร และเพื่อให้ศิษย์ได้อะไร การประสบผลสำเร็จได้นั้น ครูต้องทำอะไร ไม่ทำอะไร การทำหน้าที่ครูจึงไม่ผิดทาง คือ ทำให้ศิษย์เรียนไม่สนุก หรือเรียนแบบขาดทักษะสำคัญ “ทักษะเพื่อการดำรงชีวิตในศตวรรษที่ 21” (21st Century Skills) จะเกิดขึ้นได้จาก “ครูต้องไม่สอน แต่ต้องออกแบบการเรียนรู้และอำนวยความสะดวก” ในการเรียนรู้ให้ศิษย์ได้เรียนรู้จากการเรียนแบบลงมือทำ แล้วการเรียนรู้ก็จะเกิดจากภายในใจและสมองของตนเอง การเรียนรู้แบบนี้ เรียกว่า PBL (Project-Based Learning) สารวิชาที่มีความสำคัญ แต่ไม่เพียงพอสำหรับการเรียนรู้เพื่อมีชีวิตในโลกยุคศตวรรษที่ 21 ปัจจุบันการเรียนรู้สารวิชาควรเป็น การเรียนจากการค้นคว้าเองของศิษย์โดยครู ช่วยแนะนำ และช่วยออกแบบกิจกรรมที่ช่วยให้นักเรียนแต่ละคนสามารถประเมินความก้าวหน้าหรือผลของการเรียนรู้ของตนเองได้ สอดคล้องกับ สุปรียา ศิริพัฒนกุลขจร (2555, น. 12) ได้ให้ความเห็นว่า การเปลี่ยนแปลงวิธีการเรียนรู้และเปลี่ยนแปลงวิธีคิด ให้สอดคล้องและสมดุลกับการเปลี่ยนแปลงของโลกที่นับวันจะมีการเปลี่ยนแปลงอย่างรุนแรงมากขึ้น แต่การเปลี่ยนแปลงวิธีการเรียนรู้และการเปลี่ยนแปลงวิธีคิดครั้งนี้จัดว่า เป็นเรื่องที่จะต้องอยู่คู่กันต้องเกื้อกูลกันจะแยกออกจากกันไม่ได้ เมื่อมีการเรียนรู้ในศตวรรษใหม่ มีคำที่สำคัญที่น่าสนใจ คือ คำว่า “Teach Less” และ “Learn More” โดยความหมายแล้ว หมายความว่า การเปลี่ยนวิธีการศึกษาด้วยการเปลี่ยนแปลงเป้าหมายจาก “ความรู้ (Knowledge) ไปสู่ ทักษะ (Skill or Practices)” คำว่า “Teacher” ที่แปลว่า “ครู” นั้น ถือว่าเป็นคำเก่าไปแล้ว จะถูกให้ความหมายหรือคำจำกัดความใหม่ด้วยการเปลี่ยนมาเป็นเพียง “Facilitator” โดยระบุหน้าที่หรือคำจำกัดความว่า เป็น “ผู้อำนวยความสะดวก (Coach) หรือ ผู้ชี้แนะ” ซึ่งเป็นการเปลี่ยนแปลงจากการศึกษาหรือการเรียนรู้ที่มี “ครู” เป็นหลัก ไปเป็น “นักเรียน” เป็นหลัก ดังนั้น การเรียนรู้จึงจะต้องเรียนให้เลยจากเนื้อหา หลายส่วนก็ไม่จำเป็นต้องสอนผู้เรียน ซึ่งผู้เรียนสามารถเรียนรู้ได้เอง แต่ต้องสร้าง “ทักษะและเจตคติ” กับตัวของผู้เรียนขึ้นมาให้ได้ การเรียนรู้ในศตวรรษที่ 21 จึงเป็นการเรียนรู้ร่วมกันมากกว่าการเรียนรู้แบบตัวใครตัวมัน (Individual Learning) เพราะการเรียนรู้ในแบบใหม่ต้องเป็นการเรียนรู้ที่แบ่งปันกัน ช่วยเหลือเกื้อกูลกัน การเรียนในปัจจุบันควรให้ผู้เรียนได้ ฝึกปฏิบัติพร้อมเรียนทฤษฎีไปพร้อม ๆ กันไม่ใช่แยกส่วนกันเรียน ห้องเรียนในศตวรรษที่ 21 ควรเปลี่ยนจาก ห้องเรียนธรรมดา (Class Room) เป็นสตูดิโอ (Studio) เป็นที่ทำงานเป็นกลุ่ม ๆ ซึ่งหมายความว่า การเรียนจะเปลี่ยนจาก Lecture Based เป็น Project Based เป็นการเปลี่ยนผู้เรียนจาก “กรรม” จากเดิมเป็นผู้เรียน เป็น “ประธาน” และ เป็น “กริยา” ด้วยพร้อมกัน คือ เป็นผู้ลงมือทำโครงการ (Project)

การพัฒนากรอบความคิดที่ครอบคลุมเพื่อการเรียนรู้ในศตวรรษที่ 21 นั้นจำเป็นต้องจะต้องสร้างระบบส่งเสริมเพิ่มขึ้นจากทักษะเฉพาะด้านองค์ความรู้ ความชำนาญการและความสามารถในการเรียนรู้ด้านต่าง ๆ เพื่อช่วยให้นักเรียนรอบรู้มีความสามารถที่จำเป็นและหลากหลาย เครือข่ายองค์กรความร่วมมือเพื่อทักษะการเรียนรู้ในศตวรรษที่ 21 (Partnership for 21st Century Skills) ได้ระบุระบบส่งเสริมให้นักเรียนได้รอบรู้ทักษะการเรียนรู้ที่สำคัญในศตวรรษที่ 21 ไว้ด้วยกัน 5 ระบบ ดังนี้ มาตรฐานการเรียนรู้ในศตวรรษที่ 21 (21st Century Standards) การ

ประเมินผลทักษะการเรียนรู้ในศตวรรษที่ 21 (Assessments of 21st Century Skills) หลักสูตรและวิธีการสอนในศตวรรษที่ 21 (21st Century Curriculum and Instruction) การพัฒนาวิชาชีพในศตวรรษที่ 21 (21st Century Professional Development) บรรยากาศการเรียนรู้ในศตวรรษที่ 21 (21st Century Learning Environments) (วราพจน์ วงศ์กิจรุ่งเรือง และอริป จิตตฤกษ์, 2556; Partnership for 21st Century Skills, 2009)

หลักการสอนที่สามารถนำมาใช้สอนการพัฒนาทักษะชีวิตได้อย่างมีประสิทธิภาพ ได้แก่ การเรียนการสอนที่เน้นการกระทำ (Learning by doing) เป็นการสอนขั้นพื้นฐานที่ใช้พัฒนากระบวนการเรียนรู้ที่ดึงความสนใจผู้เรียนมาในรูปของการเรียนที่เรียกว่า Active Learning โดยที่ผู้เรียนจะเกิดการเรียนรู้จากการลงมือทำด้วยความสามารถของตนเอง การเรียนการสอนที่เน้นการกระทำจะกระตุ้นให้ผู้เรียนได้เกิดการพัฒนาลักษณะนิสัยที่สำคัญและจำเป็นต่อการสร้างทักษะชีวิตเพื่อการพัฒนาต่อไปได้อย่างมีประสิทธิภาพ เช่น การรู้จักตนเอง การรู้จักการทำงานเป็นทีม ความคิดริเริ่มสร้างสรรค์ เป็นต้น หลักการสอนเชิงประสบการณ์ (Experiential Learning) เป็นการเรียนรู้ที่มีจุดประสงค์ให้ผู้เรียนสร้างความรู้จักจากประสบการณ์เดิม อาศัยประสบการณ์เดิมของผู้เรียนทำให้เกิดการเรียนรู้ในสิ่งใหม่ที่ท้าทายอย่างต่อเนื่อง เป็นการเรียนรู้เชิงรุก (Active Learning) คือ ผู้เรียนต้องทำกิจกรรมตลอดเวลาปฏิสัมพันธ์ระหว่างผู้เรียนกับผู้สอนและผู้เรียนกับผู้เรียน ทำให้เกิดการขยายองค์ความรู้ที่ผู้เรียนทำให้เกิดการขยายองค์ความรู้ของผู้เรียนทุกคนกว้างขวางขึ้น เป็นการเรียนที่อาศัยการสื่อสารในรูปแบบที่หลากหลาย เช่น การพูด อ่าน เขียน ดู ที่ทำให้ง่ายต่อการแลกเปลี่ยนความรู้และการนำไปวิเคราะห์วิสัย การจัดการเรียนการสอนโดยเน้นบูรณาการ (Integrated Learning) เป็นการนำเอาสาระการเรียนรู้ต่าง ๆ มาสัมพันธ์ เชื่อมโยง ผสมกลมกลืนจนกลายเป็นเรื่องเดียวกัน ผู้เรียนจะเกิดความรู้ความเข้าใจในลักษณะที่เป็นองค์รวม และสามารถนำความรู้ความเข้าใจประยุกต์ใช้ในชีวิตประจำวันได้ (ชบา พันธุ์ศักดิ์, 2550)

การพัฒนาแบบการจัดการเรียนรู้เพื่อเสริมสร้างทักษะที่จำเป็นในการดำรงชีวิตของนักเรียนชั้นมัธยมศึกษาตอนต้น ที่ผู้วิจัยพัฒนาขึ้นนี้มีลักษณะเป็นการบูรณาการทั้งความรู้ ทักษะ เจตคติในเรื่องทักษะชีวิตที่จำเป็นต่อการดำรงชีวิตในศตวรรษที่ 21 ทั้งนี้ ผลงานวิจัยที่ได้จะนำไปสู่การพัฒนา นักเรียนชั้นมัธยมศึกษาตอนต้นในสถานศึกษาให้มีการจัดการเรียนรู้เพื่อพัฒนาทักษะที่จำเป็นในการดำรงชีวิตได้อย่างเหมาะสมกับวัยของนักเรียนต่อไป

1.2 คำถามของการวิจัย

1.2.1 ทักษะที่จำเป็นในการดำรงชีวิตของนักเรียนชั้นมัธยมศึกษาตอนต้น ประกอบด้วยอะไรบ้าง และนักเรียนชั้นมัธยมศึกษาตอนต้นมีความต้องการจำเป็นในการเสริมสร้างทักษะที่จำเป็นในการดำรงชีวิตอะไรบ้าง

1.2.2 รูปแบบการจัดการเรียนรู้เพื่อเสริมสร้างทักษะที่จำเป็นในการดำรงชีวิตของนักเรียนชั้นมัธยมศึกษาตอนต้น มีลักษณะอย่างไร

1.2.3 รูปแบบการจัดการเรียนรู้เพื่อเสริมสร้างทักษะชีวิตที่จำเป็นในการดำรงชีวิตของนักเรียนชั้นมัธยมศึกษาตอนต้นที่พัฒนาขึ้นมีประสิทธิภาพหรือไม่อย่างไร

1.3 วัตถุประสงค์ของการวิจัย

- 1.3.1 เพื่อศึกษาทักษะที่จำเป็นในการดำรงชีวิตของนักเรียนชั้นมัธยมศึกษาตอนต้น
- 1.3.2 เพื่อสร้างรูปแบบการจัดการเรียนรู้เพื่อเสริมสร้างทักษะที่จำเป็นในการดำรงชีวิตของนักเรียนชั้นมัธยมศึกษาตอนต้น
- 1.3.3 เพื่อศึกษาผลของการใช้รูปแบบการจัดการเรียนรู้เพื่อเสริมสร้างทักษะที่จำเป็นในการดำรงชีวิตของนักเรียนชั้นมัธยมศึกษาตอนต้น

1.4 สมมติฐานในการวิจัย

รูปแบบการจัดการเรียนรู้เพื่อเสริมสร้างทักษะที่จำเป็นในการดำรงชีวิตสำหรับนักเรียนชั้นมัธยมศึกษาตอนต้น ของโรงเรียนในสังกัดสำนักงานเขตพื้นที่การศึกษาประถมศึกษานครนายก ที่ผู้วิจัยพัฒนาขึ้นเป็นรูปแบบที่ช่วยให้นักเรียนมีทักษะที่จำเป็นในการดำรงชีวิตสำหรับนักเรียนชั้นมัธยมศึกษาตอนต้นสูงขึ้น

1.5 ขอบเขตของการวิจัย

รูปแบบการจัดการเรียนรู้เพื่อเสริมสร้างทักษะที่จำเป็นในการดำรงชีวิตสำหรับนักเรียนชั้นมัธยมศึกษาตอนต้น ของโรงเรียนในสังกัดสำนักงานเขตพื้นที่การศึกษาประถมศึกษานครนายก มีขอบเขตของการวิจัย ดังนี้

1.5.1 ด้านทักษะที่จำเป็นในการดำรงชีวิต

ทักษะที่จำเป็นในการดำรงชีวิตของนักเรียนชั้นมัธยมศึกษาตอนต้น ผู้วิจัยได้สังเคราะห์จากแนวคิด ทฤษฎีต่าง ๆ อาทิเช่น องค์ประกอบของทักษะชีวิตของ องค์การอนามัยโลก (World Health Organization (WHO), 1997) ยูเนสโก (UNESCO, 2002) ทฤษฎีปัญญาสังคม (Bandura, 1986) สำนักวิชาการและมาตรฐานการศึกษา (2552, 57) องค์การอนามัยโลกได้ให้องค์ประกอบทักษะชีวิต (กรมสุขภาพจิต, 2544, น. 31) สำนักวิชาการและมาตรฐานการศึกษา (2552, น. 117) บรรพต แสนสุวรรณ (2550, น. 33-37) สกล วรเจริญศรี (2550, น. 27-29) ตลอดจนเอกสาร หลักการและแนวคิดของหลักสูตรแกนกลางการศึกษาขั้นพื้นฐาน จะเห็นได้ว่า ทักษะชีวิตที่จำเป็นในการดำรงชีวิต คือ ความสามารถที่บุคคลปรับตัวให้เข้ากับสังคมและสิ่งแวดล้อมเพื่อเผชิญกับปัญหาต่าง ๆ ที่เกิดขึ้นในชีวิตประจำวันได้อย่างมีประสิทธิภาพสามารถมีการดำเนินชีวิตที่ดีมีเหตุผลในการตัดสินใจเป็นการปูพื้นฐานทางด้านร่างกาย อารมณ์ สังคม (บรรพต แสนสุวรรณ, 2550) เป็นความสามารถขั้นพื้นฐานของบุคคลในการปรับตัวและเลือกทางเดินชีวิตที่เหมาะสม ในการเผชิญปัญหาต่าง ๆ ที่อยู่รอบตัวในสภาพสังคมปัจจุบันและเตรียมพร้อมสำหรับการปรับตัวในอนาคตได้อย่างมีประสิทธิภาพ โดยอาศัยการถ่ายทอดประสบการณ์ด้วยการฝึกอบรม

ทักษะที่จำเป็นในการดำรงชีวิต ในศตวรรษที่ 21 นี้ มาจากการนักวิชาการหลากหลายสาขา ได้ให้ข้อสรุปร่วมกันถึงทักษะที่จำเป็นในการดำรงชีวิต อย่างมีคุณภาพ ในยุคของศตวรรษที่ 21 ซึ่งเป็นยุคที่โลกมีการเปลี่ยนแปลงอย่างรวดเร็ว ประกอบด้วย 3 องค์ประกอบ คือ

- 1) ทักษะการเรียนรู้ด้านนวัตกรรม
- 2) ทักษะในการใช้เทคโนโลยี

3) ทักษะการทำมาหาเลี้ยงชีพ

1.5.2 ด้านประชากรและกลุ่มตัวอย่าง

ประชากรและกลุ่มตัวอย่าง กำหนดตามขั้นตอนการวิจัย ดังนี้

1) ประชากรในการวิเคราะห์ห้วงค์ประกอบของทักษะที่จำเป็นในการดำรงชีวิตของนักเรียนชั้นมัธยมศึกษาตอนต้น (ระยะที่ 1) ได้แก่

1.1) ประชากรในการศึกษาความต้องการจำเป็นเบื้องต้น ประชากรที่ใช้ในการวิจัย ได้แก่ นักเรียนมัธยมศึกษาตอนต้นในโรงเรียนขยายโอกาส สำนักงานเขตพื้นที่การศึกษาประถมศึกษานครนายก จำนวน 131 โรงเรียน มีนักเรียนระดับมัธยมศึกษาตอนต้น ปีการศึกษา 2562 จำนวน 1,762 คน กลุ่มตัวอย่าง ได้แก่ นักเรียนมัธยมศึกษาตอนต้นในโรงเรียนขยายโอกาส สำนักงานเขตพื้นที่การศึกษาประถมศึกษานครนายก จำนวน 324 คน โดยการเลือกแบบเจาะจง (Purposive Sampling) นักเรียนมัธยมศึกษาตอนต้นโรงเรียนขยายโอกาส ที่เป็นโรงเรียนในโครงการพัฒนาเด็กและเยาวชนในถิ่นทุรกันดาร จำนวน 7 แห่ง

1.2) ประชากรในการวิเคราะห์ห้วงค์ประกอบของทักษะที่จำเป็นในการดำรงชีวิตของนักเรียนชั้นมัธยมศึกษาตอนต้น ได้แก่ ผู้เชี่ยวชาญด้านการจัดการเรียนรู้ จำนวน 5 คน ได้มาโดยการเลือกแบบเจาะจงและตามเกณฑ์คุณสมบัติที่กำหนด

2) ประชากรในสร้างรูปแบบการจัดการเรียนรู้เพื่อเสริมสร้างทักษะที่จำเป็นในการดำรงชีวิตของนักเรียนชั้นมัธยมศึกษาตอนต้น (ระยะที่ 2) ได้แก่ ผู้เชี่ยวชาญด้านการจัดการเรียนรู้ จำนวน 7 คน ได้มาโดยการเลือกแบบเจาะจงและตามเกณฑ์คุณสมบัติที่กำหนด

3) ประชากรในการทดลองใช้ชุดการจัดการเรียนรู้ (ระยะที่ 3) ได้แก่ ประชากรที่ใช้ในการวิจัย ได้แก่ นักเรียนระดับชั้นมัธยมศึกษาตอนต้นในโรงเรียนขยายโอกาส สำนักงานเขตพื้นที่การศึกษาประถมศึกษานครนายก กลุ่มตัวอย่าง ได้แก่ นักเรียนมัธยมศึกษาตอนต้นในโรงเรียนขยายโอกาส สำนักงานเขตพื้นที่การศึกษาประถมศึกษานครนายก จำนวน 81 คน ได้มาโดยการเลือกแบบเจาะจงและสมัครใจ เพื่อใช้ในการทดลองใช้รูปแบบการจัดการเรียนรู้ ครั้งที่ 1 จำนวน 3 คน ครั้งที่ 2 จำนวน 6 คน ครั้งที่ 3 จำนวน 37 คน ครั้งที่ 4 จำนวน 35 คน ซึ่งเป็นการทดลองภาคสนาม ปีการศึกษา 2562

1.5.3 ด้านระยะเวลา

ในการวิจัยครั้งนี้ มีระยะเวลาดำเนินการวิจัย ตั้งแต่ มกราคม 2561 – มีนาคม 2563

1.6 กรอบแนวคิดในการวิจัย

ระยะที่ 1 ศึกษาองค์ประกอบของทักษะที่จำเป็นในการดำรงชีวิต และศึกษาความต้องการจำเป็นของทักษะที่จำเป็นในการดำรงชีวิตของนักเรียนชั้นมัธยมศึกษาตอนต้น โดยการวิเคราะห์ทฤษฎี เอกสารและงานวิจัยที่เกี่ยวข้อง เพื่อให้ได้องค์ประกอบและตัวชี้วัดเบื้องต้นของทักษะที่จำเป็นในการดำรงชีวิตของนักเรียนชั้นมัธยมศึกษาตอนต้น และสนทนากลุ่มโดยผู้ทรงคุณวุฒิ (Focus Group)

ระยะที่ 2 การสร้างรูปแบบการจัดการเรียนรู้เพื่อเสริมสร้างทักษะที่จำเป็นในการดำรงชีวิต สำหรับนักเรียนชั้นมัธยมศึกษาตอนต้น ของโรงเรียนในสังกัดสำนักงานเขตพื้นที่การศึกษา ประถมศึกษานครนายก จากการสนทนากลุ่มโดยผู้ทรงคุณวุฒิ (Focus Group)

ระยะที่ 3 การศึกษาผลการใช้รูปแบบการจัดการเรียนรู้เพื่อเสริมสร้างทักษะที่จำเป็นในการดำรงชีวิตชีวิตสำหรับนักเรียนชั้นมัธยมศึกษาตอนต้น ของโรงเรียนในสังกัดสำนักงานเขตพื้นที่ การศึกษาประถมศึกษานครนายก

การวิจัยครั้งนี้ ผู้วิจัยได้กำหนดกรอบแนวคิดในการวิจัยดังแสดงในภาพที่ 1 ต่อไปนี้

1) กรอบการดำเนินการวิจัย

ตัวป้อน (Input)	กระบวนการ (Process)	ผลผลิต (Output)
1. องค์ความรู้ด้านทฤษฎี หลักสูตรและการจัดการเรียนรู้ 2. หลักสูตรแกนกลาง การศึกษาขั้นพื้นฐาน พุทธศักราช 2551 3. ข้อมูล/องค์ความรู้ที่ได้จาก การสนทนากลุ่มผู้เชี่ยวชาญ ด้านหลักสูตรและการสอน 4. ผลที่ได้จากการวิจัยในระยะ ที่ 1 (ผลการศึกษา องค์ประกอบและตัวชี้วัดของ ทักษะที่จำเป็นสำหรับนักเรียน ชั้นมัธยมศึกษาตอนต้น ของ โรงเรียนในสังกัดสำนักงานเขต พื้นที่การศึกษาประถมศึกษ นครนายก)	1. ศึกษาองค์ประกอบของ ทักษะที่จำเป็นในการ ดำรงชีวิต ของนักเรียนชั้น มัธยมศึกษาตอนต้น โดยการ วิเคราะห์ทฤษฎี เอกสารและ งานวิจัยที่เกี่ยวข้อง เพื่อให้ได้ องค์ประกอบและตัวชี้วัด เบื้องต้นของทักษะที่จำเป็นใน การดำรงชีวิตของนักเรียนชั้น มัธยมศึกษาตอนต้น และ สนทนากลุ่มโดยผู้ทรงคุณวุฒิ (Focus Group) 2. ยกร่างรูปแบบการจัดการ เรียนรู้เพื่อเสริมสร้างทักษะ ชีวิตสำหรับนักเรียนชั้น มัธยมศึกษาตอนต้น 3. ประเมินความเหมาะสม ของรูปแบบโดยผู้ทรงคุณวุฒิ 4. ปรับปรุงรูปแบบการ จัดการเรียนรู้เพื่อเสริมสร้าง ทักษะชีวิตสำหรับนักเรียน ชั้นมัธยมศึกษา ตามที่ ผู้ทรงคุณวุฒิได้ให้คำแนะนำ ก่อนไปทดลองใช้	รูปแบบการจัดการเรียนรู้เพื่อ เสริมสร้างทักษะชีวิตสำหรับ นักเรียนชั้นมัธยมศึกษา ตอนต้น ของโรงเรียนในสังกัด สำนักงานเขตพื้นที่การศึกษา ประถมศึกษานครนายก

ภาพที่ 1.1 ขั้นตอนการพัฒนารูปแบบการจัดการเรียนรู้เพื่อเสริมสร้างทักษะที่จำเป็นในการดำรงชีวิตสำหรับนักเรียนระดับชั้นมัธยมศึกษาตอนต้น

2) กรอบแนวคิดในการวิจัย



ภาพที่ 1.2 กรอบแนวคิดในการวิจัย

1.7 คำจำกัดความที่ใช้ในการวิจัย

1.7.1 รูปแบบการจัดการเรียนรู้ หมายถึง แบบแผนเชิงโครงสร้างเพื่อใช้ในการจัดการเรียนรู้ที่จัดทำขึ้นอย่างเป็นระบบและมีจุดมุ่งหมายที่เฉพาะโดยผ่านขั้นตอนการดำเนินการออกแบบและพัฒนาอย่างเป็นระบบโดยใช้หลักปรัชญา หลักการ แนวคิดทางทฤษฎีหรือความเชื่อพื้นฐานซึ่งแสดงถึงความสัมพันธ์ระหว่างองค์ประกอบต่าง ๆ ที่เชื่อมโยงความสัมพันธ์ และแสดงให้เห็นถึงแนวทางในการจัดการเรียนรู้ให้บรรลุจุดมุ่งหมาย แบ่งเป็น 5 องค์ประกอบ ได้แก่ 1) หลักการของรูปแบบการจัดการเรียนรู้ 2) วัตถุประสงค์ของรูปแบบการจัดการเรียนรู้ 3) เนื้อหาสาระที่ใช้ในการจัดการเรียนรู้ 4) กระบวนการจัดการเรียนรู้ และ 5) การวัดและประเมินผล

1.7.2 ทักษะที่จำเป็นในการดำรงชีวิตบางประการ หมายถึง เป็นความสามารถของบุคคลในการเผชิญกับสถานการณ์ต่าง ๆ ในชีวิตประจำวันอันประกอบด้วยการใช้ทักษะการเรียนรู้และนวัตกรรม ทักษะในการใช้เทคโนโลยี และทักษะการทำมาหาเลี้ยงชีพ เพื่อให้สามารถดำเนินชีวิตอยู่ในสังคมได้อย่างเป็นสุข

1.7.3 องค์ประกอบทักษะที่จำเป็นในการดำรงชีวิตบางประการ ประกอบด้วย 3 องค์ประกอบ 11 ตัวชี้วัด ได้แก่

1) ทักษะการเรียนรู้นวัตกรรม (Learning and Innovation) ได้แก่ ทักษะการแก้ปัญหา (Problem Solving) ทักษะความคิดสร้างสรรค์ (Creativity) ทักษะในการสื่อสาร (Communication) ทักษะการทำงานร่วมกับผู้อื่น (Collaborate with Others)

2) ทักษะในการใช้เทคโนโลยี (Digital Literacy) ได้แก่ ทักษะในการนำเครื่องมือมาใช้ให้เกิดประโยชน์สูงสุด ในการสื่อสาร การปฏิบัติงาน และการทำงานร่วมกัน โดยอาศัยความรู้ในหลายด้าน ได้แก่ การรู้เท่าทันสื่อ ความรู้ด้านเทคโนโลยี การรู้สารสนเทศ

3) ทักษะการทำมาหาเลี้ยงชีพ (Career and Life) หมายถึง การดำรงชีวิตและทำงานในยุคปัจจุบันให้ประสบความสำเร็จ นักเรียนจะต้องพัฒนาทักษะชีวิตที่สำคัญ ได้แก่ ความสามารถในการปรับตัว ความคิดริเริ่มในการทำงาน ความรับผิดชอบ และภาวะความเป็นผู้นำ

1.7.4 ประสิทธิภาพรูปแบบจัดการเรียนรู้ หมายถึง คุณภาพด้านกระบวนการผลลัพธ์ของรูปแบบการจัดการเรียนรู้ จากการใช้รูปแบบการจัดการเรียนรู้เพื่อเสริมสร้างทักษะที่จำเป็นในการดำรงชีวิตที่ผู้วิจัยพัฒนาขึ้นมีประสิทธิภาพตามเกณฑ์ 75/75 คือ

75 ตัวแรก หมายถึง ประสิทธิภาพของกระบวนการได้จากร้อยละของคะแนนเฉลี่ยจากการประเมินทำกิจกรรมรายหน่วย การเรียนรู้ของนักเรียนทุกคนทุกแผน มีค่าเฉลี่ยตั้งแต่ร้อยละ 75 ขึ้นไป

75 ตัวหลัง หมายถึง ประสิทธิภาพของผลลัพธ์ได้จากร้อยละของคะแนนการทดสอบหลังการเรียนรู้โดยใช้รูปแบบการจัดการเรียนรู้ที่พัฒนาขึ้น ได้คะแนนเฉลี่ยตั้งแต่ร้อยละ 75 ขึ้นไป

1.8 ประโยชน์ที่คาดว่าจะได้รับ

1.8.1 ได้รูปแบบการจัดการเรียนรู้เพื่อเสริมสร้างทักษะที่จำเป็นในการดำรงชีวิตสำหรับนักเรียนชั้นมัธยมศึกษาตอนต้น ของโรงเรียนในสังกัดสำนักงานเขตพื้นที่การศึกษาประถมศึกษา นครนายก

1.8.2 บุคลากรทางการศึกษาและผู้มีส่วนเกี่ยวข้องกับการศึกษา ได้แนวทางในการจัดการเรียนรู้เพื่อเสริมสร้างทักษะที่จำเป็นในการดำรงชีวิตสำหรับนักเรียนชั้นมัธยมศึกษาตอนต้น

1.8.3 ได้รูปแบบการจัดการเรียนรู้เพื่อเสริมสร้างทักษะชีวิตสำหรับนักเรียนชั้นมัธยมศึกษาตอนต้น ที่สามารถเป็นแนวทางในการจัดการเรียนรู้ในรายวิชาอื่นได้

1.8.4 โรงเรียนในสังกัดอื่น ๆ ของกระทรวงศึกษาธิการสามารถนำรูปแบบการจัดการเรียนรู้เพื่อเสริมสร้างทักษะที่จำเป็นในการดำรงชีวิตสำหรับนักเรียนชั้นมัธยมศึกษาตอนต้น ไปใช้ในการพัฒนาทักษะที่จำเป็นในการดำรงชีวิตของนักเรียนได้

บทที่ 2

เอกสารและงานวิจัยที่เกี่ยวข้อง

การศึกษาวิจัยเรื่องการพัฒนาแบบการจัดการเรียนรู้เพื่อเสริมสร้างทักษะที่จำเป็นในการดำรงชีวิตสำหรับนักเรียนชั้นมัธยมศึกษาตอนต้นในครั้งนี้ ผู้วิจัยได้ศึกษาแนวคิด ทฤษฎีและงานวิจัยที่เกี่ยวข้อง เพื่อกำหนดเป็นกรอบแนวคิดในการวิจัยและกรอบขั้นตอนการดำเนินการวิจัย ตามลำดับดังต่อไปนี้

- 2.1 เอกสารที่เกี่ยวข้องกับทักษะที่จำเป็นในการดำรงชีวิต
 - 2.1.1 ความหมายของทักษะชีวิต
 - 2.1.2 ทฤษฎีที่เกี่ยวข้องกับการพัฒนาทักษะที่จำเป็นในการดำรงชีวิต
 - 2.1.2.1 ทฤษฎีพัฒนาการเด็กและวัยรุ่น
 - 2.1.2.2 ทฤษฎีการเรียนรู้ทางสังคม
 - 2.1.2.3 ทฤษฎีอิทธิพลทางสังคม
 - 2.1.2.4 ทฤษฎีการเรียนรู้เชิงประสบการณ์
 - 2.1.2.5 องค์ประกอบของทักษะที่จำเป็นในการดำรงชีวิต
 - 2.1.2.6 ปัจจัยที่ช่วยสนับสนุนการเสริมสร้างทักษะที่จำเป็นในการดำรงชีวิต
- 2.2 เอกสารที่เกี่ยวข้องกับหลักสูตรการศึกษาขั้นพื้นฐาน พุทธศักราช 2551
 - 2.2.1 ลักษณะของคนไทยยุคใหม่ในศตวรรษที่ 21
 - 2.2.2 หลักสูตรและหลักสูตรแกนกลางการศึกษาขั้นพื้นฐาน พุทธศักราช 2551
 - 2.2.3 แนวคิด ทฤษฎีเกี่ยวกับนักเรียนมัธยมศึกษา
- 2.3 เอกสารที่เกี่ยวข้องกับการพัฒนาแบบการจัดการเรียนรู้
 - 2.3.1 ความหมายของรูปแบบการสอน (Model of Teaching)
 - 2.3.2 องค์ประกอบของรูปแบบการจัดการเรียนรู้
 - 2.3.3 การออกแบบและพัฒนาแบบการสอน
 - 2.3.4 การนำเสนอการพัฒนาแบบการสอน
 - 2.3.5 การจัดการเรียนรู้
 - 2.3.6 ทฤษฎีการเรียนรู้ที่นำไปสู่การพัฒนาแบบการจัดการเรียนรู้
- 2.4 เอกสารเกี่ยวกับการหาประสิทธิภาพของรูปแบบการจัดการเรียนรู้
 - 2.4.1 ความหมายของรูปแบบการจัดการเรียนรู้หรือชุดการสอน
 - 2.4.2 องค์ประกอบของรูปแบบการจัดการเรียนรู้หรือชุดการสอน
 - 2.4.3 หลักการและทฤษฎีเกี่ยวกับการสร้างรูปแบบการจัดการเรียนรู้หรือชุดการสอน
 - 2.4.4 ขั้นตอนการสร้างรูปแบบการจัดการเรียนรู้หรือชุดการสอน
 - 2.4.5 การหาประสิทธิภาพของรูปแบบการจัดการเรียนรู้หรือชุดการสอน
- 2.5 เอกสารและงานวิจัยที่เกี่ยวข้อง

2.1 เอกสารที่เกี่ยวข้องกับทักษะที่จำเป็นในการดำรงชีวิต

2.1.1 ความหมายของทักษะชีวิต

แม็คเวล (Maxwell, 1981, p. 8) ได้ให้ความหมายของทักษะชีวิตว่า หมายถึง ความสามารถในการจัดการหรือแก้ปัญหาต่าง ๆ ที่เกิดขึ้นในชีวิต

องค์การอนามัยโลก (World Health Organization, 1993) ได้ให้ความหมายของทักษะชีวิตไว้ว่าทักษะชีวิต หมายถึง ความสามารถในการปรับเปลี่ยนและให้มีพฤติกรรมในทางที่เหมาะสมที่จะสามารถให้บุคคลจัดการกับความต้องการและสิ่งต่าง ๆ ที่มากระตุ้นในชีวิตประจำวันได้อย่างมีประสิทธิภาพ

ดีจุง (De Jong, 1995, p. 93) ให้ความหมายว่า ทักษะชีวิตเป็นสิ่งที่บุคคลมีความจำเป็นต้องมีอย่างเพียงพอกับชีวิตและความท้าทายต่าง ๆ ให้ได้รับความสำเร็จ

เนลสัน โจนส์ (Nelson-Jones, 1997, p. 7) ได้กล่าวถึงทักษะชีวิตไว้ว่า ทักษะชีวิต นำมาซึ่งทางเลือกความรับผิดชอบส่วนบุคคลเมื่อบุคคลต้องเป็นผู้ที่รับผิดชอบในตัวเองบุคคลนั้น ๆ อยู่ในกระบวนการการสร้างทางเลือกที่จะทำให้ชีวิตของตนเองนั้นสมบูรณ์และมีความสุขมากที่สุด ดังนั้น ทักษะชีวิตจึงเป็นทักษะในการช่วยเหลือตนเอง (Self-helping Skills) หรือเป็นความสามารถที่บุคคลสามารถช่วยตนเองในด้านต่าง ๆ ในการจัดแจงชีวิตได้อย่างมีประสิทธิภาพ

นอกจากนี้ องค์การอนามัยโลก (World Health Organization, 1997) ได้ให้ความหมายของทักษะชีวิตว่า หมายถึง ความสามารถในการปรับพฤติกรรมให้เหมาะสมจัดการกับปัญหาที่เกิดขึ้นในชีวิตประจำวันได้อย่างมีประสิทธิภาพและเตรียมพร้อมสำหรับการปรับตัวในอนาคต สอดคล้องกับ UNICEF (2004) ที่ได้กล่าวถึงทักษะชีวิตว่า เป็นกลุ่มใหญ่ของจิตวิทยาสังคมและทักษะระหว่างบุคคลซึ่งช่วยให้บุคคลสามารถตัดสินใจได้สื่อสารอย่างมีประสิทธิภาพและพัฒนาทักษะการจัดการกับอารมณ์สิ่งเหล่านี้ ทำให้มีคุณภาพชีวิตที่ดีทักษะชีวิตอาจจะมีทิศทางจากการกระทำของบุคคลหรือของบุคคลอื่น ๆ เช่นเดียวกับการกระทำที่เปลี่ยนสภาพแวดล้อมทำให้นำมาซึ่งความสบายใจ

สำนักพัฒนาสุขภาพจิต กรมสุขภาพจิต กระทรวงสาธารณสุข (2543ก) ได้ให้ความหมายของทักษะชีวิตว่า หมายถึง ความสามารถอันประกอบด้วยความรู้เจตคติและทักษะในอันที่จะจัดการปัญหารอบ ๆ ตัวในสภาพสังคมปัจจุบันและเตรียมพร้อมสำหรับการปรับตัวในอนาคต ไม่ว่าจะเป็นเรื่องสารเสพติด บทบาทชายหญิงชีวิตครอบครัว สุขภาพ อิทธิพลสื่อ สิ่งแวดล้อม จริยธรรม ฯลฯ

กรมวิชาการ กระทรวงศึกษาธิการ (2551) ให้ความหมายของทักษะชีวิตว่า ทักษะชีวิต คือ ความสามารถของบุคคลที่จะคิดตัดสินใจแก้ปัญหาและปรับตัวให้มีพฤติกรรมที่ถูกต้องสามารถจัดการกับความต้องการปัญหาและสถานการณ์ต่าง ๆ เพื่อให้สามารถดำเนินชีวิตอย่างเหมาะสมกับสังคมที่เปลี่ยนแปลงไปให้มีพัฒนาการที่เหมาะสมทั้งด้านร่างกายจิตใจอารมณ์สังคมร่วมสร้างสรรค์สังคมให้เป็นสังคมที่ดีโดยอาศัยการถ่ายทอดประสบการณ์ด้วยการฝึกอบรมหลักสูตรแกนกลางการศึกษาขั้นพื้นฐานพุทธศักราช 2551 ทักษะชีวิตเป็นความสามารถในการนำกระบวนการต่าง ๆ ไปใช้ในการดำเนินชีวิตประจำวันทั้งการเรียนรู้ด้วยตนเองอย่างต่อเนื่องและการทำงานรวมถึงการบูรณาการในสังคมด้วยการสร้างเสริมความสัมพันธ์อันดีระหว่างบุคคลการจัดการปัญหาและความขัดแย้งต่าง ๆ อย่างเหมาะสมและปรับตัวให้ทันกับการเปลี่ยนแปลงทางสังคม

สกล วรเจริญศรี (2550, น. 23) ให้ความหมายทักษะชีวิตว่า หมายถึง ทักษะชีวิต เป็นทักษะหนึ่งที่มีความจำเป็นสำหรับการดำรงชีวิตในสังคมที่ซับซ้อนในปัจจุบันและเป็นทักษะที่จะช่วยสนับสนุนและลดประเด็นปัญหาสำคัญที่เข้ามาคุกคามชีวิตของแต่ละบุคคลอีกทั้งยังเป็นทักษะที่จะช่วยให้บุคคลสามารถปรับตนเองให้เข้ากับสิ่งแวดล้อมได้อย่างมีประสิทธิภาพตลอดจนช่วยเสริมสร้าง การดำเนินชีวิตในด้านต่าง ๆ ไม่ว่าจะเป็นด้านส่วนตัวด้านครอบครัวด้านสังคมกลุ่มเพื่อนให้มีความ สมบูรณ์มากยิ่งขึ้น

สำนักงานคณะกรรมการการศึกษาขั้นพื้นฐาน (2550) ได้กำหนดความหมายของ ทักษะชีวิตซึ่งสอดคล้องกับหลักสูตรและองค์การอนามัยโลกว่า ทักษะชีวิตเป็นความสามารถของ บุคคลที่จะจัดการปัญหาต่าง ๆ รอบตัวในสภาพสังคมปัจจุบันและเตรียมพร้อมสำหรับการปรับตัวใน อนาคต

อาชวศรี คำหอม (2552) ได้กล่าวว่า ทักษะชีวิตเป็นความสามารถในการปรับหรือ จัดการกับสิ่งแวดล้อมหรือสถานการณ์ต่าง ๆ ที่เข้ามากระทบได้อย่างเหมาะสม ทำให้สามารถดำเนิน ชีวิตได้อย่างปกติสุขนอกจากนี้ ทักษะชีวิตยังเป็นทักษะภายในที่จะช่วยให้บุคคลสามารถเผชิญ สถานการณ์ต่าง ๆ ที่เกิดขึ้นในชีวิตประจำวันได้อย่างมีประสิทธิภาพ และเตรียมพร้อมสำหรับการ ปรับตัวในอนาคต ไม่ว่าจะเป็นเรื่องการดูแลสุขภาพ เอดส์ ยาเสพติด ความปลอดภัย สิ่งแวดล้อม คุณธรรมจริยธรรม ฯลฯ เพื่อให้สามารถมีชีวิตอยู่ในสังคมได้อย่างมีความสุข เช่นเดียวกับงานวิจัยของ ศิริพร ชาญประเสริฐ (2552) ที่ศึกษาประสิทธิผลของการประยุกต์ใช้การพัฒนาทักษะชีวิตและการ พัฒนาจริยธรรม

จะเห็นได้ว่า ทักษะชีวิตที่จำเป็นในการดำรงชีวิต คือ ความสามารถที่บุคคล ปรับตัวให้เข้ากับสังคมและสิ่งแวดล้อมเพื่อเผชิญกับปัญหาต่าง ๆ ที่เกิดขึ้นในชีวิตประจำวันได้อย่างมี ประสิทธิภาพสามารถมีการดำเนินชีวิตที่ดีมีเหตุผลในการตัดสินใจเป็นการปูพื้นฐานทางด้านร่างกาย อารมณ์ สังคม (บรรพต แสนสุวรรณ, 2550) เป็นความสามารถขั้นพื้นฐานของบุคคลในการปรับตัว และเลือกทางเดินชีวิตที่เหมาะสม ในการเผชิญปัญหาต่าง ๆ ที่อยู่รอบตัวในสภาพสังคมปัจจุบันและ เตรียมพร้อมสำหรับการปรับตัวในอนาคตได้อย่างมีประสิทธิภาพ โดยอาศัยการถ่ายทอดประสบการณ์ ด้วยการฝึกอบรม สำหรับ อนุชา ภูมิสิทธิพร (2558) ได้ให้ความหมายของทักษะชีวิตว่า หมายถึง ความสามารถขั้นพื้นฐานที่ใช้ในการดำรงชีวิตประจำวันของบุคคล เป็นความสามารถที่ประกอบไป ด้วยความรู้ เจตคติ และทักษะในอันที่จะทำให้บุคคลมีความพร้อมที่จะเผชิญหน้าและรับมือกับปัญหา ที่เกิดขึ้นในสภาพสังคมปัจจุบันและอนาคตได้อย่างมีประสิทธิภาพ ซึ่งสอดคล้องกับสำนักวิชาการและ มาตรฐานการศึกษา (2552) ที่ได้ให้คำจำกัดความของทักษะชีวิตว่าเป็นการพัฒนาคนให้มีความรู้เจต คติที่ถูกต้องและทักษะที่จำเป็นในการเผชิญสถานการณ์ต่าง ๆ ที่เกิดขึ้นในชีวิตประจำวันเพื่อให้อยู่ รอดปลอดภัยและสามารถอยู่ร่วมกับผู้อื่นในสังคมได้อย่างมีความสุข

นอกจากนี้ Partnership for 21st Century Skills (2009) ได้ให้ความหมายทักษะ ชีวิตและการทำงาน (Life and Career Skills) คือ ความสามารถในการประเมิน ชี้นำแนวทางการ ดำรงชีวิตที่ซับซ้อนและการทำงานในโลกที่มีการแข่งขันสูง ความสามารถของแต่ละบุคคลที่ทำงาน อย่างมีประสิทธิภาพกับทีมที่หลากหลาย การเปิดใจยอมรับความคิดที่หลากหลาย พบเป้าหมาย จัดการโครงการอย่างมีประสิทธิภาพ รับผิดชอบสำหรับผลที่เกิดขึ้น แสดงการปฏิบัติตามหลัก

จริยธรรมและรับผิดชอบทั้งต่อตนเองและสังคม สิ่งแวดล้อมในการทำงานและชีวิตในวันนี้ต้องการมากกว่าทักษะในการคิดและความรู้ทางเนื้อหา ความสามารถในการนำไปสู่สิ่งแวดล้อมในการทำงาน และชีวิตที่ซับซ้อนในการแข่งขันทางโลกต้องการนักเรียนที่เอาใจใส่ในการพัฒนาอย่างเหมาะสม

ทักษะเพื่อการดำรงชีวิตในศตวรรษที่ 21 ศาสตราจารย์นายแพทย์วิจารณ์ พานิช (2556, น. 11-14) ได้กล่าวถึง จุดมุ่งหมายของการจัดการศึกษา 3 ยุค คือ ยุคเกษตรกรรม ยุคอุตสาหกรรม และยุคความรู้ มีความแตกต่างกันมากหากเราต้องการ ให้สังคมไทยดำรงศักดิ์ศรี และคนไทยสามารถอยู่ในสังคมโลกได้อย่างมีความสุข การศึกษาไทยต้องก้าวไปสู่ เป้าหมายในสู่ “ยุคความรู้” จุดท้าทายในการจัดการศึกษาควรไปในทิศทางของความสุขในการทำงานอย่าง มีเป้าหมายเพื่อชีวิตที่ดี ลูกศิษย์ในยุคความรู้กระตุ้นให้ศิษย์เรียนรู้ตลอดชีวิต ครูจึงต้องยึดหลัก “สอนน้อย เรียนมาก” ด้วยจัดกิจกรรมต่าง ๆ ให้ผู้เรียนครูต้องตอบได้ว่าศิษย์ได้เรียนอะไร และเพื่อให้ศิษย์ได้ อะไร การประสบผลสำเร็จได้นั้น ครูต้องทำอะไร ไม่ทำอะไร การทำหน้าที่ครูจึงไม่ผิดทาง คือ ทำให้ศิษย์เรียนไม่สนุก หรือเรียนแบบขาดทักษะสำคัญ “ทักษะเพื่อการดำรงชีวิตในศตวรรษที่ 21” (21st Century Skills) จะเกิดขึ้นได้จาก “ครูต้องไม่สอน แต่ต้องออกแบบการเรียนรู้และอำนวยความสะดวก” ในการเรียนรู้ให้ศิษย์ได้ เรียนรู้จากการเรียนแบบลงมือทำ แล้วการเรียนรู้ก็จะเกิดจากภายในใจและสมองของตนเอง การเรียนรู้แบบนี้ เรียกว่า PBL (Project-Based Learning) สารวิชาที่มีความสำคัญ แต่ไม่เพียงพอสำหรับการเรียนรู้เพื่อมี ชีวิตในโลกยุคศตวรรษที่ 21 ปัจจุบันการเรียนรู้ สารวิชาควรเป็นการเรียนจากการค้นคว้าเองของศิษย์โดยครู ช่วยแนะนำ และช่วยออกแบบกิจกรรม ที่ช่วยให้นักเรียนแต่ละคนสามารถประเมินความก้าวหน้าของการ เรียนรู้ของตนเองได้ สอดคล้องกับ สุปรียา ศิริพัฒนกุลขจร (2555ก, น. 12) ได้ให้ความเห็นว่า การเปลี่ยนแปลงวิธีการเรียนรู้และเปลี่ยนแปลงวิถีคิด ให้สอดคล้องและสอดคล้องกับการเปลี่ยนแปลงของโลกที่นับวัน จะมีการเปลี่ยนแปลงอย่าง รุนแรงมากขึ้น แต่การเปลี่ยนแปลงวิธีการเรียนรู้และการเปลี่ยนแปลงวิถีคิดครั้งนี้ถือว่า เป็นเรื่องที่จะต้องอยู่คู่กันต้องเกื้อกูลกันจะแยกออกจากกันไม่ได้ เมื่อมีการเรียนรู้ในศตวรรษใหม่ มีคำที่ สำคัญที่น่าสนใจคือคำว่า “Teach Less” และ “Learn More” โดยความหมายแล้วหมายความว่า การเปลี่ยนวิธีการศึกษา ด้วยการเปลี่ยนแปลงเป้าหมายจาก “ความรู้ (Knowledge) ไปสู่ ทักษะ (Skill or Practices)” คำว่า “Teacher” ที่แปลว่า “ครู” นั้น ถือว่าเป็นคำเก่าไปแล้วนั้น จะถูกให้ความหมาย หรือคำจำกัดความ เสียใหม่ด้วยการเปลี่ยนมาเป็นเพียง “Facilitator” โดยระบุหน้าที่หรือคำจำกัดความว่าเป็น “ผู้อำนวยความสะดวก (Coach) หรือ ผู้ชี้แนะ” ซึ่งเป็นการเปลี่ยนแปลงจากการศึกษาหรือการเรียนรู้ที่มี “ครู” เป็นหลัก ไปเป็น “นักเรียน” เป็นหลัก ดังนั้น การเรียนรู้จึงจะต้องเรียนให้เลยจากเนื้อหา หลายส่วนก็ไม่จำเป็นต้องสอนผู้เรียน ซึ่งผู้เรียนสามารถเรียนรู้ได้เอง แต่ต้องสร้าง “ทักษะและเจตคติ” กับตัวของผู้เรียนขึ้นมาให้ได้ การเรียนรู้ใน ศตวรรษที่ 21 จึงเป็นการเรียนรู้ร่วมกันมากกว่าการเรียนรู้แบบตัวใครตัวมัน (Individual Learning) เพราะ การเรียนรู้แบบใหม่ต้องเป็นการเรียนรู้ที่ แบ่งปันกัน ช่วยเหลือเกื้อกูลกัน การเรียนในปัจจุบันควรให้ผู้เรียนได้ ฝึกปฏิบัติพร้อมเรียนทฤษฎีไปพร้อม ๆ กันไม่ใช่แยกส่วนกันเรียน ห้องเรียนในศตวรรษที่ 21 ควรเปลี่ยนจาก ห้องเรียนธรรมดา (Class Room) เป็นสตูดิโอ (Studio) เป็นที่ทำงานเป็นกลุ่ม ๆ ซึ่งหมายความว่า การเรียนจะเปลี่ยน จาก Lecture Based เป็น Project Based เป็นการเปลี่ยนผู้เรียนจาก “กรรม” จากเดิมเป็นผู้เรียน เป็น “ประธาน” และเป็น “กริยา” ด้วยพร้อมกัน คือเป็นผู้ลงมือทำโครงการ (Project) ศาสตราจารย์

นพ. วิจารณ์ พานิช ได้วิเคราะห์ถึงแนวทางการศึกษาไทยในการเรียนรู้ในศตวรรษใหม่ ที่ควรจะไปข้างหน้าได้ ดังนี้

1) เนื้อวิชา (Subject Matter) การศึกษาอาจมีการเปลี่ยนแปลงรูปแบบไปมากมายจากในอดีต หากสิ่งที่ไม่เคยเปลี่ยนเลยก็คือ ความเข้มข้นของเนื้อหา เพราะถ้านักเรียนมีพื้นฐานความรู้ที่ดีจะไปศึกษาต่อในเรื่องใดก็ย่อมทำได้ง่าย แต่หากความรู้ไม่ดีแล้ว ถึงแม้จะมีเครื่องมือช่วยสอนที่ทันสมัยเพียงใด นักเรียนก็จะเต็มไปด้วยความเบื่อหน่ายท้อแท้ ไม่อาจซึมซับความรู้ได้อย่างเต็มเม็ดเต็มหน่วย อย่างไรก็ตาม วิธีการสอนเนื้อหาจะต้องมีความแตกต่างจากในอดีต ซึ่งเคยเน้นให้ครูเป็นผู้สอนเท่านั้น แต่ในศตวรรษที่ 21 จะต้องเน้นไปที่ผู้เรียน โดยเฉพาะการให้นักเรียน ได้เรียนรู้จากการปฏิบัติจริง ยิ่งถ้าเป็นผลงานที่ใช้ได้จริง ก็ยิ่งเป็นประโยชน์ต่อสังคมอีกด้วย

2) ทักษะชีวิต (Life and Professional Skill) ในศตวรรษที่ 20 โลกได้เดินทางเข้าสู่ยุคโรงงานอุตสาหกรรม ดังนั้น ทักษะความเป็นผู้เชี่ยวชาญ จึงสำคัญมากกว่าทักษะชีวิต (Life Skill) ในศตวรรษที่ 21 โลกได้เดินทางเข้าสู่ยุคเศรษฐกิจสร้างสรรค์ที่เน้น การสร้างมูลค่าเพิ่มและความแปลกใหม่ให้กับผลิตภัณฑ์ ดังนั้น การพัฒนาทักษะชีวิตเพื่อให้สามารถทำงานร่วมกับผู้อื่น (Collaboration Skill) จึงเป็นสิ่งจำเป็น เพื่อการผสมผสานอัตลักษณ์และความสร้างสรรค์ของเราและผู้อื่นเข้าด้วยกัน ไม่ใช่การร่วม มือแบบสายพานการผลิต

การศึกษาที่ถูกต้องสำหรับศตวรรษใหม่ต้องเรียนให้บรรลุทักษะคือทำได้ต้องเรียนเลยจากรู้อวิชาไปสู่ทักษะในการใช้ชีวิตเพื่อการดำรงชีวิตในโลกแห่งความเป็นจริงการเรียนจึงต้องเน้นเรียนโดยการลงมือทำหรือการ ฝึกฝนนั่นเอง และคนเราต้องฝึกฝนทักษะต่าง ๆ ที่จำเป็นตลอดชีวิต

ดังนั้น การจัดการเรียนรู้ที่จะช่วยพัฒนาการศึกษาของไทยในศตวรรษใหม่นี้ต้องมีเป้าหมายในการปรับเปลี่ยนการเรียนการสอนไปสู่กระบวนการเรียนรู้ร่วมกันของทั้งครูและผู้เรียนที่มุ่งเน้นกระบวนการเรียนรู้สำคัญกว่าความรู้ และกระบวนการหาคำตอบสำคัญกว่าคำตอบ โดยใช้ฐานคิดทักษะแห่งศตวรรษที่ 21 ที่พัฒนาโดยองค์กรภาคีเพื่อทักษะแห่งศตวรรษที่ 21 ซึ่งประกอบด้วย 3 ทักษะสำคัญ ได้แก่

1) ทักษะการเรียนรู้และนวัตกรรม มุ่งเน้นให้เกิดความสามารถในการคิดเชิงวิพากษ์ และแก้ปัญหาการสื่อสารการสร้างความร่วมมือการคิดสร้างสรรค์และนวัตกรรม

2) ทักษะชีวิตและการประกอบอาชีพ มุ่งเน้นให้มีความสามารถในการยืดหยุ่นและปรับตัว มีเป้าหมายของชีวิตและความมุ่งมั่นเข้าใจสังคมและยอมรับความแตกต่างทางวัฒนธรรมมีศักยภาพการผลิตและยอมรับการตรวจสอบมีความเป็นผู้นำและมีความรับผิดชอบ

3) ทักษะด้านข้อมูลข่าวสารการสื่อสารเทคโนโลยี มุ่งเน้นให้มีความสามารถในการเข้าถึงสารสนเทศและสื่อต่าง ๆ ได้อย่างเหมาะสมสามารถจัดเชื่อมโยงประเมินการสร้างสารสนเทศรวมถึงการประยุกต์ใช้เรื่องจริยธรรมและกฎหมายกับการใช้เทคโนโลยีสารสนเทศได้

ทักษะแห่งศตวรรษที่ 21 (21st Century Skills) วิจารณ์ พานิช (2556, น. 16-21) ได้กล่าวถึงทักษะเพื่อการดำรงชีวิตในศตวรรษที่ 21 ดังนี้ สาระวิชาที่มีความสำคัญ แต่ไม่เพียงพอสำหรับการเรียนรู้เพื่อมีชีวิตในโลกยุคศตวรรษที่ 21 ปัจจุบันการเรียนรู้สาระวิชา (Content หรือ Subject Matter) ควรเป็นการเรียนจากการค้นคว้าเองของศิษย์ โดยครูช่วยแนะนำ และช่วยออกแบบกิจกรรมที่ช่วยให้นักเรียนแต่ละคนสามารถประเมินความก้าวหน้าของการเรียนรู้ของตนเองได้

ทักษะแห่งศตวรรษที่ 21 ความรู้เกี่ยวกับโลก (Global Awareness ความรู้เกี่ยวกับ การเงิน เศรษฐศาสตร์ ธุรกิจ และการเป็นผู้ประกอบการ (Financial, Economics, Business and Entrepreneurial Literacy) ความรู้ด้านการเป็นพลเมืองที่ดี (Civic Literacy) ความรู้ด้านสุขภาพ (Health Literacy) ความรู้ด้านสิ่งแวดล้อม (Environmental Literacy)

สาระวิชาหลัก (Core Subjects) ประกอบด้วย

ภาษาแม่ และภาษาสำคัญของโลก

ศิลปะ

คณิตศาสตร์

การปกครองและหน้าที่พลเมือง

เศรษฐศาสตร์

วิทยาศาสตร์

ภูมิศาสตร์

ประวัติศาสตร์

โดยวิชาแกนหลักนี้จะนำมาสู่การกำหนดเป็นกรอบแนวคิดและยุทธศาสตร์สำคัญต่อการจัดการเรียนรู้ในเนื้อหาเชิงสหวิทยาการ (Interdisciplinary) หรือหัวข้อสำหรับศตวรรษที่ 21 โดยการส่งเสริมความเข้าใจในเนื้อหาวิชาแกนหลัก และสอดแทรกทักษะแห่งศตวรรษที่ 21 เข้าไปในทุกวิชาแกนหลัก ดังนี้

1) ทักษะด้านการเรียนรู้และนวัตกรรม จะเป็นตัวกำหนดความพร้อมของนักเรียนเข้าสู่โลกการทำงานที่มีความซับซ้อนมากขึ้นในปัจจุบัน ได้แก่

ความริเริ่มสร้างสรรค์และนวัตกรรม

การคิดอย่างมีวิจารณญาณและการแก้ปัญหา

การสื่อสารและการร่วมมือ

2) ทักษะด้านสารสนเทศ สื่อ และเทคโนโลยี เนื่องด้วยในปัจจุบันมีการเผยแพร่ข้อมูลข่าวสารผ่านทางสื่อและเทคโนโลยีมากมาย ผู้เรียนจึงต้องมีความสามารถในการแสดงทักษะการคิดอย่างมีวิจารณญาณและปฏิบัติงานได้หลากหลาย โดยอาศัยความรู้ในหลายด้าน ดังนี้

ความรู้ด้านสารสนเทศ

ความรู้เกี่ยวกับสื่อ

ความรู้ด้านเทคโนโลยี

3) ด้านชีวิตและอาชีพ ในการดำรงชีวิตและทำงานในยุคปัจจุบันให้ประสบความสำเร็จนักเรียนจะต้องพัฒนาทักษะชีวิตที่สำคัญ ดังต่อไปนี้

ความยืดหยุ่นและการปรับตัว

การริเริ่มสร้างสรรค์และเป็นตัวของตัวเอง

ทักษะสังคมและสังคมข้ามวัฒนธรรม

การเป็นผู้สร้างหรือผู้ผลิต (Productivity) และความรับผิดชอบเชื่อถือได้ (Accountability)

ภาวะผู้นำและความรับผิดชอบ (Responsibility)

ทักษะของคนในศตวรรษที่ 21 ที่ทุกคนจะต้องเรียนรู้ตลอดชีวิต คือ การเรียนรู้ 3R x 7C 3R คือ Reading (อ่านออก) (W)riting (เขียนได้) และ (A)ritmetics (คิดเลขเป็น) 7C ได้แก่ Critical Thinking and Problem Solving (ทักษะด้านการคิดอย่างมีวิจารณญาณ และทักษะในการแก้ปัญหา) Creativity and Innovation (ทักษะด้านการสร้างสรรค์ และนวัตกรรม) Cross-cultural Understanding (ทักษะด้านความเข้าใจความต่างวัฒนธรรม ต่างกระบวนทัศน์) Collaboration, Teamwork and Leadership (ทักษะด้านความร่วมมือ การทำงานเป็นทีม และภาวะผู้นำ) Communications, Information, and Media Literacy (ทักษะด้านการสื่อสารสารสนเทศ และรู้เท่าทันสื่อ) Computing and ICT Literacy (ทักษะด้านคอมพิวเตอร์ และเทคโนโลยีสารสนเทศและการสื่อสาร) Career and Learning Skills (ทักษะอาชีพ และทักษะการเรียนรู้)

ทักษะที่จำเป็นในการดำรงชีวิต ในศตวรรษที่ 21 นี้ มาจากการนักวิชาการหลากหลายสาขา ได้ให้ข้อสรุปร่วมกันถึงทักษะที่จำเป็นในการดำรงชีวิต อย่างมีคุณภาพ ในยุคของศตวรรษที่ 21 ซึ่งเป็นยุคที่โลกมีการเปลี่ยนแปลงอย่างรวดเร็ว ประกอบด้วย 3 ด้าน คือ

- 1) ทักษะการเรียนรู้ด้านนวัตกรรม
- 2) ทักษะในการใช้เทคโนโลยี
- 3) ทักษะการทำมาหาเลี้ยงชีพ

จากความหมายของทักษะที่จำเป็นที่หน่วยงานและนักการศึกษาได้กล่าวมาข้างต้นสรุปได้ว่า ทักษะที่จำเป็นในการดำรงชีวิต หมายถึง ความสามารถของบุคคลในการเผชิญกับสถานการณ์ต่าง ๆ ในชีวิตประจำวันอันประกอบด้วยการใช้ทักษะทางด้านความคิด ทักษะทางจิตใจ ทักษะทางการกระทำ และทักษะทางสังคม เพื่อให้สามารถดำเนินชีวิตอยู่ในสังคมได้อย่างเป็นสุข

กล่าวโดยสรุปว่า ทักษะที่จำเป็นในการดำรงชีวิตบางประการ หมายถึง เป็นความสามารถของบุคคลในการเผชิญกับสถานการณ์ต่าง ๆ ในชีวิตประจำวันอันประกอบด้วยการใช้ทักษะการเรียนรู้และนวัตกรรม ทักษะในการใช้เทคโนโลยี และทักษะการทำมาหาเลี้ยงชีพ เพื่อให้สามารถดำเนินชีวิตอยู่ในสังคมได้อย่างเป็นสุข

2.1.2 ทฤษฎีที่เกี่ยวข้องกับการพัฒนาทักษะที่จำเป็นในการดำรงชีวิต

ทฤษฎีที่เกี่ยวข้องกับมนุษย์โดยเฉพาะอย่างยิ่งเกี่ยวกับการเจริญเติบโตของเด็กและวัยรุ่นการเรียนรู้และการแสดงพฤติกรรมที่เกี่ยวข้องกับวิธีการของการพัฒนาทักษะชีวิตทฤษฎีเหล่านี้ไม่ได้แยกออกเป็นส่วนตัวส่วนหนึ่งแต่ทฤษฎีทั้งหมดจะมีส่วนสนับสนุนต่อวิธีที่จะพัฒนาทักษะชีวิตซึ่งแบ่งออกได้ ดังนี้

2.1.2.1 ทฤษฎีพัฒนาการเด็กและวัยรุ่น (Child and Adolescent Development Theory)

การเข้าใจความซับซ้อนของการเปลี่ยนแปลงในด้านความคิดสังคมและร่างกายที่เกิดขึ้นจากระยะเด็กสู่ระยะวัยรุ่นเป็นสิ่งสำคัญและเป็นแกนหลักของทฤษฎีพัฒนาการมนุษย์ โดยแบ่งออกเป็นด้าน ๆ ดังต่อไปนี้

- 1) การเปลี่ยนแปลงด้านร่างกาย (Biological Changes) การเปลี่ยนแปลงจากความเป็นเด็กสู่วัยรุ่นตอนต้นเป็นจุดเริ่มต้นของการเจริญเติบโตเข้าสู่วัยเจริญพันธุ์เมื่อฮอร์โมนที่ควบคุมพัฒนาการทางด้านร่างกายเริ่มทำงานเด็กส่วนใหญ่จะมีความเจริญเติบโตอย่างรวดเร็วจะมีพัฒนาการลักษณะทางเพศขั้นปฐมภูมิและทุติยภูมิ ก่อให้เกิดฮอร์โมนที่พร้อมจะสืบพันธุ์และการ

เพิ่มขึ้นของแรงขับทางเพศวัยรุ่นบางคนอาจไม่ได้เตรียมตัวสำหรับการเปลี่ยนแปลงในด้านร่างกายที่เกิดขึ้นทำให้เกิดความวิตกกังวลในบางครั้งและนำไปสู่ปัญหาต่าง ๆ (Mangrulkar, Whitman & Posner, 2001)

2) พัฒนาการด้านความคิดทางสังคม (Development of Social Cognition) กระบวนการการเข้าใจตนเองบุคคลอื่นและสัมพันธภาพเป็นสิ่งสำคัญของการเจริญเติบโตจากวัยรุ่นไปสู่วัยผู้ใหญ่ในช่วง 2 ปีแรกของเด็กนั้นเด็กจะรับรู้ในจินตนาการของตนเองและประมาณ 8 ปี เด็กจะเริ่มสะท้อนให้เห็นถึงความสามารถและสิ่งที่เขาชอบและไม่ชอบการตระหนักรู้ทางสังคมจะเปลี่ยนมุมมองจากการสนใจตนเองไปสู่ความสามารถต่อการเข้าใจการทำนายและการตอบสนองต่อมุมมองและความรู้สึกของบุคคลอื่นในช่วงวัยรุ่นตอนต้น (Mangrulkar, Whitman & Posner, 2001, p. 12) ดังนั้น ในระยะนี้ของชีวิตจึงเป็นสิ่งสำคัญสำหรับการพัฒนาความเห็นใจและการมีมุมมองต่าง ๆ ต่อบุคคลอื่น ๆ การเรียนรู้ในการประเมินตนเองและความสามารถของตนเองอย่างแท้จริงเป็นอีกกระบวนการหนึ่งที่มีความสำคัญในวัยเด็กเด็กส่วนใหญ่มีแนวโน้มที่จะมองตนเองเกี่ยวกับความสามารถของตนในแง่บวกมากเกินไปในระยะวัยเด็กตอนกลาง (7-10 ปี) จะเริ่มสะท้อนให้เห็นถึงความสำเร็จหรือความล้มเหลวของตนเองและความเหมาะสมระหว่างความสำเร็จของตนเองต่อเป้าหมายภายในและมาตรฐานภายนอกความกดดันเกี่ยวกับการแข่งขันและความต้องการสำเร็จ

3) พัฒนาการด้านอารมณ์ (Emotional Development) เนื่องจากการเปลี่ยนแปลงที่รวดเร็วของพัฒนาการทางร่างกายส่งผลให้เกิดการเปลี่ยนแปลงทางด้านอารมณ์ของวัยรุ่นด้วยวัยรุ่นจะมีอารมณ์ไม่คงที่รุนแรงและเปลี่ยนแปลงอยู่ตลอดเวลาการปรับตัวทางอารมณ์ของวัยรุ่นนับเป็นเรื่องยากซึ่งในบางครั้งการควบคุมอารมณ์ถือเป็นสิ่งสำคัญสำหรับช่วงวัยรุ่น

4) พัฒนาการทางความคิด (Cognitive Development) ความคิดสามารถนิยามได้ว่า เป็นกระบวนการของการจัดการและสร้างความหมายของประสบการณ์โดยในวัยทารกจะเรียนรู้เกี่ยวกับสิ่งแวดล้อมโดยผ่านประสาทสัมผัสโดยตรง (Direct Sensory) ต่อมาในวัย 5-6 ปี เด็ก ๆ จะพัฒนาความซับซ้อนมากขึ้นสำหรับความเข้าใจในโลกโดยผ่านภาษา (language) การเลียนแบบ (Imitation) การจินตนาการ (Imagery) และการใช้สัญลักษณ์ต่าง ๆ (Symbolic Play) ตลอดจนการวาดรูป (Drawing) การเริ่มเปลี่ยนมาสู่วัยรุ่นตอนต้นจะเริ่มเพิ่มความเข้าใจในด้านของความสัมพันธ์เชิงสาเหตุและเหตุผล (Mangrulkar, Whitman & Posner, 2001, pp. 12-13)

5) พัฒนาการทางสังคมและบริบทครอบครัว (Social Development and Family Context) การมีปฏิสัมพันธ์ทางสังคมจะกลายเป็นการเพิ่มความซับซ้อนของวัยเด็กที่กำลังจะเข้าสู่ช่วงวัยรุ่นเวลาส่วนใหญ่ของเด็กวัยรุ่นใช้เวลาร่วมกับกลุ่มเพื่อนและจะมีปฏิสัมพันธ์กับเพศตรงข้ามเพิ่มขึ้นเด็กในช่วงวัย 7-11 ปี เป็นวัยหัวเลี้ยวหัวต่อซึ่งจะเริ่มห่างเหินจากบ้านหรือครอบครัวและจะใช้เวลามากขึ้นกับกลุ่มเพื่อนโรงเรียนและกลุ่มชุมชนในช่วงวัยนี้เป็นช่วงสำคัญช่วงหนึ่งของชีวิตเนื่องจากเด็ก ๆ จะเรียนรู้เกี่ยวกับความสามารถหรือสร้างสรรค์และรู้สึกด้อยได้ตลอดจนผลที่จะเกิดขึ้นตามมาของพัฒนาการทั้งทางสังคมอารมณ์และสติปัญญา (Hansen, Nangle & Meyer, 1998, pp. 489-513) ในขณะที่กลุ่มเพื่อน (Peer Group) ถือเป็นกลุ่มที่มีความสำคัญและครอบครัวก็จะเป็นกลุ่มที่มีความสำคัญต่อเด็กและวัยรุ่นเช่นเดียวกันด้วย

6) เพศและพัฒนาการ (Gender and Development) จากเอกสารและงานวิจัยต่าง ๆ ที่ศึกษาถึงความแตกต่างของกระบวนการพัฒนาของทั้งเด็กผู้หญิงและเด็กผู้ชายยังเป็นสิ่งที่ยังไม่ สมส่วนกล่าวได้ว่าเด็กผู้ชายจะมีความเสี่ยงทางด้านจิตใจมากกว่าเด็กผู้หญิงในช่วงตลอดเวลาของวัยเด็กและเด็กผู้หญิงก็จะมี ความเข้มแข็งและการฟื้นฟูทางด้านจิตใจมากกว่าเด็กผู้ชายในช่วงวัยเด็ก ซึ่งสิ่งเหล่านี้เป็นความเสี่ยงอย่างมากในพัฒนาของวัยรุ่นต่อมาเด็กผู้ชายจะมีการเผชิญกับความซึมเศร้า การพัฒนาการเรียนรู้ที่ผิดปกติและการขาดการควบคุมตนเองมากกว่าเด็กผู้หญิง (Mangrulkar, Whitman & Posner, 2001, pp. 13-14)

7) พัฒนาการด้านศีลธรรม (Moral Development) พัฒนาการด้านศีลธรรมเป็นมิติสำคัญของพัฒนาการมนุษย์ซึ่งอาจกล่าวได้ว่าคุณค่าของพัฒนาการด้านศีลธรรมและกฎระเบียบของบุคคลจะใช้สำหรับการสร้างความสมดุลและการวินิจฉัยตัดสินเกี่ยวกับความขัดแย้งของตนเองและบุคคลอื่นอย่างไรก็ตามมีมุมมองเกี่ยวกับพัฒนาการทางด้านศีลธรรมที่หลากหลายเช่น จากมุมมองของนักพฤติกรรมนิยมมีความเชื่อว่าพฤติกรรมด้านศีลธรรมนั้นก็มีความเหมือนกับพฤติกรรมอื่น ๆ ที่เกิดจากการเรียนรู้โดยผ่านกระบวนการของการวางเงื่อนไขและตัวแบบ (Conditioning and Modeling) ส่วนนักทฤษฎีด้านความคิดกลับมองอีกทางหนึ่งว่าการพัฒนาด้านศีลธรรมจะเป็นไปตามกระบวนการหรือขั้นตอนของการพัฒนาด้านความคิดของเด็กสิ่งที่เด่นชัดมากขึ้นในการพัฒนาด้านศีลธรรมของผู้หญิงและผู้ชายต่อมมมองของความมีเหตุผลในศีลธรรมกล่าวได้ว่าแนวความคิดในด้านศีลธรรมของผู้หญิงจะมุ่งประเด็นปัญหาสำคัญในเรื่องความรับผิดชอบและการดูแลเอาใจใส่ในขณะที่ผู้ชายจะมุ่งประเด็นสำคัญที่เรื่องของความถูกต้องและความยุติธรรม ดังนั้นอาจกล่าวสรุปได้ว่า ทั้งเด็กผู้หญิงและเด็กผู้ชายจะมีการพัฒนาในเหตุผลและศีลธรรมภายใต้บริบททางวัฒนธรรมที่แตกต่างกัน (Mangrulkar, Whitman & Posner, 2001; Hansen, Nangle & Meyer, 1998)

สรุปได้ว่า จากพัฒนาการหรือการเปลี่ยนแปลงต่าง ๆ ที่เกิดขึ้นในช่วงระหว่างวัยเด็กตอนกลางสู่วัยรุ่นนั้นมีการเปลี่ยนแปลงที่สำคัญ ๆ มากมายไม่ว่าจะเป็นการเปลี่ยนแปลงด้านร่างกายการเปลี่ยนแปลงด้านจิตใจการเปลี่ยนแปลงด้านสัมพันธ์กับกลุ่มเพื่อนและครอบครัวตลอดจนความสามารถในการเจริญงอกงามสำหรับวัยรุ่นตอนต้นในการคิดอย่างเป็นนามธรรมการคิดพิจารณาถึงปัญหาในหลาย ๆ มิติและการพิจารณาอย่างรอบคอบต่อตนเองและบุคคลอื่นดังนั้นการที่เข้าใจถึงพัฒนาการเหล่านี้จะช่วยให้สามารถจัดทักษะชีวิตที่จำเป็นที่จะช่วยในการสร้างการเปลี่ยนแปลงที่ดี ที่เหมาะสมในวัยผู้ใหญ่ต่อไป

2.1.2.2 ทฤษฎีการเรียนรู้ทางสังคม (Social Learning Theory)

ทฤษฎีการเรียนรู้ทางสังคม (Social Learning Theory) เป็นทฤษฎีเกี่ยวกับพฤติกรรมและการปฏิสัมพันธ์ นักจิตวิทยาที่สำคัญคือโรเบิร์ต แบนดูรา (Robert Bandura) แห่งมหาวิทยาลัยสแตนฟอร์ดประเทศสหรัฐอเมริกา (สมโภชน์ เอี่ยมสุภาษิต, 2550; อีราพร กุลนานันท์, 2544; สุรางค์ ไคว้ตระกูล, 2552) มีแนวคิดว่าการเรียนรู้ด้วยการสังเกตจากบุคคลหรือจากต้นแบบทำให้เกิดการเรียนรู้ทางด้านปัญญา ซึ่งไม่ได้เกิดจากปัจจัยภายนอกอย่างเดียว แต่เกิดจากตัวแปรภายในบุคคล การเรียนรู้ จึงต้องรวมถึงสิ่งที่เป็นตัวแปรภายในบุคคลด้วย แบนดูราได้อธิบายว่า การเรียนรู้ทางสังคมเกิดจากปฏิสัมพันธ์ระหว่างผู้เรียนและสิ่งแวดล้อมในสังคม ซึ่งทั้งผู้เรียนและ

สิ่งแวดล้อมมีอิทธิพล ต่อกันและกัน ด้วยการสังเกตจากต้นแบบสัญลักษณ์และทุกสิ่งทุกอย่างในสังคม จากการทดลองพบว่า ผู้เรียนจะต้องเลือกสังเกตสิ่งที่ต้องการเรียนรู้โดยเฉพาะ และต้องมีการเข้ารหัส ในความทรงจำระยะยาวได้อย่างถูกต้อง สามารถที่จะประเมินได้ว่า ตนเลียนแบบได้ดีหรือไม่อย่างไร และจะต้องควบคุมพฤติกรรมของตนเองได้ ซึ่งมีขั้นตอนของการเรียนรู้โดยการสังเกตหรือเลียนแบบ 2 ขั้นตอน คือ ขั้นการได้รับมาซึ่งการเรียนรู้ ทำให้สามารถแสดงพฤติกรรมได้ และขั้นการกระทำ ซึ่งอาจจะกระทำหรือไม่กระทำก็ได้ แบนดูราได้อธิบายกระบวนการที่สำคัญในการเรียนรู้โดยการสังเกต หรือการเรียนรู้โดยตัวแบบว่ามี 4 กระบวนการ คือ

1) กระบวนการความใส่ใจ (Attention) บุคคลไม่สามารถเรียนรู้ได้มาก จากการสังเกตถ้าเขาไม่มีความตั้งใจหรือใส่ใจและรับรู้ได้อย่างแม่นยำถึงพฤติกรรมที่ตัวแบบแสดงออก กระบวนการ ใ้ใจจะเป็นตัวกำหนดว่าบุคคลจะสังเกตอะไรจากตัวแบบนั้น

2) กระบวนการการจดจำ (Retention) บุคคลจะไม่ได้รับอิทธิพลมากนัก จากตัวแบบถ้าเขาไม่สามารถจะจดจำได้ถึงลักษณะของตัวแบบ บุคคลจะต้องแปลงข้อมูลจากตัวแบบ เป็นรูปแบบของสัญลักษณ์และจัดโครงสร้าง เพื่อให้จำได้ง่ายขึ้นและยังขึ้นกับความสามารถทาง ปัญญาและโครงสร้างทางปัญญาของผู้สังเกตอีกด้วย

3) กระบวนการการแสดงพฤติกรรมเหมือนตัวอย่าง (Reproduction) เป็น กระบวนการที่ ผู้สังเกตแปลงสัญลักษณ์ที่จดจำไว้นั้นมาเป็นการกระทำ ซึ่งจะกระทำได้ดีหรือไม่นั้น ย่อมขึ้นอยู่กับสิ่งที่จดจำได้ในการสังเกตการกระทำของตนเอง การให้ข้อมูลย้อนกลับจากการกระทำ ของตนเอง และการเทียบเคียงการกระทำกับภาพที่จำได้

4) กระบวนการการจูงใจ (Motivation) การที่บุคคลที่เกิดการเรียนรู้แล้ว จะแสดงพฤติกรรมหรือไม่นั้นย่อมขึ้นอยู่กับกระบวนการจูงใจ กระบวนการจูงใจย่อมขึ้นอยู่กับ องค์ประกอบของสิ่งล่อใจจากภายนอกสิ่งนั้นจะต้องกระตุ้นการรับรู้เป็นสิ่งของที่จับต้องได้ เป็นที่ ยอมรับของสังคมและพฤติกรรมที่กระทำตามตัวแบบนั้นสามารถที่จะควบคุมเหตุการณ์ต่าง ๆ ได้

ทฤษฎีพัฒนาการเรียนรู้ทางสังคมของแบนดูราเป็นทฤษฎีการเรียนรู้ที่อยู่ใน กลุ่มปฏิสัมพันธ์เช่นเดียวกับทฤษฎีพัฒนาการทางสติปัญญาของเพียเจท์ ว่าด้วยพฤติกรรม กระบวนการทางสมองและสิ่งแวดล้อมมีความสัมพันธ์กับการเรียนรู้ การสร้างการเรียนรู้ให้เด็กต้อง เปิดโอกาสให้เด็กลงมือปฏิบัติมีปฏิสัมพันธ์กับเพื่อนได้สัมผัสและตอบสนองกับประสบการณ์จริง (กุลยา ตันติผลาชีวะ, 2547, น. 76)

นอกจากนี้ แบนดูรายังเน้นเกี่ยวกับความเชื่อในความสามารถแห่งตน (Self-Efficacy) โดยได้ให้ความหมายของความเชื่อในความสามารถแห่งตนไว้ว่า ความเชื่อมั่นใน ความสามารถของตนเองที่จะแสดงพฤติกรรมได้อย่างเหมาะสม ความเชื่อในความสามารถแห่งตนนี้ เป็นสิ่งสำคัญที่จะใช้ในการเรียนรู้และรักษาพฤติกรรมโดยเฉพาะอย่างยิ่ง ในการเผชิญกับความกดดัน ทางสังคม

ทฤษฎีการเรียนรู้ทางสังคมมีประเด็นสำคัญ ที่มีอิทธิพลต่อการพัฒนาทักษะ ชีวิต จำเป็นที่จะต้องจัดขึ้นด้วยกระบวนการที่เป็นธรรมชาติที่จะให้เด็กได้เกิดการเรียนรู้ ซึ่งวิธีการ ส่วนใหญ่ที่ใช้ในการจัดการพัฒนาทักษะชีวิต เพิ่มเติมนอกจากการใช้วิธีการสอนได้แก่การสังเกตการใช้บทบาทสมมติและกลุ่มเพื่อน (Mize & Ladd, 1990)

ทฤษฎีการเรียนรู้สังคม เป็นทฤษฎีที่เน้นการมีปฏิสัมพันธ์ระหว่างพฤติกรรมของบุคคลกับสิ่งแวดล้อม ได้มีพัฒนาการมาเป็นลำดับ ทำให้ขอบข่ายทฤษฎีกว้างขวางขึ้น จึงเปลี่ยนเป็นทฤษฎี การเรียนรู้ทางปัญญาสังคม (Social Cognitive Theory) ซึ่งมีความเชื่อว่าพฤติกรรมของมนุษย์ส่วนหนึ่งเกิดจากการเรียนรู้จากประสบการณ์ของตนเองและอีกส่วนหนึ่งเกิดจากการสังเกตพฤติกรรมผู้อื่น จุดเน้นของทฤษฎี คือ การเรียนรู้ที่เกิดจากประสบการณ์ของตนเองและอีกส่วนหนึ่งเกิดจากการสังเกตผ่านตัวแบบ (Model) (Bandura, 1986)

แนวคิดพื้นฐานของทฤษฎีการเรียนรู้ทางปัญญาสังคมของ Bandura กล่าวว่า พฤติกรรมของบุคคลเกิดจากการปฏิสัมพันธ์ซึ่งกันและกันระหว่าง 3 องค์ประกอบ คือองค์ประกอบพฤติกรรม (Behavior) องค์ประกอบคุณลักษณะของบุคคล (Other Personal Factors) และองค์ประกอบของสภาพแวดล้อม (Environment Factor) โดยที่องค์ประกอบทั้ง 3 มีความสัมพันธ์ซึ่งกันและกัน ดังภาพที่ 2.1

จากภาพ สามารถอธิบายความสัมพันธ์ของปัจจัยทั้งสาม ได้ดังนี้

1) ความสัมพันธ์ระหว่างปัจจัยด้านบุคคลกับพฤติกรรม กล่าวคือ ปัจจัยด้านความคิด ความรู้สึก ความคาดหวัง ความเชื่อ การรับรู้เกี่ยวกับตนเอง เป้าหมาย และความตั้งใจเป็นตัวกำหนดลักษณะและทิศทางของพฤติกรรม ในขณะที่พฤติกรรมก็เป็นตัวกำหนดลักษณะการคิดและการตอบสนองทางอารมณ์

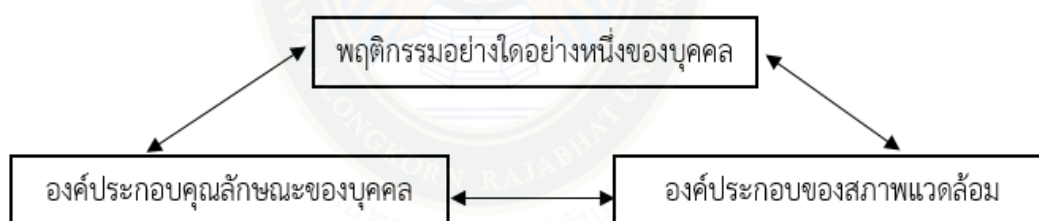

ภาพที่ 2.1 โครงสร้างความสัมพันธ์ระหว่าง 3 องค์ประกอบของทฤษฎีการเรียนรู้ทางปัญญาสังคมของ Bandura

2) ความสัมพันธ์ระหว่างปัจจัยด้านสิ่งแวดล้อมกับบุคคล กล่าวคือ ความคาดหวัง ความเชื่อ อารมณ์ และความสามารถทางปัญญาของบุคคล จะพัฒนาและเปลี่ยนแปลง โดยอิทธิพลทางสังคม ที่ให้ข้อมูลและกระตุ้นการสนองตอบทางอารมณ์โดยการผ่านตัวแบบการสอน และการชักจูงทางสังคมโดยแต่ละบุคคลตอบสนองต่อสิ่งเร้าแตกต่างกันตามสภาพแวดล้อมทางสังคมและลักษณะทางกายภาพ เช่น อายุ ขนาดของร่างกาย เชื้อชาติ เพศ ความน่าสนใจของร่างกาย บทบาทและสถานภาพทางสังคม

3) ความสัมพันธ์ระหว่างพฤติกรรมและสภาพแวดล้อม กล่าวคือ พฤติกรรมเปลี่ยนแปลงไปตามสภาพแวดล้อม ในขณะที่เดียวกันเงื่อนไขของสภาพแวดล้อมที่เปลี่ยนไปนั้น ก็ทำให้พฤติกรรมถูกเปลี่ยนไปด้วย

จากปัจจัยทั้ง 3 ประการ ทำหน้าที่กำหนดซึ่งกันและกัน ไม่ได้มีอิทธิพลในการกำหนดอย่างเท่าเทียมกัน ปัจจัยหนึ่งอาจมีอิทธิพลมากกว่าอีกบางปัจจัย อิทธิพลของแต่ละปัจจัยไม่ได้เกิดขึ้นพร้อมกัน แต่ถ้าเวลาผ่านไปปัจจัยใดปัจจัยหนึ่งจะมีอิทธิพลต่อการกำหนดปัจจัยอื่น ตัวอย่างเช่น นักศึกษาที่เข้าไปเรียนในชั้นเรียนซึ่งเพื่อนนักศึกษาส่วนมากขยันตั้งใจเรียน ฉะนั้น เมื่อสภาพแวดล้อม (E) เป็นเช่นนี้ก็ส่งผลให้นักศึกษาเชื่อ (P) ว่าความขยันและการตั้งใจเรียนเป็นบรรทัดฐานของกลุ่มนี้ ซึ่งมีผลให้นักศึกษามีพฤติกรรม (B) ซึ่งแสดงถึงความขยันและ ตั้งใจเรียนไปด้วย และพฤติกรรมซึ่งแสดงถึงความขยันและตั้งใจเรียนของนักศึกษาก็ทำหน้าที่เป็นสภาพแวดล้อม (E) ให้กับนักศึกษาคนอื่น ๆ ด้วยเช่นกัน นอกจากนี้ปฏิสัมพันธ์ข้างต้นแล้ว พฤติกรรมของมนุษย์ไม่ได้เกิดขึ้นเอง แต่เกิดจากการเรียนรู้รูปแบบพฤติกรรมใหม่ ๆ อาจได้มาโดยการมีประสบการณ์โดยตรงหรือการสังเกตจากผู้อื่น และการเรียนรู้สิ่งต่าง ๆ ในสังคมมนุษย์เป็นการเรียนรู้อย่างมีเงื่อนไข ว่าพฤติกรรมใดกระทำแล้วได้ผลทางบวก มนุษย์จะเลือกกระทำพฤติกรรมนั้น หากพฤติกรรมใดทำแล้วได้ผลลบ มนุษย์จะหลีกเลี่ยงการกระทำที่ได้รับการลงโทษจากผลลัพธ์นั้น แบนดูรา (Bandura, 1977) กล่าวว่า พฤติกรรมส่วนมากของมนุษย์นั้นเกิดจาก การเรียนรู้ที่แบ่งได้เป็น 2 แบบ คือ

1) การเรียนรู้จากประสบการณ์โดยตรง (Direct Experience) เป็นผลจากการที่บุคคลได้รับกรรมทางบวก และผลกรรมทางลบจากการกระทำ เมื่อบุคคลเผชิญกับเหตุการณ์ก็จะตอบสนองต่อเหตุการณ์นั้น การตอบสนองบางอย่างทำให้ประสบความสำเร็จ ขณะที่บางอย่างไม่ประสบความสำเร็จก่อให้เกิดการลงโทษ ซึ่งบุคคลจะคงรูปแบบการตอบสนองที่ประสบความสำเร็จไว้ และเลิกปฏิบัติหรือละทิ้งรูปแบบการตอบสนองที่ไม่ประสบความสำเร็จไป แสดงว่าบุคคลได้ใช้ความสามารถทางปัญญา (Cognitive Capacity) ในการพิจารณาก่อนแสดงพฤติกรรม การตอบสนองผลการกระทำมีผลต่อมนุษย์ 3 ด้าน คือ

1.1) ด้านการให้ข้อมูล (Informative Function) การเรียนรู้ของมนุษย์ไม่ได้เป็นการตอบสนองเท่านั้น แต่มนุษย์ยังสังเกตความแตกต่างถึงผลที่ตามมาของการกระทำนั้นด้วย และจะเก็บข้อมูลผลของการกระทำเพื่อเป็นแนวทางและการตั้งสมมติฐานในอนาคตว่า การกระทำใดจะประสบผลที่พึงพอใจหรือการกระทำใดจะประสบผลที่ไม่พึงพอใจ โดยมนุษย์ใช้ความคิด ความเข้าใจ และเลือกทำสิ่งต่าง ๆ โดยพิจารณาจากผลการกระทำที่แตกต่าง

1.2) ด้านการจูงใจ (Motivation Function) ผลที่เกิดขึ้นจากการกระทำจะกลายเป็นสิ่งจูงใจในการกระทำสูง ส่วนการกระทำใดเกิดผลทางลบย่อมทำให้เกิดแรงจูงใจต่ำสำหรับการจดจำผลที่เกิดขึ้นต่าง ๆ กลายเป็นสิ่งจูงใจให้มนุษย์พยายามกระทำหรือหลีกเลี่ยงการกระทำนั้นอีก

1.3) ด้านการเสริมแรง (Reinforcing Function) การตอบสนองใด ๆ ก็ตาม ถ้าได้รับการเสริมแรงพฤติกรรมนั้นก็จะมีแนวโน้มเกิดขึ้นอีก โดยสิ่งสำคัญคือ เงื่อนไขในการเสริมแรง การเสริมแรงที่มีประสิทธิภาพสำหรับมนุษย์ในทฤษฎีการเรียนรู้ทางปัญญาสังคม คือการเสริมแรงที่เกิดขึ้นโดยมนุษย์รู้ว่าการกระทำใดของตนนำไปสู่การเสริมแรงและเน้นการทำให้พฤติกรรมนั้นคงอยู่มากกว่าการสร้างพฤติกรรมใหม่

2) การเรียนรู้ด้วยการสังเกต ทฤษฎีนี้มีความเชื่อว่าพฤติกรรมของคนเรา ส่วนใหญ่นั้น เกิดขึ้นจากการสังเกตพฤติกรรมของตัวแบบในสภาพแวดล้อม (Bandura, 1986) ตัวแบบในสภาพแวดล้อม สามารถแบ่งออกได้เป็น 2 ชนิด ด้วยกันคือ

2.1) ตัวแบบที่เป็นชีวิตจริง (Live Model) เป็นตัวแบบที่มีชีวิตซึ่งผู้สังเกตสามารถมีปฏิสัมพันธ์หรือสังเกตได้โดยตรง เช่น พ่อ แม่ญาติพี่น้อง ครู เพื่อน เป็นต้น

ข้อดีของตัวแบบนี้ คือ สามารถปรับปรุงหรือเปลี่ยนแปลงพฤติกรรมของตัวแบบที่จะเสนอกับผู้สังเกตได้ให้เหมาะสม และผู้สังเกตจะเลียนแบบได้ดีเพราะรับรู้ว่าเป็นตัวแบบประเภทนี้ใกล้เคียงกับสภาพจริง

ข้อจำกัดของตัวแบบนี้ คือ การฝึกตัวแบบให้แสดงพฤติกรรมที่เป็นขั้นตอนและแสดงอย่างชัดเจน เพื่อให้ผู้สังเกตเลียนแบบตามนั้นยาก ถ้าตัวแบบแสดงได้ไม่สมจริงผู้สังเกตอาจไม่สนใจ เมื่อขณะดำเนินการเสนอตัวแบบ หากเกิดเหตุการณ์ขัดข้องขึ้นต้องระงับกระบวนการเสนอทำให้เสียเวลาเริ่มใหม่

2.2) ตัวแบบสัญลักษณ์ (Symbolic Model) เป็นตัวแบบที่บุคคลสังเกตผ่านสื่อหรือสัญลักษณ์ เช่น ภาพยนตร์ ทีวี วิทยุ หนังสือพิมพ์ การ์ตูน นิยาย เป็นต้น

ข้อดีของตัวแบบนี้ คือ ตัวแบบเพียงตัวเดียวสามารถทำให้บุคคลจำนวนมากเลียนแบบพฤติกรรมอย่างพร้อมกัน สามารถจัดกระบวนการเสนอตัวแบบให้เหมาะสมตามความต้องการก่อนนำไปใช้ สามารถเก็บไว้ใช้เสนอตัวแบบได้อีกในกรณีที่ต้องการให้บุคคลเลียนแบบพฤติกรรมทำนองเดียวกัน และสามารถใช้กับสภาพการณ์ที่สังเกตได้ยาก

ข้อจำกัดของตัวแบบนี้ คือ ถ้าตัวแบบสัญลักษณ์ไม่สมจริง หรือขัดแย้งกับพฤติกรรมของตัวแบบที่มีชีวิตจริงในสังคมอาจทำให้ผู้สังเกตเกิดความสับสน ไม่เชื่อถือ และอาจจะไม่เลียนแบบพฤติกรรมของตัวแบบนี้

ตัวแบบทั้ง 2 ชนิด นี้มีผลต่อการเรียนรู้ของคนเราไม่แตกต่างกัน หากตัวแบบสัญลักษณ์ มีผลในวงกว้างกว่าเท่านี้เนื่องจากตัวแบบที่มนุษย์ต้องเผชิญอยู่นั้นมีมากมาย คำถามที่ตามมาคือ แล้วทำไมตัวแบบบางตัวมีอิทธิพลต่อคนบางคนมากกว่าอีกบางคน คำตอบอยู่ที่กระบวนการเลียนแบบ ซึ่ง Bandura (1986) กล่าวว่ากระบวนการเลียนแบบมีอยู่ด้วยกัน 4 กระบวนการ คือ

1) กระบวนการสนใจ (Attention Process) คือบุคคลจะต้องมีความสนใจในตัวแบบเสียก่อน จึงจะมีความคิดอยากลองเลียนแบบ ซึ่งตัวแบบจะต้องมีลักษณะเด่น มีชื่อเสียง น่าสนใจ อีกทั้งเป็นตัวแบบที่แสดงออกแล้วได้รับการเสริมแรง หรือการลงโทษจะได้รับความสนใจเป็นพิเศษ ตัวแบบที่ได้รับการเสริมแรงจะทำให้ผู้สังเกตอยากทำตามแต่ในทางกลับกันตัวแบบที่แสดงพฤติกรรมแล้วถูกลงโทษ ผู้สังเกตก็จะไม่อยากจะเลียนแบบพฤติกรรมนั้นนอกจากตัวลักษณะของตัวแบบแล้ว สภาวะของผู้สังเกตก็มีผลต่อการให้ความสนใจในตัวแบบด้วย ถ้าผู้สังเกตอยู่ในสภาวะตื่นตัวก็จะให้ความสนใจในตัวแบบ แต่ถ้าเพลียหรือง่วงนอนก็จะไม่สนใจตัวแบบ นอกจากนี้ ผู้สังเกตจะต้องไม่ถูกสิ่งเร้าอื่น ๆ ดึงดูดความสนใจออกไปในขณะที่สังเกตตัวแบบอยู่

2) กระบวนการจดจำ (Retention Process) เมื่อผู้สังเกตพฤติกรรมของตัวแบบแล้ว การที่จะเรียนรู้จากตัวแบบได้ดี ผู้สังเกตจะต้องสามารถจดจำพฤติกรรมที่ตัวแบบแสดงออกได้ บุคคลจะจำการกระทำของตัวแบบในลักษณะสัญลักษณ์ จึงทำให้เกิดเป็นความจำถาวร

ขึ้นในลักษณะสัญลักษณ์เชิงภาพ (Imagery) และสัญลักษณ์เชิงภาษา (Verbal) และความจำจะยิ่งถาวรโดยการทบทวน (Rehearsal) ทั้งโดยการคิดเกี่ยวกับสิ่งที่ได้เห็นมาเป็นภาพในความคิดและการทบทวนเป็นการปฏิบัติภายในความคิด

3) กระบวนการทำตาม (Reproduction Process) เมื่อผู้สังเกตดูพฤติกรรมของตัวแบบแล้ว ก็จะ ทดลองทำตามด้วยตนเองและทำการปรับปรุงแก้ไข กระบวนการนี้จะทำให้ได้ดีถ้ามีการให้ข้อมูลป้อนกลับ เมื่อลองทำตามพฤติกรรมของตัวแบบ อีกทั้งยังขึ้นอยู่กับความสามารถเดิมที่ผู้สังเกตมีอยู่ เช่น การที่มีพื้นฐานทางด้านการเล่นเทนนิสเมื่อดูนักเทนนิสระดับโลกแข่งขันก็สามารถจดจำท่าต่าง ๆ ได้ง่าย และสามารถทำตามได้ง่ายกว่า ผู้ที่ไม่มีพื้นฐานทางด้านการเล่นเทนนิสมาก่อนเลย

4) กระบวนการแรงจูงใจ (Motivation Process) เป็นการกระบวนการสุดท้ายที่จะทำให้ผู้สังเกตตัดสินใจจะทำตามพฤติกรรมของตัวแบบ เพราะว่าบุคคลไม่ได้กระทำทุกอย่างตามที่เรียนรู้ และทำตามเมื่อเห็นคุณค่าของการกระทำนั้น ๆ หรือมีการจูงใจให้กระทำพฤติกรรมตัวจูงใจมี 3 ชนิด คือ ตัวจูงใจภายนอก (External Incentives) ตัวจูงใจที่เห็นคนอื่นได้รับ (Vicarious Incentives) และตัวจูงใจของตนเอง (Self-incentives) นอกจากนี้ Bandura (1997) ยังได้เสนอแนวคิดเกี่ยวกับ การรับรู้ความสามารถของตนเอง (Self-efficacy) โดยที่เขาเชื่อว่าทุกคนจะมีการรับรู้ความสามารถของตนเองเฉพาะอย่างนั้น คือคนบางคนจะรู้ว่าตนเองมีความสามารถในเรื่องการพูดแต่อาจจะรู้ว่าตนเองไม่มีความสามารถทางด้านคณิตศาสตร์ การรับรู้ความสามารถของตนเองนั้นมีผลต่อการกระทำ คือถ้าคนเรามีการรับรู้ความสามารถของตนสูงในด้านใดจะทำให้เขาสามารถแสดงออกในสิ่งนั้น ๆ ได้เต็มความสามารถของเขานั้นเอง การรับรู้ความสามารถของตนเองมีความสำคัญอย่างมากต่อการแสดงออกของบุคคลในชีวิตประจำวัน เพราะปัจจัยหนึ่งของความสำเร็จในการใช้ชีวิตของคนเราก็คือการรับรู้ความสามารถของตนเองนั่นเอง

นอกจากนี้ แบนดูรายังเน้นเกี่ยวกับความเชื่อในความสามารถแห่งตน (Self-efficacy) โดยได้ให้ความหมายของความเชื่อในความสามารถแห่งตนไว้ว่า ความเชื่อมั่นในความสามารถของตนเองที่จะแสดงพฤติกรรมได้อย่างเหมาะสมความเชื่อในความสามารถแห่งตนนี้เป็นสิ่งสำคัญที่จะใช้ในการเรียนรู้และรักษาพฤติกรรมโดยเฉพาะอย่างยิ่งในการเผชิญกับความกดดันทางสังคม ทฤษฎีการเรียนรู้ทางสังคมมีประเด็นสำคัญ 2 ประการ ที่มีอิทธิพลต่อโปรแกรมการพัฒนาทักษะชีวิตและทักษะทางสังคมประการที่ 1 การพิจารณาถึงความจำเป็นของการช่วยให้เด็กและวัยรุ่นเรียนรู้เกี่ยวกับวิธีการหรือทักษะสำหรับการเผชิญกับลักษณะภายในตนเองของชีวิตทางสังคมที่ได้ดำเนินรูป เช่น การลดความเครียด (Stress Reduction) การควบคุมตนเอง (Self-control) และการสร้างการตัดสินใจ (Decision-making) เป็นต้นประเด็นที่ 2 ประสิทธิภาพของการจัดโปรแกรมโปรแกรมทักษะชีวิตและทักษะทางสังคมจำเป็นที่จะต้องจัดขึ้นด้วยกระบวนการที่เป็นธรรมชาติที่จะให้เด็กได้เกิดการเรียนรู้ซึ่งวิธีการส่วนใหญ่ที่ใช้ในการจัดโปรแกรมพัฒนาทักษะชีวิตและทักษะทางสังคมเพิ่มเติมนอกจากการใช้วิธีการสอน ได้แก่ การสังเกตการใช้บทบาทสมมติและกลุ่มเพื่อน (Mangrulkar, Whitman & Posner, 2001)

2.1.2.3 ทฤษฎีอิทธิพลทางสังคม (Social Influence Theory)

ทฤษฎีอิทธิพลทางสังคมนี้ได้รับอิทธิพลมาจากแบนดูรา เปรียบทฤษฎีนี้ ได้ว่าเป็นการเพาะเชื้อทางด้านจิตใจ (Psychological Inoculation) ของมนุษย์อิทธิพลทางสังคมเป็นที่ยอมรับว่าเด็กและวัยรุ่นอยู่ภายใต้ความกดดันที่เกี่ยวข้องกับพฤติกรรมเสี่ยงต่าง ๆ โดยความกดดันทางสังคมนี้ รวมถึงความกดดันจากกลุ่มเพื่อนตัวแบบของพ่อแม่ที่สูบบุหรี่หรือสิ่งต่าง ๆ จากสังคมเป็นต้น จากแนวความคิดพื้นฐานของทฤษฎีอิทธิพลทางสังคมนี้การสร้างโปรแกรมการป้องกันและพัฒนา อาจกระทำโดย การคาดการณ์ถึงความกดดันต่าง ๆ ที่เกี่ยวข้องกับเด็กและวัยรุ่นตลอดจนการสอนเกี่ยวกับทั้งสิ่งที่กดดันและวิธีการที่จะต่อต้านสิ่งเหล่านั้นก่อนที่เด็กและวัยรุ่นจะถูกคุกคามจากความกดดันต่าง ๆ จากสังคมเช่นการสูบบุหรี่หรือการหนีเรียนการดื่มสุราและการมีพฤติกรรมทางเพศที่ไม่เหมาะสมวิธีการอื่น ๆ ที่ใช้ในการจัดโปรแกรมการป้องกันและการพัฒนาอาจมีการให้ข้อมูลข่าวสารต่าง ๆ ต่อผลที่จะเกิดขึ้นกับพฤติกรรมเสี่ยงและหรือใช้ความกลัวที่จะพยายามป้องกันเด็กและวัยรุ่นจากความเกี่ยวข้องกับพฤติกรรมที่จะนำไปให้ชีวิตไม่ประสบความสำเร็จ (Mangrulkar, Whitman & Posner, 2001)

สรุปได้ว่า ทฤษฎีอิทธิพลทางสังคมเกี่ยวข้องกับความกดดันจากกลุ่มเพื่อนและสังคมที่เกี่ยวข้องกับพฤติกรรมเสี่ยงต่าง ๆ สามารถป้องกันได้ ส่วนเด็กและวัยรุ่นจะถูกกดดัน ดังนั้นการป้องกันจึงค่อนข้างสำคัญกว่าการแก้ไข โดยเฉพาะการสอนทักษะการต่อต้านเป็นวิธีการที่มีประสิทธิภาพหนึ่งที่สามารถนำมาประยุกต์ใช้ให้เหมาะสมกับพฤติกรรมนักเรียน เพราะจะช่วยลดพฤติกรรมที่เป็นปัญหามากกว่าการให้ข้อมูลหรือผลลัพธ์ของพฤติกรรมนั้น

2.1.2.4 ทฤษฎีการเรียนรู้เชิงประสบการณ์ (The Theory of Experiential)

การเรียนรู้เชิงประสบการณ์ (Experiential learning) หมายถึง การเรียนรู้จากประสบการณ์หรือการเรียนรู้โดยการลงมือกระทำโดยการดึงเอาประสบการณ์จากตัวผู้เรียนแล้วกระตุ้นให้ผู้เรียนสะท้อนความคิดเกี่ยวกับประสบการณ์นั้นออกมาเพื่อพัฒนาความคิดเจตคติและทักษะใหม่ไปสู่ความรู้ใหม่ (พิมพันธ์ เดชะคุปต์, 2548) การเรียนรู้เชิงประสบการณ์เป็นแนวคิดในการจัดการเรียนรู้ที่มีจุดประสงค์ให้ผู้เรียนสร้างความรู้จากประสบการณ์ที่ได้รับซึ่งมีพื้นฐานความคิดจากทฤษฎีของ Dewey นักจิตวิทยานักการศึกษาและนักปรัชญาที่เชื่อว่า การศึกษาเพื่อการพัฒนามนุษย์ คือ การทำให้ทุกคนมีจิตสำนึกทางสังคมจิตสำนึกทางสังคมนี้ เริ่มต้นตั้งแต่เราเกิดโดยที่เราไม่รู้ตัวเด็กจะถูกสถานการณ์ทางสังคมกระตุ้นให้ค่อย ๆ ลดการกระทำและความรู้สึกที่ยึดตัวเองเป็นศูนย์กลางและเพิ่มการกระทำและความรู้สึกที่สังคมที่เขาอยู่การศึกษาเป็นกระบวนการทางสังคมที่ปลูกเร้าความรู้สึกนึกคิดของเด็กทำให้เขาตระหนักถึงขอบเขตการกระทำของตนและมีนิสัยที่เหมาะสมแก่การเป็นสมาชิกที่ดีของสังคมด้วยเหตุนี้ Dewey จึงถือว่าโรงเรียน คือ ชีวิตในชุมชนที่ทำให้เด็กได้มีโอกาสแบ่งปันเสียสละสิ่งที่ตนมีเพื่อสร้างสรรค์ส่วนรวม

การศึกษาเชิงประสบการณ์ (Experiential Education) เป็นปรัชญาและวิธีวิทยาการที่นักศึกษามุ่งให้ผู้เรียนได้รับประสบการณ์ตรงและเน้นที่การสะท้อนความคิดเพื่อการเพิ่มความรู้พัฒนาทักษะและค่านิยมที่ชัดเจนหลักของการศึกษาเชิงประสบการณ์ (Association Forexperiential Education, n.d.) มีดังนี้

1) การเรียนรู้เชิงประสบการณ์จะเกิดขึ้นเมื่อมีการเลือกประสบการณ์ที่ดี เพื่อส่งเสริมการสะท้อน ความคิดการคิดวิเคราะห์สังเคราะห์

2) ประสบการณ์จะถูกสร้างเพื่อความต้องการของผู้เรียนเพื่อการริเริ่มการตัดสินใจและเป็น สิ่งที่ชี้แจงผลลัพธ์ได้

3) การผ่านกระบวนการเรียนรู้เชิงประสบการณ์ผู้เรียนเป็นผู้สร้างคำถาม ตรวจสอบทดลองเป็นผู้ยารู้ยากเห็นแก้ปัญหายอมรับในความรับผิดชอบเป็นผู้สร้างสรรค์และ สร้างความหมาย

4) ผู้เรียนถูกส่งเสริมทางด้านสติปัญญาอารมณ์สังคมทั้งด้านกายภาพและ จิตใจซึ่งเป็นการร่วมกระบวนการด้วยบทบาทการเรียนรู้ที่เป็นธรรมชาติ

5) ผลของการเรียนจะเป็นบุคลิกภาพและรูปแบบพื้นฐานของประสบการณ์ และการเรียนรู้ในอนาคต

6) ปฏิสัมพันธ์จะถูกพัฒนาและได้รับการหล่อเลี้ยงจากตัวผู้เรียนเองผู้เรียน กับผู้อื่นและผู้เรียนกับโลกใบใหญ่

7) นักการศึกษาและผู้เรียนอาจมีประสบการณ์ของความสำเร็จความ ล้มเหลวการผจญภัยการเลี้ยงและความไม่แน่นอนเพราะผลของประสบการณ์ไม่สามารถทำนายได้

8) โอกาสจะถูกสนับสนุนให้ผู้เรียนและนักการศึกษาได้สำรวจและ ทดสอบค่านิยมของตัวเอง

9) กฎเบื้องต้นของนักศึกษารวมถึงการกำหนดสถานการณ์ของ ประสบการณ์การตั้งปัญหา กำหนดขอบเขตสนับสนุนผู้เรียนดูแลความปลอดภัยทางร่างกายและ อารมณ์และการอำนวยความสะดวกในกระบวนการเรียนรู้

10) นักการศึกษาจะต้องต่อสู้กับความลำเอียงการตัดสินใจให้หมั่นโน้มน้าว และอื่น ๆ ที่มีอิทธิพลต่อผู้เรียน

11) การออกแบบการเรียนรู้เชิงประสบการณ์เป็นการคำนึงถึงการเรียนรู้ ความต่อเนื่องของธรรมชาติทั้งความผิดพลาดและความสำเร็จ

ซึ่งสาเหตุที่ทำให้การเรียนรู้เชิงประสบการณ์มีประสิทธิภาพสูง (Luckner & Nadler, 2002) ได้กล่าวไว้ ดังนี้

1) ความเท่าเทียมการเรียนรู้แบบนี้ผู้เรียนจะมีโอกาสอย่างเท่าเทียมใน ประสบการณ์ที่เป็นสิ่งใหม่และเป็นปกติในชีวิต

2) การพัฒนาความสัมพันธ์อย่างรวดเร็วผู้เข้าร่วมการเรียนรู้แบบนี้มีการ ปฏิสัมพันธ์กันอย่างใกล้ชิดขณะทำงานการสื่อสารการร่วมมือและพยายามมุ่งไปสู่สิ่งที่ต้องการจะช่วย พัฒนาความสัมพันธ์อย่างรวดเร็ว

3) ความไม่สมดุล เป็นอุปสรรคที่ทำนายและปัญหาที่เกิดขึ้นกับบุคคลใน ภาวะไม่สมดุลจะทำให้เกิดการปรับกระบวนการและหน้าที่เพื่อให้สามารถจัดระบบได้

4) เทคนิคที่เป็นโครงการความไม่สมดุลจะทำให้เกิดทักษะการแก้ปัญหา ความสามารถในการจัดการความเป็นผู้นำ

5) การลดวงจรของเวลาช่องว่างระหว่างความท้าทายและผลลัพธ์จะถูกลดลงความสามารถในการจัดระบบจะง่ายขึ้น

6) เป็น Meta Learning ห้องปฏิบัติการการเรียนรู้เชิงประสบการณ์เป็นการฉายภาพของการทำงานเป็นทีมกลุ่มจะถูกทบทวนการทำงานการประเมินผลงานได้ทบทวนเกี่ยวกับตนเอง ความเป็นผู้นำทักษะการแก้ปัญหาการทำงานเป็นทีมการสื่อสารและการเปลี่ยนแปลงการจัดการ

7) ความสับสนและวิกฤตการณ์ในสภาพแวดล้อมที่ปลอดภัยกลุ่มจะสามารถพัฒนากลยุทธ์และการกระทำที่ดีที่สุดสภาพแวดล้อมนั้น

8) เป็นรอยประทับในการทำงานของสมองการเรียนรู้เชิงประสบการณ์การหยั่งรากของสติปัญญา ผู้เรียนจะได้รับประสบการณ์ทางสมองจากการเรียนรู้ของร่างกายซึ่งจะเกี่ยวข้องกับร่างกายสมองและพฤติกรรม

9) ประสบการณ์จะจัดเตรียมภาษาทั่วไปประสบการณ์และเรื่องราวซึ่งสัมพันธ์กับสภาพแวดล้อมประสบการณ์จะจัดเตรียมทางลัดไปสู่การสื่อสารที่จะแปรผันความคิดเห็นอย่างรวดเร็ว

10) การให้กำลังใจต่อการเสี่ยงประสบการณ์จะปล่อยให้ผู้เรียนสร้างความเสี่ยงพยายามกับกฎเกณฑ์และทำความเข้าใจความผิดพลาดที่ไม่อันตรายและไม่เสียหาย

11) ความหลากหลายของความเข้มแข็งผู้เรียนต้องการให้ผลลัพธ์ของมาตีทุกคนจึงพยายามทำบทบาทของตนเองให้ดีที่สุด

12) ความสนุกการเรียนรู้ที่เป็นการพัฒนาทักษะกระบวนการจะอยู่ในสภาพแวดล้อมที่สนุกสนานทำให้การเรียนรู้มีประสิทธิภาพ

คอลป์ (Kolb) ได้เสนอทฤษฎีการเรียนรู้เชิงประสบการณ์ ซึ่งเป็นทฤษฎีที่กล่าวถึงกระบวนการเรียนรู้ และการปรับตัวแต่ละบุคคล โดยสรุปเป็นวงจรการเรียนรู้ 4 ขั้นตอน (Kolb, 2015) ดังภาพที่ 2.2

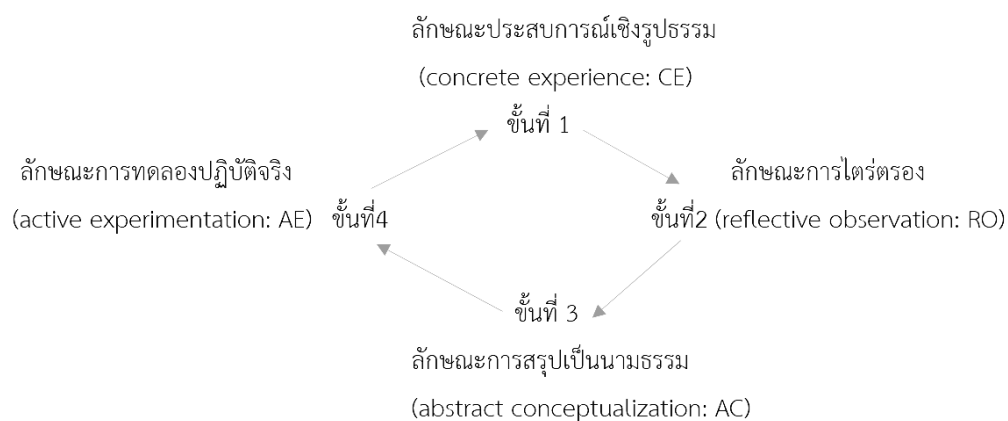

ภาพที่ 2.2 แสดงขั้นตอนการเรียนรู้ตามทฤษฎีการเรียนรู้เชิงประสบการณ์ของ คอลป์ (Kolb)

วงจรการเรียนรู้เชิงประสบการณ์ของคอลบ (Kolb, 2015) เป็นวงจรรูปแบบ 4 ขั้นตอน มีลักษณะเป็นการเรียนรู้ที่อาศัยประสบการณ์ของผู้เรียนทำให้เกิดการเรียนรู้ในสิ่งใหม่ที่ทำทหายอย่างต่อเนื่อง ผู้เรียนต้องทำกิจกรรมตลอดเวลาที่มีการปฏิสัมพันธ์ระหว่างผู้เรียนกับผู้สอนและผู้เรียนกับผู้เรียนทำให้เกิดการขยายตัวของความรู้ที่ผู้เรียนทำให้เกิดการขยายตัวของความรู้ที่ผู้เรียนทุกคนที่อยู่กว้างขวางยิ่งขึ้นและเป็นการเรียนที่อาศัยการสื่อสารในรูปแบบที่หลากหลาย เช่น การพูด อ่าน เขียน ที่ทำให้ง่ายต่อการแลกเปลี่ยนความรู้และการนำไปวิเคราะห์ห้องค์ประกอบของการเรียนรู้เชิงประสบการณ์มี 4 ประการ ดังนี้

1) ประสบการณ์โดยครูเป็นผู้ช่วยให้ผู้เรียนนำประสบการณ์เดิมของตนมาพัฒนาเป็นองค์ความรู้

2) การสะท้อนความคิดและอภิปรายโดยครูช่วยให้ผู้เรียนได้มีโอกาสแสดงออกเพื่อแลกเปลี่ยนความคิดเห็นและเกิดการเรียนรู้ซึ่งกันและกันอย่างลึกซึ้ง

3) ความเข้าใจและเกิดความคิดรวบยอดผู้เรียนเกิดความเข้าใจและนำไปสู่การเกิดความคิดรวบยอด อาจเกิดขึ้นโดยผู้เรียนเป็นฝ่ายริเริ่มแล้วครูช่วยเพิ่มเติมให้สมบูรณ์หรือครูเป็นผู้นำทางและผู้เรียนเป็นผู้สานต่อจนความคิดนั้นสมบูรณ์เป็นความคิดรวบยอด

4) การทดลองหรือการประยุกต์แนวคิดผู้เรียนได้นำการเรียนรู้ที่เกิดขึ้นใหม่ไปประยุกต์ใช้ในลักษณะหรือสถานการณ์อื่น ๆ จนเกิดเป็นแนวทางปฏิบัติของนักเรียนเองความสัมพันธ์ขององค์ประกอบทั้ง 4 ประการ จะเป็นไปอย่างพลวัตโดยอาจเริ่มจากจุดใดจุดหนึ่งและเคลื่อนย้ายไปมาระหว่างองค์ประกอบ ดังนั้น ในการสอนสามารถเริ่มต้นที่จุดใดก่อนก็ได้ ที่สำคัญคือต้องจัดกระบวนการให้ครบทุกองค์ประกอบ สอดคล้องกับ กิ่งแก้ว อารีรักษ์ และคนอื่น ๆ (2548) ที่กล่าวว่า การเรียนรู้แบบเน้นประสบการณ์ (Experiential Learning) หมายถึง การเรียนรู้จากประสบการณ์ หรือการเรียนรู้โดยการลงมือทำ ดึงประสบการณ์เดิมจากตัวผู้เรียน ผู้เรียนได้รับการกระตุ้นให้สะท้อนแนวคิดจากประสบการณ์ที่ได้รับใหม่ เพื่อพัฒนาความรู้ความคิดใหม่ รวมทั้งทักษะและเจตคติใหม่ ต่างจากการเรียนรูปแบบเดิมที่ครูเป็นศูนย์กลางการเรียนรู้ กำหนดและถ่ายทอดความรู้ให้แก่ผู้เรียน ผู้เรียนเป็นผู้รับรู้อารมณ์การเรียนรู้ แบบเน้นประสบการณ์มี 4 ขั้นตอน ดังนี้

1) ผู้เรียนได้รับประสบการณ์ที่เป็นรูปธรรม จากสื่อ รูปภาพของจริง

2) ผู้เรียนสะท้อนความคิดจากประสบการณ์ด้วยมุมมองที่หลากหลาย จากการตอบคำถามทำกิจกรรม

3) ผู้เรียนสรุปความรู้ จากการสังเกต และการสะท้อนเป็นความคิดรวบยอด ซึ่งเป็นนามธรรม และสรุปเป็นหลักการซึ่งได้จากการบูรณาการ การสังเกตกับทฤษฎี

4) ผู้เรียนนำหลักการนั้นไปประยุกต์ใช้หรือทดลองใช้ในสถานการณ์ต่าง ๆ กิจกรรมหลากหลาย ครูสังเกต บันทึก เพื่อให้ผู้เรียนเกิดการเรียนรู้จากการสร้างความรู้ด้วยตนเอง ปรับปรุงความรู้เดิมให้เป็นความรู้ใหม่ ที่มีความหมาย นำไปใช้ได้สถานการณ์จริง และพัฒนาการคิดแก้ปัญหาด้วย

วงจรของ Kolb เป็นวงจรการเรียนรู้ที่จะทำให้ผู้เรียนเกิดการเรียนรู้ที่ได้รับองค์ความรู้ที่ทัศนคติและทักษะ แนวคิดนี้สามารถนำมาใช้เป็นหลักการสอนการพัฒนาทักษะชีวิตได้องค์ประกอบ ที่เป็นกระบวนการ Kolb's model นั้นมีความสอดคล้องกับองค์ประกอบของทักษะชีวิต

ในด้านการใช้ความคิดอย่างมีวิจารณญาณ ทักษะในด้านคุณธรรมและทักษะการทำงาน ที่ต้องใช้ความสามารถในการแก้ปัญหา ฯลฯ เป็นต้น

แนวคิดเกี่ยวกับการเรียนรู้จากประสบการณ์โดยใช้วิธีสอนที่เน้นการเรียนรู้จากการกระทำมีความเชื่อว่า การเรียนรู้เกิดจากการกระทำจริงผู้เรียนเป็นผู้สร้างความรู้ใหม่โดยเริ่มจากการรับรู้ปัญหาคิดหาแนวทางแก้ไขลงมือปฏิบัติจนเกิดประสบการณ์จากการปฏิบัติผู้เรียนจะเป็นผู้สร้างความรู้ของตนเองเกิดการปรับเปลี่ยนความรู้เดิมให้เป็นความรู้ใหม่ซึ่งจะเป็นความรู้ที่มีความหมายต่อผู้เรียนสามารถนำไปใช้ประโยชน์ได้จริงในชีวิตประจำวันทำให้ผู้เรียนมีประสบการณ์ในการคิดและการกระทำจนก่อให้เกิดการเรียนรู้วิธีการเรียนรู้จากประสบการณ์ มีหลักสำคัญ 4 ประการ ดังนี้ (ชบา พันธุ์ศักดิ์, 2550)

- 1) เป็นการเรียนรู้ที่อาศัยประสบการณ์ของผู้เรียน
- 2) เป็นการเรียนรู้ด้วยการกระทำจนทำให้เกิดความรู้ใหม่
- 3) ปฏิสัมพันธ์ของผู้เรียนทำให้เกิดการขยายตัวของเครือข่ายความรู้อย่างกว้างขวาง

4) มีการสื่อสารด้วยการพูดหรือการเขียนเพื่อสังเคราะห์ความรู้ การนำแนวคิดทฤษฎีการเรียนรู้เชิงประสบการณ์ มาประยุกต์กับการเสริมสร้างทักษะชีวิตนี้ จะช่วยให้การสร้างเสริมทักษะชีวิตในแต่ละเรื่องนั้นมีประสิทธิภาพยิ่งขึ้น ซึ่งสอดคล้องกับ อมรศรี ศรีอินทร์ (2552) ที่นำแนวคิดทฤษฎีการเรียนรู้เชิงประสบการณ์ของคอล์ป มาพัฒนาหลักสูตรฝึกอบรมทักษะชีวิตเกี่ยวกับพฤติกรรมทางเพศของวัยรุ่นที่เหมาะสม สำหรับนักเรียนระดับประกาศนียบัตรวิชาชีพ วิทยาลัยเกษตรและเทคโนโลยีสุราษฎร์ธานี ผลการศึกษา พบว่าหลักสูตรที่ผู้วิจัยพัฒนาขึ้นส่งผลให้ผู้เข้ารับการฝึกอบรมมีทักษะชีวิต ได้แก่ การคิดอย่างมีวิจารณญาณ ทักษะตระหนักรู้ในตนเอง ทักษะการสร้างสัมพันธ์ภาพและการสื่อสาร และทักษะการตัดสินใจและการแก้ปัญหาเกี่ยวกับพฤติกรรมทางเพศของวัยรุ่นที่เหมาะสมสูงขึ้น

ทักษะเหล่านี้เป็นทักษะที่ได้รับการวิเคราะห์และยอมรับในวงวิชาการและว่าเป็นทักษะที่จำเป็นสำหรับการดำรงชีวิตอย่างมีคุณภาพในศตวรรษที่ 21 และเนื่องจากทักษะมีลักษณะเป็นกระบวนการหรือวิธีการที่สามารถใช้เป็นเครื่องมือในการเรียนรู้การทำงานการปฏิสัมพันธ์กับผู้อื่นและการตัดสินใจกระทำกรใด ๆ ดังนั้น จึงสามารถพัฒนาให้ผู้เรียนได้โดยการบูรณาการทักษะดังกล่าวในการเรียนรู้เนื้อหาวิชาการและการพัฒนาคุณลักษณะต่าง ๆ ร่วมไปกับการสอนทักษะโดยตรงที่เป็นอิสระจากเนื้อหาวิชา ซึ่งการเรียนรู้ทักษะดังกล่าวจะประสบความสำเร็จตามที่คาดหวังได้ต้องอาศัยปัจจัยระบบการจัดการและการสนับสนุนจากหน่วยงานและบุคลากรที่เกี่ยวข้องในการดำเนินไปในทิศทางเดียวกันด้วย

2.1.2.5 องค์ประกอบของทักษะที่จำเป็นในการดำรงชีวิต

แม็กซ์เวล (Maxwell, 1981, pp. 7-8) ได้กล่าวถึง องค์ประกอบของทักษะชีวิตว่าควรมีทักษะที่จำเป็นที่สำคัญ ๆ ไว้ดังนี้

- 1) ทักษะด้านความรู้ในตนเองและการตระหนักรู้ในตนเอง (Self-Knowledge or Self-Awareness Skills) เป็นสิ่งที่จำเป็นและมีประโยชน์อย่างมหาศาลโดยจะขาดเสียมิได้ตัวอย่าง เช่น ทักษะประเมินตนเองหรือการค้นหาข้อดีและข้อเสียของตนเองในขอบเขตของ

ชีวิตทักษะของการเข้าใจแรงจูงใจในตนเองความปรารถนาความชอบและการกำหนดเป้าหมายในชีวิตของตนเองอย่างชัดเจน เป็นต้น

2) ทักษะการมีปฏิสัมพันธ์ (Interactive Skills) มนุษย์เป็นสัตว์สังคมจำเป็นอย่างยิ่งที่จะอยู่ร่วมกันและใช้ชีวิตร่วมกันดังนั้นทักษะที่จำเป็นในการปฏิสัมพันธ์กับบุคคลอื่น ได้แก่ ทักษะการแสดงออกทางอารมณ์ของตน ทักษะการสื่อสารอย่างมีประสิทธิภาพ ทักษะการเข้าใจอารมณ์ของบุคคลอื่น ทักษะในการตีความในแรงจูงใจของบุคคลอื่น ทักษะการกล้าแสดงออกอย่างเหมาะสม ทักษะการต่อต้านความกดดันจากสังคม และทักษะการฟังอย่างมีประสิทธิภาพ

3) ทักษะการแก้ปัญหา (Problem-Solving Skills) ชีวิตของมนุษย์ในแต่ละช่วงวัยจะต้องเผชิญกับความซับซ้อนทางสังคมที่เกิดขึ้น ดังนั้น ทักษะการแก้ปัญหาจึงจำเป็นและมีความสำคัญในการดำรงชีวิตไม่ว่าจะเป็นทักษะการค้นหาข้อมูลทักษะการตัดสินใจทักษะการคิดหาทางเลือกที่เหมาะสมทักษะการวางแผนทั้งระยะสั้นและระยะยาวซึ่งทักษะต่าง ๆ จะขึ้นอยู่กับการนำไปประยุกต์กับขอบข่ายของชีวิตในด้านแต่ละบุคคลเช่น ชีวิตการทำงาน ชีวิตการเรียนชีวิตครอบครัวและชีวิตส่วนตัวของการใช้เวลาว่าง เป็นต้น

หลักสูตรแกนกลางการศึกษาขั้นพื้นฐาน พุทธศักราช 2551 ได้กำหนดทักษะเป็นสมรรถนะสำคัญ ที่ผู้เรียนทุกคนพึงได้รับการพัฒนา ทั้งด้านความรู้ ความรู้สึนึกคิด ให้รู้จักสร้างสัมพันธ์อันดีระหว่างบุคคล รู้จักจัดการปัญหาและความขัดแย้งต่าง ๆ อย่างเหมาะสม ปรับตัวให้ทันกับการเปลี่ยนแปลงของสังคมและสภาพแวดล้อม รู้จักหลีกเลี่ยงพฤติกรรมไม่พึงประสงค์ที่ส่งผลกระทบต่อตนเองและผู้อื่น ป้องกันตัวเองในภาวะคับขันและจัดการกับชีวิตอย่างมีประสิทธิภาพ สอดคล้องกับวัฒนธรรมและสังคม ดังนั้น เพื่อให้ครูและผู้ที่เกี่ยวข้องมีแนวทางในการเสริมสร้างทักษะชีวิตให้แก่นักเรียนที่สอดคล้องกับหลักสูตรและองค์ประกอบทักษะชีวิตที่องค์การอนามัยโลกกำหนด

สำนักงานคณะกรรมการการศึกษาขั้นพื้นฐาน (2550) ได้กำหนดองค์ประกอบทักษะชีวิตที่สำคัญที่จะสร้างและพัฒนาเป็นภูมิคุ้มกันชีวิตให้แก่เด็กและเยาวชนในสภาพสังคมปัจจุบันและเตรียมพร้อมสำหรับอนาคตไว้ 4 องค์ประกอบ ดังนี้

1) การตระหนักรู้และเห็นคุณค่าในตนเองและผู้อื่นการตระหนักรู้และเห็นคุณค่าในตนเองและผู้อื่น หมายถึง การรู้จักความถนัดความสามารถ จุดเด่น จุดด้อยของตนเอง เข้าใจความแตกต่างของแต่ละบุคคล รู้จักตนเอง ยอมรับเห็นคุณค่าและภาคภูมิใจในตนเองและผู้อื่น มีเป้าหมายในชีวิต และมีความรับผิดชอบ การคิดวิเคราะห์ ตัดสินใจ และแก้ปัญหาอย่างสร้างสรรค์

2) การคิดวิเคราะห์ ตัดสินใจ และแก้ปัญหาอย่างสร้างสรรค์ หมายถึง การแยกแยะข้อมูลข่าวสาร ปัญหาและสถานการณ์รอบตัว วิพากษ์วิจารณ์ และประเมินสถานการณ์รอบตัวด้วยหลักเหตุผลและข้อมูลที่ถูกต้องรับรู้ปัญหา สาเหตุของปัญหา หาทางเลือกและตัดสินใจแก้ปัญหาใน สถานการณ์ต่าง ๆ อย่างสร้างสรรค์

3) การจัดการกับอารมณ์และความเครียดการจัดการกับอารมณ์และความเครียด หมายถึง ความเข้าใจและรู้เท่าทันภาวะอารมณ์ของบุคคลรู้สาเหตุของความเครียด รู้วิธีการควบคุม อารมณ์และความเครียด รู้วิธีผ่อนคลาย หลีกเลียงและปรับเปลี่ยนพฤติกรรมที่จะก่อให้เกิดอารมณ์ไม่พึงประสงค์ไปในทางที่ดี

4) การสร้างสัมพันธภาพที่ดีกับผู้อื่น การสร้างสัมพันธภาพที่ดีกับผู้อื่น หมายถึง การเข้าใจมุมมอง อารมณ์ ความรู้สึกของผู้อื่น ใช้ภาษาพูดและภาษากาย เพื่อสื่อสาร ความรู้สึก นึกคิดของตนเอง รับรู้ความรู้สึกนึกคิดและความต้องการของผู้อื่น วางตัวได้ถูกต้อง เหมาะสมในสถานการณ์ต่าง ๆ ใช้การสื่อสารที่สร้าง สัมพันธภาพที่ดีสร้างความร่วมมือและทำงาน ร่วมกับผู้อื่นได้อย่างมีความสุข

สำหรับ องค์การอนามัยโลก (WHO, 1997) ได้กล่าวถึงองค์ประกอบของ ทักษะชีวิตไว้ 10 องค์ประกอบ แบ่งออกเป็น 3 ด้าน ดังนี้

1) องค์ประกอบทักษะชีวิตด้านพุทธิพิสัย (ทักษะด้านความคิด) หมายถึง การรู้จักใช้เหตุและผล โดยรู้สาเหตุของสิ่งที่เกิดขึ้น ผลย่อมมาจากเหตุ เมื่ออยากให้เกิดผลของการกระทำ ออกมาดี เป็นที่พึงประสงค์แก่ทั้งตนเองและส่วนรวมก็ควรคิดกระทำ เหตุที่จะทำให้เกิดผลที่ดี เพื่อจุด ประสงค์ ที่จะพัฒนาชีวิตให้มีความเจริญก้าวหน้าสามารถอยู่ร่วมกันอย่างสงบสุขในสังคมของมนุษย์

1.1) ทักษะการคิดสร้างสรรค์ (Creative Thinking) เป็นความสามารถ ในการคิดที่จะเป็นส่วนช่วยในการตัดสินใจและแก้ไขปัญหาโดยการคิดสร้างสรรค์เพื่อค้นหาทางเลือก ต่าง ๆ รวมทั้งผลที่จะเกิดขึ้นในแต่ละทางเลือกและสามารถนำประสบการณ์มาปรับใช้ใน ชีวิตประจำวันได้อย่างเหมาะสม

1.2) ทักษะการคิดอย่างมีวิจารณ์ญาณ (Critical Thinking) เป็นความ สามารถในการคิด วิเคราะห์ข้อมูลต่าง ๆ และประเมินปัญหาหรือสถานการณ์ที่อยู่รอบตัวเราที่มีผลต่อ การดำเนินชีวิต

2) องค์ประกอบทักษะชีวิตด้านจิตพิสัย หรือเจตคติ (ทักษะด้านจิตใจ) หมายถึง การฝึกฝนควบคุมนึกคิดให้อยู่ในสภาพที่มั่นคงใสสะอาดในความดีงาม ประกอบด้วย คุณธรรมต่าง ๆ เช่น ความรัก ความมีเมตตากรุณา ความเป็นมิตร ความมีน้ำใจ ความมีสัมมาคารวะ ความรู้จักยอมรับและเห็นความสำคัญของผู้อื่น ความกตัญญู ความเพียรพยายาม ความซื่อสัตย์สุจริต

2.1) ทักษะการตระหนักรู้ในตน (Self Awareness) เป็นความสามารถ ในการค้นหา รู้จักและเข้าใจตนเอง เช่น รู้ข้อดีข้อเสียของตนเอง รู้ความต้องการ และสิ่งที่ไม่ต้องการ ของตนเอง ซึ่งจะช่วยให้เรารู้ตัวเองเวลาเผชิญกับความเครียดหรือสถานการณ์ต่าง ๆ และทักษะนี้ ยังเป็นพื้นฐานของการพัฒนาทักษะอื่น ๆ เช่น การสื่อสารการสร้างสัมพันธภาพ การตัดสินใจ ความเห็นอกเห็นใจผู้อื่น

2.2) ทักษะการเข้าใจผู้อื่น (Empathy) เป็นความสามารถในการเข้าใจ ความเหมือนหรือความแตกต่างระหว่างบุคคล ในด้านความสามารถเพศ วัย ระดับการศึกษา ศาสนา ความเชื่อ สีผิว อาชีพ ฯลฯ ช่วยให้สามารถยอมรับบุคคลอื่นที่ต่างจากเรา เกิดการช่วยเหลือ บุคคลอื่นที่ด้อยกว่าหรือได้รับความเดือดร้อน เช่น ผู้ติดยาเสพติด ผู้ติดเชื้อเอชไอวี

3) องค์ประกอบทักษะชีวิตด้านทักษะพิสัย หรือทักษะสังคม (ทักษะด้าน สังคม) หมายถึง การฝึกฝนตนเองให้มีทักษะด้านวินัยให้ตนเอง เพื่อควบคุมพฤติกรรมของตนเองให้ เหมาะสม ไม่เบียดเบียน ไม่สร้างความรำคาญ ไม่สร้างความเดือดร้อน ไม่สร้างความลำบากให้แก่ ตนเองและสังคม สามารถอยู่ร่วมกับผู้อื่นได้ด้วยดี เป็นประโยชน์ต่อสังคม เน้นความสุจริตทางกายและ วาจา

3.1) ทักษะการตัดสินใจ (Decision Making) เป็นความสามารถในการตัดสินใจเกี่ยวกับเรื่องราวต่าง ๆ ในชีวิตได้อย่างมีระบบ เช่น ถ้าบุคคลสามารถตัดสินใจเกี่ยวกับการกระทำของตนเองที่เกี่ยวกับพฤติกรรมด้านสุขภาพหรือความปลอดภัยในชีวิตโดยประเมินทางเลือกและผลที่ได้จากการตัดสินใจเลือกทางที่ถูกต้องเหมาะสมก็จะมีผลต่อการมีสุขภาพที่ดีทั้งร่างกายและจิตใจ

3.2) ทักษะการแก้ปัญหา (Problem Solving) เป็นความสามารถในการจัดการกับปัญหาที่เกิดขึ้นได้อย่างมีระบบไม่เกิดความเครียดทางกายและจิตใจจนอาจลุกลามเป็นปัญหาใหญ่โตเกินแก้ไข

3.3) ทักษะการสื่อสารอย่างมีประสิทธิภาพ (Effective Communication) เป็นความสามารถในการใช้คำพูดและท่าทางเพื่อแสดงออกถึงความรู้สึกนึกคิดของตนเองได้อย่างเหมาะสมกับวัฒนธรรมและสถานการณ์ต่าง ๆ ไม่ว่าจะเป็นการแสดงความคิดเห็น การแสดงความต้องการ การแสดงความชื่นชม การขออภัย การเจรจาต่อรอง การตักเตือน การช่วยเหลือ การปฏิเสธ

3.4) ทักษะการสร้างสัมพันธภาพระหว่างบุคคล (Interpersonal Relationship) เป็นความสามารถในการสร้างความสัมพันธ์ที่ดีระหว่างกันและกันและสามารถรักษาสัมพันธภาพไว้ได้ยืนยาว

3.5) ทักษะการจัดการกับอารมณ์ (Coping with Emotion) เป็นความสามารถในการรับรู้อารมณ์ของตนเองและผู้อื่นรู้ว่าอารมณ์มีผลต่อการแสดงพฤติกรรมอย่างไร รู้วิธีการจัดการกับอารมณ์โกรธและความเศร้าโศก ที่ส่งผลกระทบต่อร่างกาย และจิตใจได้อย่างเหมาะสม

3.6) ทักษะการจัดการกับความเครียด (Coping with Stress) เป็นความสามารถในการรับรู้ถึงสาเหตุของความเครียด รู้วิธีผ่อนคลายความเครียดและแนวทางในการควบคุมระดับความเครียด เพื่อให้เกิดการเบี่ยงเบนพฤติกรรมไปในทางที่ถูกต้องเหมาะสมและไม่เกิดปัญหาด้านสุขภาพ

องค์ประกอบดังกล่าวนี้ องค์การอนามัยโลกได้จัดเป็น 5 คู่ โดยแบ่งตามพฤติกรรมการเรียนรู้ได้ 3 ด้าน ดังนี้

- 1) ด้านพุทธิพิสัย ได้แก่ ความคิดสร้างสรรค์ และความคิดวิเคราะห์วิจารณ์
- 2) ด้านจิตพิสัย ได้แก่ ความตระหนักรู้ในตน และความเห็นใจผู้อื่น
- 3) ด้านทักษะพิสัย มี 3 คู่ ได้แก่ การสร้างสัมพันธภาพ และการสื่อสารการตัดสินใจ และการแก้ไขปัญหาการจัดการกับอารมณ์ และความเครียดซึ่งทักษะ 10 ทักษะดังกล่าว

สอดคล้องกับสำนักงานส่งเสริมการศึกษานอกระบบและการศึกษาตามอัธยาศัย จังหวัดสตูล (2554) ที่กล่าวว่าองค์ประกอบทักษะชีวิตมี 10 ประการ คือ

- 1) ทักษะการตัดสินใจ
- 2) ทักษะการแก้ปัญหา
- 3) ทักษะการคิดสร้างสรรค์
- 4) ทักษะการคิดอย่างมีวิจารณญาณ
- 5) ทักษะการสื่อสารอย่างมีประสิทธิภาพ
- 6) ทักษะการสร้างสัมพันธภาพระหว่างบุคคล

- 7) ทักษะการตระหนักรู้ในตนเอง
- 8) ทักษะการเข้าใจและเห็นใจผู้อื่น
- 9) ทักษะการจัดการกับอารมณ์
- 10) ทักษะการจัดการกับความเครียด

ในขณะที่ ยูเนสโก (UNESCO, 2002) ได้แบ่ง องค์ประกอบของทักษะชีวิตไว้เป็น 3 ด้าน ดังนี้

1) ด้านความสามารถทางความคิด (Cognitive Abilities) เป็นความสามารถในการเรียนรู้ที่จะรู้ (Learning to Know) โดยแบ่งออกเป็น 2 ทักษะ คือ

1.1) ทักษะการแก้ปัญหาและการตัดสินใจ (Decision Making and Problemsolving Skills) ประกอบด้วย ทักษะในการรวบรวมข้อมูลข่าวสาร การประเมินผลที่เกิดขึ้นในอนาคตของพฤติกรรมในปัจจุบันสำหรับตนเองและผู้อื่น การกำหนดทางเลือกต่าง ๆ ในการแก้ปัญหา ทักษะการวิเคราะห์เกี่ยวกับอิทธิพลของค่านิยมและเจตคติของตนเองและบุคคลอื่นต่อแรงจูงใจ

1.2) ทักษะการคิดอย่างมีวิจารณญาณ (Critical Thinking Skills)

2) ด้านความสามารถส่วนบุคคล (Personal Abilities) เป็นความสามารถในการเรียนรู้ที่จะเป็น (Learning to be) โดยแบ่งออกเป็น 3 ทักษะ คือ

2.1) ทักษะการเพิ่มความควบคุมภายในตนเอง (Skills for Increasing Internal Locus of Control) ประกอบด้วยทักษะการสร้างเชื่อมั่น และความภาคภูมิใจในตนเอง ทักษะการตระหนักรู้ในตนเองรวมถึงตระหนักรู้ในสิทธิ อิทธิพล ค่านิยม เจตคติ จุดแข็งและจุดอ่อน ทักษะในการกำหนดเป้าหมาย ทักษะในการดูแลตนเอง และทักษะในการประเมินตนเอง

2.2) ทักษะการจัดการกับความรู้สึก (Skills for Managing Feeling) ประกอบด้วยการจัดการความโกรธ การจัดการกับความวิตกกังวลและความเศร้า/ผิดหวัง ทักษะการเผชิญสำหรับการจัดการกับความสูญเสีย ความทุกข์

2.3) ทักษะการจัดการกับความเครียด (Skills for Managing Stress) ประกอบด้วยการบริหารเวลา การเพิ่มความคิดทางบวก การรู้จักเทคนิคการผ่อนคลาย

3) ด้านความสามารถระหว่างบุคคล (Interpersonal Abilities) เป็นความสามารถในการเรียนรู้ที่จะอยู่ร่วมกับผู้อื่น (Learning to be) โดยแบ่งออกเป็น 5 ทักษะ คือ

3.1) ทักษะการสื่อสารระหว่างบุคคล (Interpersonal Communication Skills) ประกอบด้วย การสื่อสารทั้งภาษาท่าทางและภาษากาย การฟังอย่างมีประสิทธิภาพ การแสดงความรู้สึก การให้ข้อมูลย้อนกลับ (ไม่ใช่ทางลบ) และการรับข้อมูลย้อนกลับ

3.2) ทักษะการปฏิเสธและการเจรจาต่อรอง (Negotiation and Refusal Skills) ประกอบด้วย การบริหารความขัดแย้งและการเจรจาต่อรอง ทักษะการแสดงออกอย่างเหมาะสม ทักษะการปฏิเสธ

3.3) ทักษะการเห็นอกเห็นใจ (Empathy skills) ประกอบด้วยความสามารถที่จะฟังและเข้าใจความต้องการของบุคคลอื่นในสถานการณ์ต่าง ๆ ตลอดจนแสดงถึงความเข้าใจในสิ่งนั้น

3.4) ทักษะการทำงานเป็นทีมและการให้ความร่วมมือ (Cooperation and Teamwork skills) ประกอบด้วย การแสดงความเคารพในความคิดเห็นของบุคคลอื่น การประเมินความสามารถของบุคคลและการสนับสนุนกลุ่ม

ทักษะชีวิตเป็นเรื่องที่เกี่ยวข้องทั้งความรู้และทักษะของแต่ละบุคคลและเป็นสิ่งที่จำเป็นอย่างยิ่งต่อการดำเนินชีวิตอย่างอิสระในวัยผู้ใหญ่ (Brolin, 1989) ได้แบ่งองค์ประกอบของทักษะชีวิตออกเป็น 3 กลุ่มใหญ่ ๆ คือ

1) ทักษะการดำรงชีวิตประจำวัน (Daily life skills) เป็นทักษะที่จำเป็นต้องใช้ในการดำเนินชีวิตประจำวัน ผู้ที่มีทักษะด้านนี้จะแสดงความสามารถออกมาให้ปรากฏจนเป็นนิสัยที่เห็นได้อย่าง ชัดเจน ได้แก่

1.1) ความสามารถในการบริหารจัดการระบบการเงิน (Managing Personal Finances) เช่น นับ และทอนเงินได้ถูกต้อง รู้จักออมทรัพย์และตรวจสอบบัญชีเงินฝากของตน รู้จักควบคุมงบประมาณ การใช้จ่ายให้คงที่ รู้วิธีบันทึกค่าใช้จ่าย ใช้จ่ายโดยใช้เงินสด และบัตรเครดิตด้วยความรับผิดชอบ สามารถคำนวณภาษีเงินได้ ไม่หลีกเลี่ยงการเสียภาษี ชำระเงินตามใบเรียกเก็บเงินตรงตามกำหนดเวลา

1.2) ความสามารถในการเลือกและจัดการงานบ้าน (Selecting and Managing a Household) เช่น รู้จักดูแลรักษาบ้านให้สะอาดน่าอยู่ ทำงานบ้านได้ รู้จักวางแผนและเตรียมอาหารการกินของ ตนเอง

1.3) ความสามารถในการดูแลตนเอง (Caring for Personal Needs) เช่น รู้จัก เอาใจใส่สุขภาพ ของตนเอง มีจิตใจเบิกบาน แต่งกายได้เหมาะสม หลีกเลี่ยงการใช้สารเสพติด มีความรู้เกี่ยวกับโรคภัย ไข้เจ็บและสามารถดูแลป้องกันตนเอง รู้จักออกกำลังกาย รู้หลักโภชนาการ และการควบคุมน้ำหนัก

1.4) การตระหนักถึงความปลอดภัย (Safety Awareness) เช่น มีความรู้เกี่ยวกับ เครื่องหมาย หรือสัญลักษณ์ที่แสดงถึงความปลอดภัย มีความไวต่อการรับรู้เสียงหรือกลิ่นที่ ผิดแปลกไปจากเดิม สามารถถอนตัวออกจากเหตุการณ์ที่คับขัน

1.5) ความสามารถในการจัดหา จัดเตรียม และการบริโภคอาหาร (Raising, Preparing and Consuming Food) เช่น รู้จักเลือกซื้อและวางแผนรายการอาหาร รู้จักทำความสะอาดบริเวณประกอบ อาหาร รู้วิธีเก็บถนอมอาหารและวิธีเตรียมอาหาร อ่านป้ายฉลาก และปฏิบัติตามคำแนะนำบนฉลากได้ แสดงนิสัยการกินที่ดี วางแผนรับประทานอาหารแต่ละมื้อในสัดส่วนที่สมดุล

1.6) ความสามารถในการซื้อและถนอมเครื่องแต่งกาย (Buying and Caring for Clothing) เช่น รู้วิธีชั่งรีดเสื้อผ้าชนิดต่าง ๆ สามารถซ่อมแซมเสื้อผ้าและเก็บรักษาเสื้อผ้าตลอดจนต่อรองราคาเสื้อผ้าได้

1.7) การแสดงออกถึงการเป็นพลเมืองดี (Exhibiting Responsible Citizenship) เช่น แสดงความรับผิดชอบต่อสังคมและมีความรู้เรื่องสิทธิมนุษยชน รายงานเรื่องอาชญากรรมได้ มีความรู้เกี่ยวกับกฎหมาย และการปกครองระดับท้องถิ่นหรือระดับประเทศ และปฏิบัติตามกฎหมายได้อย่างถูกต้อง

1.8) ความสามารถในการใช้เครื่องนันทนาการและการใช้เวลาว่าง (Using Recreational Facilities and Engaging in Leisure Activities) เช่น รู้จักหาแหล่งพักผ่อน หย่อนใจเท่าที่มีอยู่ในชุมชน รู้จักเลือกและวางแผนทำกิจกรรมกับบุคคลและกลุ่ม ฯลฯ

1.9) ความสามารถในการอยู่ร่วมกับชุมชน (Getting around the Community) เช่น สามารถแยกแยะบริเวณต่าง ๆ ในชุมชนและระบุสถานที่ตั้งของชุมชนได้ รู้กฎจราจร และวิธีรักษาความปลอดภัยในชุมชน เข้าใจและรู้จักใช้แผนที่ของชุมชน ฯลฯ

2) ทักษะเฉพาะบุคคลและทักษะทางสังคม (Personal and Social Skills) เป็นทักษะที่จำเป็นต่อการทำงานและการสร้างมิตรภาพ ได้แก่

2.1) ความสามารถในการรู้จักตนเอง (Self-awareness) เช่น สามารถบอกความต้องการด้าน ร่างกายและจิตใจของตนเอง ระบุความสนใจ ความสามารถ และลักษณะ อารมณ์ของตนได้ รู้วิธีดูแลบำรุงรักษาสุขภาพ ฯลฯ

2.2) การสร้างความมั่นใจในตนเอง (Self-confidence) เช่น สามารถทำให้ผู้อื่นเห็นถึงคุณค่าของตน บอกได้ว่าผู้อื่นมีการรับรู้ในตนเองอย่างไร ยอมรับผู้อื่น กล่าวคำชม และวิจารณ์ผู้อื่นได้ ฯลฯ

2.3) การแสดงพฤติกรรมที่รับผิดชอบต่อสังคม (Socially Responsible Behavior) เช่น ยอมรับในสิทธิและทรัพย์สินของผู้อื่นตระหนักในอำนาจหน้าที่และรู้จักปฏิบัติตาม คำแนะนำต่าง ๆ แสดงพฤติกรรมที่เหมาะสมในที่สาธารณะมีมารยาททางสังคมและมารยาทในการ รับประทานอาหาร ฯลฯ

2.4) ความสามารถด้านมนุษยสัมพันธ์ (Good Interpersonal) เช่น รู้จักฟังและ โต้ตอบผู้อื่นมีสัมพันธภาพที่ดีกับผู้อื่นและสามารถดำรงความสัมพันธ์นั้นให้ยืนยาว เป็นต้น

2.5) ความสามารถในการพึ่งพาตนเอง (Independence) เช่น สามารถ ทำสิ่งต่าง ๆ ได้โดยไม่ร้องขอความช่วยเหลือจากผู้อื่น สามารถท่องเที่ยวไปในสถานที่ต่าง ๆ ในชุมชน ได้ตามลำพัง รู้จักเปลี่ยนแปลงตารางการเดินทางเมื่อเผชิญกับปัญหา รู้วิธีเลือกคบหาเพื่อน ฯลฯ

2.6) ความสามารถในการแก้ไขปัญหา (Problem-solving) เช่น รู้จัก ขอความช่วยเหลือจาก ผู้อื่นในยามจำเป็นรู้จักพัฒนาและประเมินทางเลือกในการแก้ปัญหา สามารถ หาทางแก้ปัญหาและวางแผนแก้ปัญหาได้อย่างถูกต้อง

2.7) ความสามารถในการติดต่อสื่อสารกับผู้อื่น (Communicating with others) เช่น สามารถรับรู้และโต้ตอบกับผู้อื่นได้ทุกสถานการณ์ ติดต่อสื่อสารกับผู้อื่นด้วยความ ในยามจำเป็น รู้จักพัฒนาและประเมินทางเลือกในการแก้ปัญหาสามารถหาทางแก้ปัญหาและวางแผน แก้ปัญหาได้อย่างถูกต้อง

3) ทักษะการประกอบอาชีพ (Occupational Skills) เป็นทักษะที่จำเป็น ต่อความสำเร็จในการประกอบอาชีพ ได้แก่

3.1) ความรอบรู้และความสามารถในการสำรวจทางเลือกอาชีพ (Knowing and Exploring Occupational Choices) เช่น รู้วิธีสำรวจความเป็นไปได้ของอาชีพบอก ผลตอบแทนที่เกิดจากการทำงานแต่ละอาชีพได้ สามารถจัดกลุ่มงานออกเป็นประเภทต่าง ๆ ได้

3.2) ความสามารถในการคัดเลือกและวางแผนทางเลือกอาชีพ (Selecting and Planning Occupational Choices) เช่น บอกความถนัดในงานแต่ละประเภทได้ ระบุความต้องการที่จำเป็นของงานแต่ละชนิดได้

3.3) การแสดงนิสัยและพฤติกรรมที่เหมาะสมในการทำงาน (Exhibiting Appropriate work habits and Behavior) เช่น รู้จักปฏิบัติตามกฎ/ระเบียบของสำนักงานได้ เห็นความสำคัญของการไปทำงานและการตรงต่อเวลา ทำงานร่วมกับผู้อื่นได้ ตั้งใจทำงาน และทำงานได้อย่างมีประสิทธิภาพ

3.4) ความสามารถในการแสวงหางาน/การรักษาความปลอดภัยและการรักษางาน (Seeking Securing and Maintaining Employment) เช่น รู้วิธีหางาน วิธีสมัครงาน วิธีการตอบสนองสัมภาษณ์ และ รู้จักปรับตัวหลังจากเข้าไปทำงานแล้ว

3.5) ความสามารถในการดูแลสุขภาพ (Exhibiting Sufficient Physical and Manual Skill) เช่น มี ความแข็งแรง อุดม ทนทาน ร่างกายมีการทำงานประสานกันเป็นอย่างดี

3.6) ความสามารถในการประกอบอาชีพ (Obtaining Specific Occupational Skills) เช่น รู้จักนำประสบการณ์ที่ได้ จากการฝึกงานในโรงเรียนหรือจากการทดลอง ปฏิบัติงานไปใช้ให้เกิดประโยชน์ในการทำงาน

สรุปได้ว่า องค์ประกอบทักษะที่จำเป็นในการดำรงชีวิตบางประการ ประกอบด้วย 3 องค์ประกอบ 11 ตัวชี้วัด ดังนี้ องค์ประกอบที่ 1 ทักษะการเรียนรู้ด้านนวัตกรรม มี 4 ตัวชี้วัด ได้แก่ 1) ทักษะการแก้ปัญหา 2) ทักษะความคิดสร้างสรรค์ 3) ทักษะในการสื่อสาร และ 4) ทักษะการทำงานร่วมกับผู้อื่น องค์ประกอบที่ 2 ทักษะการใช้เทคโนโลยี มี 3 ตัวชี้วัด ได้แก่ 1) การรู้เท่าทันสื่อ 2) การรู้เทคโนโลยี และ 3) การรู้สารสนเทศ องค์ประกอบที่ 3 ทักษะการทำมาหาเลี้ยงชีพ มี 4 ตัวชี้วัด ได้แก่ 1) ความสามารถในการปรับตัว 2) ความคิดริเริ่มในการทำงาน 3) ความรับผิดชอบ และ 4) ภาวะความเป็นผู้นำ

1) ทักษะการเรียนรู้นวัตกรรม (Learning and Innovation) ได้แก่ ทักษะการแก้ปัญหา (Problem solving) ทักษะความคิดสร้างสรรค์ (Creativity) ทักษะในการสื่อสาร (Communication) ทักษะการทำงานร่วมกับผู้อื่น (Collaborate with Others)

1.1) ทักษะการแก้ปัญหา (Problem Solving) ได้แก่ 1) การใช้เหตุผลอย่างมีประสิทธิภาพ เป็นการให้เหตุผล ที่ชัดเจนในเรื่องใดเรื่องหนึ่ง ทั้งเหตุผลในเชิงนิรนัย (เป็นการนำความรู้พื้นฐานซึ่งเป็นกฎ ข้อตกลง ความเชื่อ หรือบทนิยาม ซึ่งเป็นสิ่งที่รู้มาก่อน และยอมรับว่าเป็นความจริงเพื่อหาเหตุผลนำไปสู่ข้อสรุป เป็นการอ้างเหตุผลที่มีข้อสรุป ตามเนื้อหาสาระที่อยู่ภายในขอบเขตของข้ออ้างที่กำหนด) และเหตุผลเชิงอุปนัย (เป็นการสรุปผลเกิดจากหลักฐานข้อเท็จจริงที่มีอยู่มาจากการค้นหาความจริงจากการสังเกตหรือการทดลองหลายครั้ง แล้วนำมาสรุปเป็นความรู้แบบทั่วไป การหาข้อสรุป หรือความจริงโดยใช้วิธีการให้เหตุผลแบบอุปนัยนั้นจึงไม่จำเป็นต้องถูกต้องทุกครั้ง ข้อสรุปจะเชื่อถือได้มากน้อยเพียงใดนั้นขึ้นอยู่กับลักษณะของข้อมูล หลักฐาน และข้อเท็จจริงที่นำมาอ้างซึ่งได้แก่จำนวนข้อมูลและข้อมูล) ได้เหมาะสมตามสถานการณ์ต่าง ๆ ที่เกิดขึ้น 2) การใช้วิธีคิดเชิงระบบ สามารถคิดวิเคราะห์ จากส่วนย่อยไปหาส่วนใหญ่ได้อย่างเป็นองค์รวมทั้งหมดและเป็นระบบครบวงจรในวิธีคิดหรือกระบวนการคิดนั้น 3) ประสิทธิภาพในการตัดสินใจ (1) สร้างประสิทธิภาพใน

การวิเคราะห์และประเมินสถานการณ์ เพื่อสร้างการยอมรับและความน่าเชื่อถือ (2) สามารถวิเคราะห์และประเมินสถานการณ์ได้อย่างต่อเนื่อง (3) สังเคราะห์และเชื่อมโยงระหว่างข้อมูลรวมทั้งบทสรุปที่เกิดขึ้น (4) ตีความหมายและให้ข้อสรุปที่ตั้งบนฐานแห่งการวิเคราะห์ที่มีความน่าเชื่อถือมากที่สุด (5) สะท้อนผลได้อย่างมีวิจารณ์ บบนพื้นฐานแห่งประสบการณ์และกระบวนการเรียนรู้ และ 4) การแก้ไขปัญหา โดย (1) แก้ไขปัญหาที่มีความแตกต่างได้ทั้งปัญหาซ้ำซากและปัญหาที่อุบัติขึ้นใหม่ในหลากหลายเทคนิควิธีการ (2) สามารถกำหนดประเด็นคำถามสำคัญที่จะนำไปสร้างเป็นจุดเน้นในการแก้ไขปัญหาตามสถานการณ์ที่เหมาะสมและดีที่สุด

1.2) ทักษะความคิดสร้างสรรค์ (Creatively) ได้แก่ 1) การคิดสร้างสรรค์ (Think Creativity) โดย (1) ใช้เทคนิคของการสร้างสรรค์ทางความคิดที่เปิดกว้าง เช่น การระดมสมอง (2) สร้างสรรค์สิ่งแปลกใหม่และเสริมสร้างคุณค่าทางความคิดและสติปัญญา และ (3) มีความละเอียดรอบคอบต่อการคิดวิเคราะห์และประเมินแนวความคิด เพื่อนำไปสู่การปรับปรุงและพัฒนางานในเชิงสร้างสรรค์ 2) การทำงานร่วมกับผู้อื่นได้อย่างสร้างสรรค์ โดย (1) มุ่งพัฒนา เน้นปฏิบัติและสื่อสารแนวคิดใหม่ ๆ ไปสู่ผู้อื่นได้อย่างมีประสิทธิภาพ (2) เปิดใจกว้างและยอมรับในมุมมองหรือโลกทัศน์ใหม่ ๆ ที่ส่งผลต่อระบบการทำงาน (3) เป็นผู้นำในการสร้างสรรค์งาน รวมทั้งมีความรู้และเข้าใจในสภาพการณ์ซึ่งอาจเป็นข้อเท็จจริงหรือเป็นข้อจำกัด โดยพร้อมที่จะยอมรับความคิดหรือสภาพการณ์ใหม่ ๆ ที่เกิดขึ้นนั้นได้ (4) สามารถสร้างวิกฤติให้เป็นโอกาสส่งผลการเรียนรู้ และเข้าใจถึงวิธีการสร้างสรรค์นวัตกรรมที่ต้องใช้เวลาและสามารถนำเอาข้อผิดพลาดมาปรับปรุงแก้ไขและพัฒนาอย่างต่อเนื่อง และ 3) การนำเอานวัตกรรมมาสู่การปฏิบัติ โดยปฏิบัติเชิงสร้างสรรค์ให้เกิดคุณประโยชน์ต่อการปรับใช้และพัฒนาจากผลแห่งนวัตกรรมที่นำมาใช้

1.3) ทักษะการสื่อสาร (Communication) หมายถึง การสื่อสารได้ชัดเจนมีประสิทธิภาพ โดย (1) สร้างความถูกต้องชัดเจนในการสื่อความหมายทั้งการพูด การเขียน หรือการใช้ทักษะอื่น ๆ ในทางอวัจนภาษา ในรูปแบบต่าง ๆ (2) มีประสิทธิภาพทางการรับฟังที่สามารถสร้างทักษะสำหรับการถอดรหัสความหมาย การสรุปเป็นความรู้ สร้างคุณค่า ทักษะคิด และเกิดความสนใจใฝ่รู้ (3) ใช้การสื่อสารในการกำหนดจุดมุ่งหมายเฉพาะทั้งการรายงาน การสอน การสร้างแรงจูงใจ (4) ใช้สื่อเทคโนโลยีหลากหลายและรู้วิธีการใช้สื่อได้อย่างมีประสิทธิภาพ และ (5) สื่อสารได้อย่างมีประสิทธิภาพท่ามกลางสภาพแวดล้อมหรือบริบทที่ต่างกัน

1.4) ทักษะการทำงานร่วมกับผู้อื่น (Collaborate with Others) หมายถึง (1) มีความสามารถในการเป็นผู้นำในการทำงานและเกิดการยอมรับในที่ทำงาน (2) มีกิจกรรมการทำงานที่สร้างความรับผิดชอบและก่อให้เกิดความสุขในการทำงานเพื่อให้บรรลุผลตามที่มุ่งหวัง (3) สร้างการมีส่วนร่วมในความรับผิดชอบในภารกิจงาน และแต่ละคนมองเห็นคุณค่าของการทำงานเป็นหมู่คณะ

2) ทักษะในการใช้เทคโนโลยี (Digital Literacy) ได้แก่ ทักษะในการนำเครื่องมือมาใช้ให้เกิดประโยชน์สูงสุด ในการสื่อสาร การปฏิบัติงาน และการทำงานร่วมกัน โดยอาศัยความรู้ในหลายด้าน ได้แก่ การรู้เท่าทันสื่อ ความรู้ด้านเทคโนโลยี การรู้สารสนเทศ

2.1) การรู้เท่าทันสื่อ หมายถึง สื่อมัลติมีเดีย ได้แก่ ภาพนิ่ง (Still Image) ภาพเคลื่อนไหว (Animation) เสียง (Sound) ภาพวิดีโอ (Video)

2.2) ความรู้ด้านเทคโนโลยี หมายถึง การนำความรู้ทางธรรมชาติวิทยา และต่อเนื่องมาถึงวิทยาศาสตร์ มาเป็นวิธีการปฏิบัติและประยุกต์ใช้เพื่อช่วยในการทำงานหรือ แก้ปัญหาต่าง ๆ อันก่อให้เกิดวัสดุ อุปกรณ์ เครื่องมือ แม้กระทั่งองค์ความรู้นามธรรม เช่น ระบบหรือ กระบวนการต่าง ๆ เพื่อให้การดำรงชีวิตของมนุษย์ง่ายและสะดวกยิ่งขึ้น

2.3) การรู้สารสนเทศ หมายถึง เทคโนโลยีที่เกี่ยวข้องกับการจัดเก็บ ประมวลผล และเผยแพร่สารสนเทศ

3) ทักษะการทำความเข้าใจ (Career and Life) หมายถึง การดำรงชีวิต และทำงานในยุคปัจจุบันให้ประสบความสำเร็จ นักเรียนจะต้องพัฒนาทักษะชีวิตที่สำคัญ ได้แก่ ความสามารถในการปรับตัว ความคิดริเริ่มในการทำงาน ความรับผิดชอบ และภาวะความเป็นผู้นำ

3.1) ความสามารถในการปรับตัว (Adaptability) ได้แก่ 1) การปรับตัว เพื่อรับการเปลี่ยนแปลง โดย (1) ปรับตัวตามบทบาทหน้าที่ ความรับผิดชอบและบริบทตามช่วงเวลา ที่กำหนด และ (2) ปรับตัวเพื่อการเปลี่ยนแปลงบรรยากาศของการทำงานในองค์กรที่ดีขึ้น 2) เกิด ความยืดหยุ่นในการทำงาน โดย (1) สามารถหลอมรวมผลสะท้อนของงานได้อย่างมีประสิทธิภาพ (2) เป็นผู้นำที่สร้างสรรค์ให้เกิดผลเชิงบวกกับการทำงาน และ (3) มีความรู้ความเข้าใจในการสร้างความสมดุลและความเสมอภาคอย่างรอบด้าน เพื่อก่อให้เกิดการเปลี่ยนแปลงในเชิงสร้างสรรค์ของ การทำงาน

3.2) ความคิดริเริ่มในการทำงาน (Initiative and Self-Direction) ได้แก่ 1) การจัดการด้านเป้าหมายและเวลา โดย (1) กำหนดเป้าหมายได้ชัดเจนบนฐานความสำเร็จ ตามเกณฑ์ที่กำหนด (2) สร้างความสมดุลในเป้าหมายที่กำหนด (ทั้งในระยะสั้นและระยะยาว) และ (3) ใช้เวลาและการจัดการให้เกิดประสิทธิภาพสูงสุดในการทำงาน 2) การสร้างงานอิสระ โดยกำกับ ติดตาม จำแนกวิเคราะห์ จัดเรียงลำดับความสำคัญ และกำหนดภารกิจงานอย่างมีอิสระปราศจากการ ควบคุมจากภายนอก และ 3) เป็นผู้นำที่มีประสิทธิภาพในตนเอง โดย (1) มุ่งมั่นสู่ความเชี่ยวชาญทั้ง ทางด้านทักษะ ความรู้และขยายผลสู่ความเป็นเลิศ (2) เป็นผู้นำเชิงทักษะขั้นสูง มุ่งสู่ความเป็นมือ อาชีพ (3) เป็นผู้นำในการเรียนรู้ตลอดชีวิต และ (4) สามารถสะท้อนผลและเก็บเกี่ยวประสบการณ์ จากอดีตมุ่งสู่เส้นทางแห่งความก้าวหน้าในอนาคต

3.3) ความรับผิดชอบ (Accountability) ประกอบด้วย 1) การจัดการ โครงการ (Manage Projects) โดย (1) กำหนดเป้าหมายให้ชัดเจนเพื่อมุ่งสู่ความสำเร็จของงาน และ (2) วางแผน จัดเรียงลำดับความสำคัญของงานและบริหารจัดการให้เกิดผลลัพธ์ที่มุ่งหวัง 2) ผลผลิตที่ เกิดขึ้นโดยสร้างผลผลิตที่มีคุณภาพสูง โดยมีจุดเน้นในด้านต่าง ๆ ได้แก่ (1) การทำงานทางวิชาชีพที่ สุจริต (2) สามารถบริหารเวลาและบริหารโครงการได้อย่างมีประสิทธิภาพ (3) การมีส่วนร่วมอย่าง แข็งขัน (4) นำเสนอผลงานได้อย่างมืออาชีพ และ (5) ยอมรับผลผลิตที่เกิดขึ้นด้วยความชื่นชม

3.4) ภาวะความเป็นผู้นำ (Leadership) หมายถึง ความเป็นตัวแบบ และเป็นผู้นำคนอื่น โดย (1) ใช้ทักษะการแก้ไขปัญหาระหว่างบุคคลได้ เพื่อนำพาองค์กรก้าวบรรลุ จุดมุ่งหมาย (2) เป็นตัวกลางหรือผู้ประสานงานที่มีประสิทธิภาพ สามารถชี้แนะและนำพาองค์กรก้าวสู่ ผลลัพธ์ที่พึงประสงค์ (3) ยอมรับความสามารถของคณะทำงานหรือผู้ร่วมงานที่มีความแตกต่างกัน และ (4) เป็นแบบอย่างในพฤติกรรมที่พึงประสงค์ ผู้อื่นยอมรับ

2.1.2.6 ปัจจัยที่ช่วยสนับสนุนการเสริมสร้างทักษะที่จำเป็นในการดำรงชีวิต

เนลสัน โจนส์ (Nelson-Jones, 1997, pp. 14-18) ได้กล่าวถึงปัจจัยที่ช่วยส่งเสริมและสนับสนุนทักษะชีวิตของบุคคลว่ามีปัจจัยที่มีอิทธิพลต่อการมีทักษะชีวิตที่เข้มแข็งและอ่อนแอหลายปัจจัย ดังนี้

1) สัมพันธภาพที่ให้การสนับสนุน (Supportive Relationships) ไม่ว่าบุคคลจะอยู่ในช่วงอายุใดก็ตามจะเกิดความสุขและสามารถดำเนินชีวิตได้อย่างมีประสิทธิภาพ หากบุคคลนั้นรู้สึกว่ามีคนไว้วางใจ โรเจอร์ (Nelson-Jones, 1997, p. 14) ได้ให้ความสำคัญและเน้นเป็นอย่างยิ่งกับสัมพันธภาพที่ให้การสนับสนุนไม่ว่าจะเป็นการให้ความเคารพ ความจริงใจ ความเข้าใจ และเห็นอกเห็นใจต่าง ๆ ดังนั้น ปัจจัยด้านสัมพันธภาพที่ให้การสนับสนุนจะช่วยพัฒนาทักษะชีวิตกับบุคคลได้ทั้งนี้สัมพันธภาพที่สนับสนุนจะก่อให้เกิดความรู้สึกปลอดภัยในการสำรวจพฤติกรรม และการเรียนรู้ที่ผิดพลาดต่าง ๆ ของตนเองทั้งยังช่วยให้บุคคลรับฟังตัวเองมากขึ้นมีความรู้สึกภูมิใจ และมีความเข้าใจในตนเองที่ลึกซึ้งซึ่งสามารถเกิดการสัมผัสกับความต้องการที่แท้จริงของตนเอง ตลอดจนความต้องการของชีวิตตนเองได้

2) การเรียนรู้จากตัวอย่าง (Learning from Example) การเรียนรู้จากตัวอย่างเป็นวิธีที่สำคัญวิธีหนึ่งในการช่วยให้บุคคลได้มาซึ่งทักษะชีวิต การเรียนรู้จากตัวอย่างอาจส่งผลกระทบต่อทักษะชีวิตที่ดีและไม่ดีได้ เด็กและวัยรุ่นจะเรียนรู้ที่จะแสดงความคิด ความรู้สึกและพฤติกรรมจากตัวอย่างรอบ ๆ ตัว เช่น เด็กที่มีพ่อแม่ที่ขาดการแสดงออกทางอารมณ์ จะทำให้เด็กขาดโอกาสสำหรับการสังเกตวิธีการของการแสดงออกทางอารมณ์ได้ หรือถ้าพ่อแม่/บุคคลอื่น ๆ รอบ ๆ ตัวเด็กมีการคิด รู้สึก และพฤติกรรมที่ขาดประสิทธิภาพ เช่น การตำหนิ ดุ ด่า หรือมีการแสดงออกที่เกินจริง จะทำให้เด็กมีพฤติกรรมเช่นนั้นตามไปด้วย ในทางตรงกันข้ามถ้าเด็กได้เรียนรู้จากตัวแบบที่ดีของพ่อแม่หรือบุคคลที่มีความสำคัญสำหรับเด็ก (กลุ่มเพื่อน ครู พี่น้อง ญาติ และสื่อ) ก็จะทำให้เด็กมีทักษะชีวิตที่เข้มแข็งในด้านความคิด ความรู้สึก และพฤติกรรม

3) การเรียนรู้จากผลที่ตามมา (Learning from Consequences) การเรียนรู้ทักษะชีวิตจากการสังเกตตัวแบบเป็นการผสมผสานของการเรียนรู้ผลที่ตามมาทั้งดีและไม่ดี บุคคลจะรับรู้ผลที่เกิดขึ้นตามมาด้วยวิธี 2 วิธี คือ การเรียนรู้แบบวางเงื่อนไข (Classical Conditioning) และการเรียนรู้จากการปฏิบัติ (Operant Conditioning) ผลที่เกิดขึ้นที่ดีจะช่วยให้บุคคลได้มาซึ่งทักษะชีวิต

4) การสั่งสอน และการสอนตนเอง (Instruction and Self-Instruction) การสั่งสอนเป็น ปัจจัยหนึ่งซึ่งช่วยให้บุคคลเกิดทักษะชีวิต การสอนทักษะชีวิตเกิดขึ้นอย่างไม่เป็นทางการในครอบครัว เช่น คำสั่งของทักษะชีวิตพื้นฐานที่เกิดขึ้นในครอบครัวได้แก่ การขอร้องให้ลูก หรือเด็กทำบางสิ่งบางอย่าง โดยมีการสื่อสารว่า “ได้โปรด” หรือ “ขอบคุณ” สิ่งเหล่านี้เป็นทักษะชีวิตพื้นฐานในด้านการสั่งสอนที่เริ่มต้นจากครอบครัว ทำให้เด็กเรียนรู้ที่จะสร้างสัมพันธ์กับบุคคลอื่น ๆ ภายนอกครอบครัวได้ การสั่งสอนสามารถเป็นสิ่งที่ดีและเป็นสิ่งที่ไม่มีความคุ้มค่าได้ เช่น เมื่อบุคคลเกิดการต่อต้านผู้สั่งสอน หรือผู้สั่งสอนบางคนเน้นด้านการพูดคุยมากกว่าการที่จะบอกบุคคลว่าจะต้องทำอะไร เป็นต้น

5) ข้อมูลข่าวสารและโอกาส (Information and Opportunity) บุคคลต้องการข้อมูลข่าวสารที่พอเพียงต่อการที่จะพัฒนาทักษะชีวิต เช่น การให้ข้อมูลเกี่ยวกับการป้องกัน

โรคติดต่อทางเพศสัมพันธ์ นอกจากนี้เด็ก วัยรุ่น และผู้ใหญ่มีความต้องการเช่นเดียวกันในเรื่องของโอกาสที่จะทดสอบและพัฒนาทักษะชีวิต

6) ความวิตกกังวลและความเชื่อมั่น (Anxiety and Confidence) เด็ก ๆ จะเจริญเติบโตภายใต้ประสบการณ์ที่ดีและไม่ดีสำหรับการพัฒนาความภาคภูมิใจในตนเองระดับความวิตกกังวลจะมีความสัมพันธ์กับการป้องกันการต่อต้านจากอันตรายและแรงจูงใจของตนเองเกี่ยวกับความสำเร็จที่เป็นจริง ผลของพฤติกรรมที่ไม่เหมาะสมมีความสัมพันธ์กับความวิตกกังวล ซึ่งความวิตกกังวลในที่นี้รวมถึงความไม่เต็มใจ ความตึงเครียด ความตื่นตื้นการเรียนรู้โดยไม่ผ่อนคลายความตึงเครียดหรือแม้กระทั่งการขาดความมุ่งมั่นพยายามอย่างไรก็ตามบุคคลที่จะเรียนรู้ทักษะชีวิตหรือทักษะในการช่วยตนเองได้ดีจะต้องมีทักษะของการจัดการความวิตกกังวล

กล่าวโดยสรุป จากการทบทวนเอกสารที่เกี่ยวข้องกับทักษะที่จำเป็นในการดำรงชีวิตสำหรับนักเรียนระดับมัธยมศึกษาตอนต้น ผู้วิจัยได้ใช้แนวคิดขององค์กรที่สำคัญและนักวิชาการที่หลากหลาย (Partnership for 21st Century Skills, 2009; World Health Organization, 1997; Maxwell, 1981; วิจารย์ พานิช, 2556) สามารถสังเคราะห์เป็นองค์ประกอบหลักของทักษะที่จำเป็นในการดำรงชีวิตสำหรับนักเรียนระดับมัธยมศึกษาตอนต้นได้ 3 ด้าน ได้แก่ ด้านการเรียนรู้และนวัตกรรม ด้านการใช้เทคโนโลยี และด้านการทำมาหาเลี้ยงชีพ ซึ่งทักษะดังกล่าวที่ได้จากการทบทวนเอกสาร รวมทั้งตัวชี้วัดของทักษะในแต่ละด้าน ผู้วิจัยจะใช้เป็นข้อมูลเบื้องต้นในการศึกษาความต้องการจำเป็นในการส่งเสริมทักษะที่จำเป็นในการดำรงชีวิตสำหรับนักเรียนระดับมัธยมศึกษาตอนต้น

2.2 เอกสารที่เกี่ยวข้องกับหลักสูตรการศึกษาขั้นพื้นฐาน พุทธศักราช 2551

2.2.1 ลักษณะของคนไทยยุคใหม่ในศตวรรษที่ 21

การปฏิรูปการศึกษาและการเรียนรู้อย่างเป็นระบบ มุ่งเน้นการพัฒนาคุณภาพ และมาตรฐานการศึกษาการเพิ่มโอกาสทางการศึกษาและเรียนรู้ส่งเสริมการมีส่วนร่วมของทุกภาคส่วนเพื่อให้คนไทยทุกคนได้เรียนรู้ตลอดชีวิต ทั้งในระบบ นอกกระบบ และตามอัธยาศัยอย่างมีคุณภาพในทุกกระดับ/ประเภทการศึกษา

การปฏิรูปการศึกษาส่งผลให้คนไทยได้มีคุณลักษณะอันพึงประสงค์ เป็นคนไทยในยุคนศตวรรษที่ 21 คือ การเป็นนักสืบสอบ แสวงหาความรู้ด้วยความสนใจใฝ่รู้ รวมทั้งลักษณะสำคัญหลักสูตรและการสร้างหน่วยการเรียนรู้บูรณาการ (พิมพ์พันธ์ เตชะคุปต์, 2555, น. 11-15) ดังนี้

1) มีความรู้ความเข้าใจ ประกอบด้วย

1.1) ความรู้พื้นฐาน ในกลุ่มสาระการเรียนรู้พื้นฐาน เช่น วิทยาศาสตร์ คณิตศาสตร์ ภาษา ศิลปะ วัฒนธรรม

1.2) ความรู้ในอาชีพ เป็นทักษะเพื่อใช้ทำมาหาเลี้ยงชีพ เพื่อความเป็นอยู่อย่างมีความสุข

1.3) ความรู้โลกศึกษา นอกจากรู้จักตนเอง ต้องเข้าใจโลกทั้งประเทศเอเชีย ประเทศในยุโรป รวมทั้งมีความเข้าใจประเทศในประชาคมอาเซียน

2) มีทักษะ 5C ประกอบด้วย

2.1) Creative problem-solving skills (ทักษะการแก้ปัญหาอย่างสร้างสรรค์) คือ มีความสามารถและชำนาญในการสร้างความรู้ วิธีการใหม่ สิ่งประดิษฐ์ใหม่ เพื่อได้เป็นแนวทาง และเครื่องมือแก้ปัญหาในชีวิต หรือกล่าวได้ว่าคนไทยต้องสามารถสร้างนวัตกรรมหรือเป็นนักนวัตกรรม (Innovator)

2.2) Critical thinking Skills (ทักษะการคิดอย่างมีวิจารณญาณ) คือ มีความสามารถในการคิดไตร่ตรอง คิดเชิงวิพากษ์ เพื่อจะทำหรือจะเชื่อในเรื่องใดเรื่องหนึ่งเมื่อมีประเด็นข้อโต้แย้ง (Critical Thinker)

2.3) Collaborative Skills (ทักษะการร่วมมือร่วมพลัง) คือ มีความสามารถทำงานกลุ่ม เป็นทีม หรือทำงานแบบร่วมมือร่วมใจ ร่วมพลังเพื่อผลประโยชน์ร่วมกันและเกิดความสุขในการทำงานไม่ย่อท้อ

2.4) Communicative Skills (ทักษะการสื่อสาร) คือ มีความสามารถในการสื่อสาร ฟัง พูด อ่าน เขียนอย่างมีคุณภาพดังนี้ 1) ฟังอย่างเข้าใจ 2) พูดอย่างมีคุณภาพ 3) อ่านอย่างเข้าใจและมีนิสัยรักการอ่าน (Habit of Reading) และ 4) เขียนสื่อสารได้ทั้งย่อหน้าเขียนย่อ เขียนเรียงความ เขียนบทความ เขียนรายงานเชิงวิชาการ เขียนรายงานงานโครงการหรือเขียนรายงานวิจัยได้

2.5) Computing Skills (ทักษะการใช้คอมพิวเตอร์) คือ ความสามารถในการใช้เทคโนโลยีสารสนเทศ ความสามารถในการสืบค้นสารสนเทศอย่างมีคุณภาพ ทั้งการเข้าถึงการประเมิน และการใช้ข้อมูลและสารสนเทศ

3) มีคุณลักษณะอันพึงประสงค์ การมีคุณลักษณะอันพึงประสงค์ คือ การเป็นผู้คุณธรรม จริยธรรมด้านความรับผิดชอบ ความตรงต่อเวลา ความอดทน ความซื่อสัตย์ ความประหยัด มัธยัสถ์ หรือรวมเรียกว่า มีวินัยในตนเอง มีความเป็นนักอ่าน นักพูด นักเขียน นักคณิตศาสตร์ นักวิทยาศาสตร์ ศิลปิน นักดนตรี นักประวัติศาสตร์ นักโภชนาการ นักเรียนรู้ นักนวัตกรรม นักบริการ นักจิตอาสา ซึ่งเป็นนิสัย และค่านิยมภายในตนเอง

2.2.2 หลักสูตรและหลักสูตรแกนกลางการศึกษาขั้นพื้นฐาน พุทธศักราช 2551

หลักสูตร เป็นแผนและประสบการณ์ที่ต้องจัดทำขึ้นหรือพัฒนาขึ้นเป็นแนวทางจัดการเรียนรู้ให้บรรลุวัตถุประสงค์ หรือผู้เรียนบรรลุผล มีผลการเรียนรู้ตามที่กำหนดซึ่งหลักสูตรควรได้รับการวิเคราะห์ และพัฒนาให้ทันสมัยทันเหตุการณ์อยู่เสมอเป็นระยะ ออร์นสไตน์และฮันกินส์ (Ornstein and Hunkins, 2009, pp. 10-11) ได้สรุปความหมายไว้ 5 ประการ ดังนี้

- 1) หลักสูตร คือ แผน
- 2) หลักสูตร คือ ประสบการณ์เรียนรู้ของผู้เรียน
- 3) หลักสูตร คือ ระบบที่เกี่ยวข้องกับบุคลากร กระบวนการจัดการบุคคลและกระบวนการระบบไปใช้
- 4) หลักสูตร คือ สาขาวิชาหนึ่ง เช่น สาขาวิชาหลักสูตรและการสอน
- 5) หลักสูตร คือ เนื้อหาวิชา

กระทรวงศึกษาธิการได้ประกาศใช้หลักสูตรการศึกษาขั้นพื้นฐาน พุทธศักราช 2544 เป็นหลักสูตรแกนกลางของประเทศเพื่อพัฒนาคุณภาพผู้เรียนให้เป็นคนดี มีปัญญา มีคุณภาพชีวิตที่ดี และมีขีดความสามารถในการแข่งขันในเวทีโลก นอกจากนั้นยังได้มีการปรับกระบวนการพัฒนา

หลักสูตรให้สอดคล้องกับพระราชบัญญัติการศึกษาแห่งชาติ พ.ศ. 2542 ที่เน้นกระจายอำนาจทางการศึกษาให้ท้องถิ่น และสถานศึกษาที่มีส่วนร่วม และมีบทบาทสำคัญในการพัฒนาหลักสูตร เพื่อสอดคล้องกับสภาพปัญหาและความต้องการของตนเอง ผลการวิจัยและประเมินผลการใช้หลักสูตรการศึกษาขั้นพื้นฐาน พุทธศักราช 2544 ในช่วงระยะเวลาที่ผ่านมา พบว่า มีจุดดีหลายประการ คือ ส่งเสริมการกระจายอำนาจทางการศึกษาให้ท้องถิ่นและสถานศึกษามีส่วนร่วมเพื่อให้สอดคล้องกับความต้องการของท้องถิ่น และส่งเสริมการพัฒนาผู้เรียนแบบองค์รวม อย่างไรก็ตามพบว่า หลักสูตรบางส่วนยังมีปัญหา และความไม่ชัดเจนบางประการที่ทำให้การนำหลักสูตรไปสู่การปฏิบัติที่ไม่สะท้อนมาตรฐาน การเรียนรู้

ดังนั้น สำนักงานคณะกรรมการการศึกษาขั้นพื้นฐานจึงได้พัฒนาหลักสูตรแกนกลางการศึกษาขั้นพื้นฐาน พุทธศักราช 2551 เพื่อให้การพัฒนาคุณภาพผู้เรียน และการนำหลักสูตรไปสู่การปฏิบัติในระดับเขตพื้นที่การศึกษาและสถานศึกษา มีความชัดเจน เหมาะสม และสอดคล้องกับมาตรฐานการเรียนรู้ โดยมีองค์ประกอบที่สำคัญของหลักสูตร ดังนี้

1) วิสัยทัศน์: มนุษย์ที่มีความสมดุล

มุ่งพัฒนาผู้เรียนทุกคนซึ่งเป็นกำลังใจของชาติให้เป็นมนุษย์ที่มีความสมดุลทั้งด้านร่างกาย ความรู้ คุณธรรม มีจิตสำนึกในความเป็นพลเมืองไทยและเป็นพลโลก ยึดมั่นในการปกครองตามระบอบประชาธิปไตยอันมีพระมหากษัตริย์ทรงเป็นประมุข มีความรู้ และทักษะพื้นฐานรวมทั้งเจตคติที่จำเป็นต่อการศึกษา ต่อการประกอบอาชีพ และการศึกษาตลอดชีวิต โดยมุ่งเน้นผู้เรียนสำคัญ บนพื้นฐานความเชื่อว่าทุกคนสามารถเรียนรู้ และพัฒนา ตนเองได้ตามศักยภาพ

2) จุดมุ่งหมาย: คนดี มีปัญญา มีความสุข ซึ่งประกอบด้วย

2.1) มีคุณธรรม จริยธรรม และค่านิยมที่พึงประสงค์ เห็นคุณค่าของตนเอง มีวินัย และปฏิบัติตามหลักธรรมของพุทธศาสนาหรือศาสนาที่ตนนับถือยึดหลักปรัชญาของเศรษฐกิจพอเพียง

2.2) มีความรู้อันเป็นสากล และมีความสามารถในการสื่อสาร การคิด การแก้ปัญหา การใช้เทคโนโลยี และมีทักษะชีวิต

2.3) มีสุขภาพกาย และสุขภาพจิตที่ดี มีสุขนิสัย และรักการออกกำลังกาย

2.4) มีความรักชาติ มีจิตสำนึกในความเป็นพลเมืองไทยและพลโลก ยึดมั่นในวิถีชีวิตและการปกครองตามระบอบประชาธิปไตยอันมีพระมหากษัตริย์ทรงเป็นประมุข

2.5) มีจิตสำนึกในการอนุรักษ์วัฒนธรรมและภูมิปัญญาไทย การอนุรักษ์และพัฒนาสิ่งแวดล้อม มีจิตสาธารณะที่มุ่งทำประโยชน์และสร้างสิ่งที่ดีงามในสังคม และอยู่ร่วมกันในสังคมอย่างมีความสุข

หลักสูตรนี้มุ่งพัฒนาให้ผู้เรียนมีสมรรถนะและความสามารถ 5 ประการ และคุณลักษณะอันพึงประสงค์อย่างน้อย 8 ประการ ดังต่อไปนี้

ความสามารถ 5 ประการ ตามหลักสูตรแกนกลางการศึกษาขั้นพื้นฐาน พุทธศักราช 2551

1) ความสามารถในการสื่อสาร ประกอบด้วย

1.1) อ่าน - อ่านในใจ อ่านจับใจความ อ่านแปลความหมาย อ่านขยายความ

1.2) ฟัง - ฟังจับใจความ ฟังด้วยความเข้าใจ

1.3) เขียน - เขียนความเรียง เขียนเรียงความ เขียนย่อหน้า เขียนร้อยกรอง
เขียนผังกราฟิก

1.4) พูด - นำเสนอหน้าห้อง / สาธารณะ อภิปราย อธิบาย บรรยาย

2) ความสามารถในการคิด ประกอบด้วย ความสามารถในการวิเคราะห์
สังเคราะห์ คิดอย่างสร้างสรรค์ คิดอย่างมีวิจารณญาณ คิดเป็นระบบ คิดตัดสินใจ สังเกต สำรวจ
สำรวจค้นหา ระบุ แยกแยะ จัดกลุ่ม จำแนกประเภท เปรียบเทียบ เรียงลำดับ สรุปอ้างอิง
ตีความหมาย นิยาม การพยากรณ์ ตั้งสมมุติฐาน พิสูจน์ ตั้งเกณฑ์ ประเมิน

3) ความสามารถในการแก้ปัญหา ประกอบด้วย การแก้ปัญหา (ได้คำตอบเดียว)
แก้ปัญหาโจทย์ แก้ปัญหาชีวิต (ได้หลายคำตอบ หลายแนว) แก้ปัญหาเชิงวิทยาศาสตร์ แก้ปัญหาเพื่อ
ความสะดวกในชีวิตด้วยการสร้างอุปกรณ์ เครื่องมือ

4) ความสามารถในการใช้ทักษะชีวิต ประกอบด้วย การเรียนรู้ด้วยตนเองอย่าง
ต่อเนื่อง ทำงานร่วมกัน ความสัมพันธ์ระหว่างบุคคลในการทำงาน ลดความขัดแย้ง ปรับตัว หลีกเหลี่ยง
พฤติกรรมที่ไม่พึงประสงค์ ตัดสินใจ ประมาณตน ควบคุมสถานการณ์ สื่อสาร ต่อรอง ปฏิเสธ และ
โน้มน้าวจิตใจ ความสามารถพื้นฐานที่บุคคลจำเป็นต้องใช้ในการเลือกทางดำเนินชีวิตในสังคมปัจจุบัน
ให้มีประสิทธิภาพ

5) ความสามารถในการใช้เทคโนโลยี ประกอบด้วย ความสามารถในการสืบค้น
ประมวลผล ใช้ทักษะกระบวนการทางเทคโนโลยีด้วยเครื่องมืออิเล็กทรอนิกส์ (การใช้ IC) เพื่อพัฒนา
ตนเองและสังคม

ส่วนคุณลักษณะอันพึงประสงค์ 8 ประการ ประกอบด้วย

1) รักชาติ ศาสน์ กษัตริย์

2) ซื่อสัตย์สุจริต

3) มีวินัย

4) ใฝ่เรียนรู้

5) อยู่อย่างพอเพียง

6) มุ่งมั่นในการทำงาน

7) รักความเป็นไทย

8) มีจิตสาธารณะ

3) มาตรฐานการเรียนรู้

มาตรฐานการเรียนรู้เป็นเป้าหมายสำคัญของการพัฒนาคุณภาพผู้โดยระบุสิ่งที่
ผู้เรียนพึงรู้ ปฏิบัติได้ มีคุณธรรม จริยธรรม และค่านิยมที่พึงประสงค์เมื่อจบการศึกษาขั้นพื้นฐาน
นอกจากนั้นยังเป็นกลไกขับเคลื่อนพัฒนาการศึกษาทั้งระบบ เพราะมาตรฐานการเรียนรู้สะท้อนให้
ทราบว่าต้องการอะไร ต้องสอนอะไร จะสอนอย่างไรและประเมินอย่างไร

4) ตัวชี้วัด

ตัวชี้วัดระบุสิ่งที่ผู้เรียนพึงรู้และปฏิบัติได้ รวมทั้งคุณลักษณะของผู้เรียนในแต่ละ
ระดับชั้น ซึ่งสะท้อนถึงมาตรฐานการเรียนรู้มีความเฉพาะเจาะจง และมีความเป็นรูปธรรมนำไปใช้

กำหนดเนื้อหา จัดทำหน่วยการเรียนรู้ จัดการเรียนการสอน และเป็นเกณฑ์สำคัญสำหรับการวัด ประเมินผลเพื่อตรวจสอบคุณภาพผู้เรียน มี 2 ประเภท คือ

4.1) ตัวชี้วัดชั้นปี เป็นเป้าหมายในการพัฒนาผู้เรียนแต่ละชั้นปีในระดับ การศึกษาภาคบังคับ (ประถมศึกษาปีที่ 1- มัธยมศึกษาปีที่ 3)

4.2) ตัวชี้วัดช่วงชั้น เป็นเป้าหมายในการพัฒนาผู้เรียนในระดับมัธยมศึกษาตอน ปลาย (มัธยมศึกษาปีที่ 4-6)

5) กลุ่มสาระการเรียนรู้ ประกอบด้วย

5.1) ภาษาไทย ความรู้ ทักษะและวัฒนธรรมการใช้ภาษา เพื่อการสื่อสาร ความ ชื่นชม การเห็นคุณค่าภูมิปัญญาไทยและภูมิใจในภาษาประจำชาติ

5.2) คณิตศาสตร์ การนำความรู้ ทักษะ และกระบวนการทางคณิตศาสตร์ไปใช้ ในการแก้ปัญหาการดำเนินชีวิตและศึกษาต่อ การมีเหตุผล มีเจตคติที่ดีต่อคณิตศาสตร์ พัฒนาการคิด อย่างเป็นระบบ และสร้างสรรค์

5.3) วิทยาศาสตร์ การนำความรู้ และกระบวนการทางวิทยาศาสตร์ไปใช้ใ นการศึกษา ค้นคว้าหาความรู้และแก้ปัญหาอย่างเป็นระบบ การคิดอย่างเป็นระบบการคิดอย่างเป็น เหตุผล คิดวิเคราะห์ คิดสร้างสรรค์ และจิตวิทยาศาสตร์

5.4) สังคมศึกษา ศาสนา และวัฒนธรรม การอยู่ร่วมกันในสังคมไทย และ สังคม โลกอย่างสันติสุข การเป็นพลเมืองดี ศรัทธาในหลักธรรมของศาสนา การเห็นคุณค่าของทรัพยากร และสิ่งแวดล้อม ความรักชาติ และความภาคภูมิใจในความเป็นไทย

5.5) สุขศึกษาและพลศึกษา ความรู้ ทักษะ และเจตคติในการสร้างเสริมสุขภาพ พลานามัยของตนเองและผู้อื่น การป้องกันและปฏิบัติต่อสิ่งต่าง ๆ ที่มีผลต่อสุขภาพอย่างถูกวิธี และ ทักษะในการดำเนินชีวิต

5.6) ศิลปะ ความรู้ และทักษะในการคิดริเริ่ม จินตนาการ สร้างสรรค์งานศิลปะ สุนทรีย์ภาพ และการเห็นคุณค่าทางศิลปะ

5.7) การงานอาชีพและเทคโนโลยี ความรู้ ทักษะ และเจตคติในการทำงาน การ จัดการ การดำรงชีวิต การประกอบอาชีพ และการออกแบบและการใช้เทคโนโลยี

5.8) ภาษาต่างประเทศ ความรู้ ทักษะ เจตคติ และวัฒนธรรมการใช้ ภาษาต่างประเทศในการสื่อสาร การแสวงหาความรู้ และการประกอบอาชีพ

6) กิจกรรมพัฒนาการเรียนรู้

มุ่งให้ผู้เรียนได้พัฒนาตนเองตามศักยภาพ พัฒนาอย่างรอบด้าน เพื่อความเป็น มนุษย์ที่สมบูรณ์ ทั้งร่างกาย สติปัญญา อารมณ์ และสังคม เสริมสร้างให้เป็นผู้มีศีลธรรม จริยธรรม มี ระเบียบวินัย ปลูกฝังและสร้างจิตสำนึกของการทำประโยชน์เพื่อสังคมสามารถจัดการตนเองได้ และ อยู่ร่วมกับผู้อื่นอย่างมีความสุข

2.2.3 แนวคิด ทฤษฎีเกี่ยวกับนักเรียนมัธยมศึกษา

ตามพระราชบัญญัติการศึกษาแห่งชาติ พุทธศักราช 2542 มีการจัดระดับการศึกษา ออกเป็น 3 ระดับ ซึ่งพระราชบัญญัตินี้ได้ยึดอายุเป็นเกณฑ์ในการเล่นชั้น ทุกคนต้องเรียนจนถึงอายุ

15 ปี จึงออกจากโรงเรียนได้ รวมแล้วเด็กต้องใช้เวลาเรียนอย่างน้อย 12 ปี ดังนี้ (สำนักงานคณะกรรมการการศึกษาแห่งชาติ, 2542) รายละเอียด ดังนี้

1) ระดับก่อนประถมศึกษา สำหรับเด็กอายุ 3-5 ปี อาจจัดในรูปแบบ โรงเรียนอนุบาล ศูนย์เด็กเล็ก ศูนย์เด็กก่อนวัยเรียน

2) ระดับประถมศึกษา เป็นการจัดการศึกษาภาคบังคับจำนวน 6 ปี สำหรับเด็กอายุ 6-11 ปี บางแห่งอาจมีนักเรียน 12-14 ปี รวมอยู่ด้วย

3) ระดับมัธยมศึกษา เป็นการศึกษาสำหรับนักเรียนอายุ 12-17 ปี โดยแบ่งเป็น 2 ระดับ คือ ระดับมัธยมศึกษาตอนต้น สำหรับนักเรียนอายุ 12-14 ปี และมัธยมศึกษาตอนปลาย สำหรับนักเรียนอายุ 14-17 ปี

จากพระราชบัญญัติการศึกษา 2542 ที่กำหนดไว้ จะเห็นว่านักเรียนระดับชั้นมัธยมศึกษาตอนต้น เป็นนักเรียนที่อยู่ในช่วงวัยรุ่น เมื่อพิจารณาช่วงอายุของวัยรุ่น พบว่า วัยรุ่นตอนต้น คือ ช่วงอายุ 11-15 ปี ซึ่ง ปรานสุทิพย์ ทรงวุฒิสกุล (2544) มีความเห็นว่า วัยรุ่นเปรียบได้กับสะพานที่เชื่อมระหว่างวัยเด็กกับวัยผู้ใหญ่ เป็นวัยที่มีการเปลี่ยนแปลงวิถีคิด เป็นภาวะที่ต้องเผชิญกับการเลือก การตัดสินใจให้เหมาะสมกับสภาพความเป็นจริง เป็นภาวะที่อยู่ในระยะหัวเลี้ยวหัวต่อของชีวิตที่จะต้องปรับตัวต่อสภาพแวดล้อมใหม่ ๆ มีการเจริญเติบโตของสภาพร่างกาย และมีการพัฒนาพฤติกรรม จากเด็กไปสู่ผู้ใหญ่ ซึ่งขวัญยืน มูลศรี (2548) กล่าวว่า นักเรียนระดับชั้นมัธยมศึกษาตอนต้นเป็นระดับชั้นที่มีความเหมาะสมในการปรับพฤติกรรมอย่างยิ่ง

ผู้วิจัยจึงได้ศึกษาแนวคิดทฤษฎีเกี่ยวกับวัยรุ่นเพื่อเป็นแนวทางในการพัฒนาทักษะชีวิตของนักเรียนระดับชั้นมัธยมศึกษาตอนต้นต่อไป

1) ความหมายของวัยรุ่น

วัยรุ่น ตรงกับภาษาอังกฤษว่า Adolescent มาจากภาษาละตินว่า Adolescens ซึ่ง เป็นคำปัจจุบันกาลสมบุรณ์ (Present Participle) ของคำว่า Adolescere มีความหมายว่า การเจริญเติบโตเข้าสู่วุฒิภาวะ และเมื่อกล่าวถึงวัยรุ่นจะหมายถึง ผู้ที่อยู่ในช่วงอายุ 13-19 ปี หรืออยู่ในระดับมัธยมศึกษา ซึ่งใน ทศวรรษของนักวิชาการ ได้ให้ความหมายของวัยรุ่นไว้แตกต่างกันโดย Hurlock (1978) ให้ความหมายของวัยรุ่นว่า การเจริญเติบโตหรือเจริญไปสู่วุฒิภาวะ (Maturity) ซึ่งเด็กจะบรรลุถึงขั้นวุฒิภาวะนั้นหมายถึงการมีพัฒนาการพร้อมทั้ง 4 ด้าน คือ ด้านร่างกาย อารมณ์ สังคม และสติปัญญา องค์การอนามัยโลก (WHO, 1997) ให้ความหมายวัยรุ่นว่า หมายถึง ช่วงวัยอายุ 10-19 ปี มีการเปลี่ยนแปลงลักษณะทางสรีระจากวัย เด็กเข้าสู่วัยรุ่นหนุ่มสาว สังคม โดยมีสังคมที่กว้างขึ้น ลักษณะความสัมพันธ์ ในสังคมเปลี่ยนไป มีการเปลี่ยนแปลงทางอารมณ์ สติปัญญาซึ่งมีความคิดด้านนามธรรมและคิดเชิงเหตุผล สำหรับ ยินดี ศรีศักดิ์หิรัญ (2542) ได้ให้ความหมายของวัยรุ่นว่า เป็นวัยที่เชื่อมต่อระหว่างเด็กกับผู้ใหญ่ เป็นระยะหัวเลี้ยวหัวต่อของชีวิต มีการเปลี่ยนแปลงต่าง ๆ มากมาย และรวดเร็ว ทั้งด้านร่างกาย อารมณ์ สังคม และสติปัญญา ต้องประสบกับปัญหา ความยุ่งยาก และความลำบากในการปรับตัว ส่วนกรมสุขภาพจิต (2544) ให้ความหมายของวัยรุ่นว่า หมายถึง วัยที่เจริญเติบโตจากวัยเด็กไปสู่ผู้ใหญ่ ช่วงชีวิตระหว่างวัยเด็กไปสู่ผู้ใหญ่ซึ่งเป็นหัวเลี้ยวหัวต่อที่สำคัญ เพราะมีการเปลี่ยนแปลงอันซับซ้อนร่วมกันหลายด้านในระบบต่าง ๆ ของร่างกาย รวมทั้งระบบเพศ จิตใจ อารมณ์ สังคม สติปัญญา และจริยธรรม ซึ่งมีจุดเริ่มต้นของการเปลี่ยนแปลงแตกต่างกันไป

แต่ละบุคคลโดยเฉลี่ยแล้ววัยรุ่นจะอยู่ในช่วงอายุ 12-20 ปี นอกจากนี้ กมลวรรณ จินหน่อ (2553) กล่าวว่า วัยรุ่น คือ วัยที่มีการเจริญเติบโตเพื่อที่จะเป็นวัยผู้ใหญ่และมีพัฒนาการทางด้านร่างกาย สติปัญญา อารมณ์ และสังคม มีการเปลี่ยนแปลงจากเด็กไปเป็นผู้ใหญ่ จากภาวะที่ต้องพึ่งพาคนในครอบครัวไปสู่ภาวะที่ต้องรับผิดชอบและพึ่งพาตนเอง สรุปได้ว่า วัยรุ่น หมายถึง วัยที่มีอายุอยู่ระหว่าง 13-19 ปี เป็นวัยที่เชื่อมต่อระหว่างวัยเด็กกับวัยผู้ใหญ่ เป็นช่วงหนึ่งของชีวิตมนุษย์ที่มีการพัฒนาการเปลี่ยนแปลงสิ่งต่าง ๆ มากมายและรวดเร็ว ทั้งทางด้านร่างกาย อารมณ์ สังคม และสติปัญญา

2) แนวคิดเกี่ยวกับวัยรุ่น

วัยรุ่นเป็นวัยที่เปลี่ยนจากวัยเด็กไปสู่วัยผู้ใหญ่ เป็นวัยที่ย่างเข้าสู่ความเป็นหนุ่มสาวและเริ่มมีการเปลี่ยนแปลง ซึ่งมีผลกระทบต่อความเจริญทางด้านอื่นด้วย เช่น มีอารมณ์หุนหันไวง่าย มีความเพ้อฝัน มีอุดมคติสูง มองสิ่งต่าง ๆ ในแง่ดี ดังนั้นถ้าหากมีความผิดหวังหรือไม่สมปรารถนาก็จะเสียใจมาก มีความรักหรือความเกลียดที่รุนแรง ไม่ค่อยเดินทางสายกลาง นอกจากนี้ยังต้องการให้เพื่อนยอมรับ ต้องการความอบอุ่น รักความเป็นอิสระ เริ่มมีความรักเพื่อนต่างเพศ เป็นต้น ร่างกายจะมีความเจริญเติบโตอย่างรวดเร็ว แต่จะแตกต่างกันระหว่างเพศหญิงกับเพศชาย (พรสุข หุ่นนิรันดร์, 2551) นักจิตวิทยาที่สนใจพัฒนาการของวัยรุ่นได้เสนอแนวคิดต่าง ๆ เกี่ยวกับวัยรุ่นสามารถสรุปได้เป็น 5 แนวคิดด้วยกัน คือ แนวคิดด้านสรีรวิทยา แนวคิดด้านปัญญานิยม แนวคิดด้านสังคมวิทยา แนวคิดด้านจิตวิทยาพัฒนาการ และแนวคิดด้านกฎหมายและมนุษยนิยม (Adams, Gullotta & Markstrom-Adams, 1994) สรุปได้ดังนี้

1) แนวคิดด้านสรีรวิทยา นักสรีรวิทยามีความเห็นว่า วัยรุ่นเริ่มขึ้นเมื่อมีการเปลี่ยนแปลงของอวัยวะสืบพันธุ์ และเมื่อมีลักษณะหัตถิภุมิทางเพศขึ้น เช่น การมีหนวดเครา เสียงแตกในผู้ชาย การมีทรวงอกและสะโพกขยายในผู้หญิง การเปลี่ยนแปลงนี้จะเริ่มต้นเมื่ออยู่ในวัยเด็กตอนปลาย และจะพัฒนาต่อเนื่องมาเรื่อย ๆ ส่วนการสิ้นสุดของวัยรุ่นจะเชื่อมโยงอยู่กับการบรรลุวุฒิภาวะในระบบสืบพันธุ์ แนวคิดนี้อาจจะสรุปได้ว่า วัยรุ่นสัมพันธ์อยู่กับการพัฒนาเพื่อบรรลุภาวะทางเพศ

2) แนวคิดด้านปัญญานิยมนักจิตวิทยากลุ่มปัญญานิยมจะให้ความสนใจในเรื่องของพัฒนาการทางสติปัญญาหรือทางสมองว่าเป็นเกณฑ์สำคัญของการเข้าสู่วัยรุ่น นักจิตวิทยากลุ่มนี้เห็นว่า บุคคลเข้าสู่วัยรุ่นเมื่อสามารถใช้เหตุผลได้ เข้าใจสัญลักษณ์สิ่งที่เป็นนามธรรมและมีกลวิธีในการแก้ปัญหาที่ซับซ้อนได้ จากแง่นี้จะเห็นได้ว่าเมื่อเด็กมีพัฒนาการทางด้านความรู้ความเข้าใจพ้นไปจากการคิดแบบรูปธรรม สามารถรู้และเข้าใจเรื่องต่าง ๆ ได้ แม้สิ่งนั้นมีได้ปรากฏอยู่ตรงหน้า คิดในสิ่งที่เป็นนามธรรมได้ก็แสดงให้เห็นว่าความคิดของเด็กได้พัฒนาไปในเชิงคุณภาพและเป็นสัญญาบังถึงการเป็นวัยรุ่นแต่แนวคิดนี้ก็มีข้อท้วงติงอยู่หลายประเด็น เป็นต้นว่า การวัดกระบวนการทางสมองเป็นเรื่องยาก กระบวนการดังกล่าวมิได้เกิดขึ้นอย่างกะทันหัน แต่พัฒนาไปทีละน้อย จึงมีปัญหาว่าจุดใดจึงจะถือว่าเป็นเด็กเข้าสู่วัยรุ่น และตรงจุดใดที่ถือว่าเป็นจุดสิ้นสุดยิ่งไปกว่านั้น ยังมีคำถามอีกว่าพัฒนาการทางปัญญาดำเนินไปอย่างสอดคล้องกับพัฒนาการด้านอื่น ๆ หรือไม่ และหากใช้พัฒนาการทางปัญญาเป็นเกณฑ์ ผู้ใหญ่ที่มีพัฒนาการทางปัญญาไม่ถึงขั้นปฏิบัติการคิดด้วยนามธรรมจะถือว่าเป็นผู้ใหญ่หรือไม่ ปัญหาเหล่านี้ทำให้ยังมีข้อจำกัดอยู่มากในการลงความเห็นเกี่ยวกับวัยรุ่น

3) แนวคิดด้านสังคมวิทยา นักสังคมวิทยาใช้มาตรฐานการเข้าสู่วัยรุ่นและการสิ้นสุดของวัยรุ่นด้วยการใช้เกณฑ์ผสมโดยระบุว่า การแตกเนื้อหนุ่มสาวหรือการพัฒนาไปสู่การบรรลุ

วุฒิภาวะทางเพศ เป็นจุดเริ่มต้นของการเข้าสู่วัยรุ่น แต่ตัวบ่งชี้ถึงการสิ้นสุดของวัยรุ่นจะใช้เกณฑ์ทางสังคม ซึ่งเกณฑ์นี้จะแปรไปตามบริบทและวัฒนธรรมของแต่ละสังคม ดังนั้น การสิ้นสุดของวัยรุ่นในแต่ละสังคมจึงขึ้นอยู่กับความคาดหวังของสังคม จึงทำให้การให้ความเห็นเกี่ยวกับวัยรุ่นในทัศนะของนักสังคมวิทยายังคงกำกวม

4) แนวคิดด้านจิตวิทยาพัฒนาการ นักจิตวิทยาบางกลุ่มใช้เกณฑ์ง่าย ๆ ในการให้ความเห็นเกี่ยวกับวัยรุ่น คือ กำหนดการเริ่มต้นของวัยรุ่น โดยการใช้อายุตามปีปฏิทินเป็นเกณฑ์ตามที่ นักจิตวิทยาพัฒนาการระบุไว้ คือ วัยรุ่นเป็นวัยที่มีอายุระหว่าง 13-19 ปี โดยประมาณ

5) แนวคิดด้านกฎหมายและมนุษยนิยม แนวคิดนี้เห็นว่าวัยรุ่นเป็นวัยของการเปลี่ยนแปลงซึ่งช่วงนี้สั้นยาวต่างกันแล้วแต่ความแตกต่างระหว่างบุคคล ช่วงวัยรุ่นเป็นช่วงที่ถูกมองว่าเป็นเวลาของการเรียนรู้ที่จะตัดสินใจและเรียนรู้ที่จะทำได้โดยที่การทำผิดนั้นจะต้องเป็นเพียงความผิดเล็กน้อยที่สามารถแก้ไขได้และไม่ส่งผลเสียหายตามมาในระยะยาว และเนื่องจากกระบวนการเติบโตของวัยรุ่นเข้าสู่ผู้ใหญ่เป็นกระบวนการที่ค่อยเป็นค่อยไป วัยรุ่นจึงค่อย ๆ เรียนรู้ที่จะรับผิดชอบในสิ่งต่าง ๆ เพิ่มขึ้นทีละอย่าง และสิ่งนี้ถูกกำหนดว่า เป็นเสรีภาพ ดังนั้น ช่วงเวลาของวัยรุ่นจึงเป็นวัยของการเรียนรู้ การทดลอง การฝึกหัด การค้นพบข้อบกพร่องของตนเอง ได้ทั้งในด้านเศรษฐกิจ สังคม การเรียน การงาน ครอบครัวและจริยธรรม ด้วยเหตุนี้ การสิ้นสุดของวัยรุ่นจึงไม่ได้สิ้นสุดลงพร้อมกันทุกด้าน แต่จะสิ้นสุดลงเมื่อสามารถรับภารกิจทั้งหมดของผู้ใหญ่ได้

จากแนวคิดดังกล่าวจะเห็นได้ว่า วัยรุ่นเป็นวัยที่มีการเปลี่ยนแปลงเกิดขึ้นหลายด้านทำให้ต้องมีการปรับตัวหลายด้าน พร้อมกัน จึงเป็นวัยที่จะเกิดปัญหาได้มาก ถ้าการปรับตัวเป็นไปในทางที่ถูกต้องและเหมาะสมก็จะช่วยให้วัยรุ่น พัฒนาตนเองไปในทางที่ดี ซึ่งจะเป็นพื้นฐานสำคัญของการดำเนินชีวิตต่อไป และเติบโตเป็นผู้ใหญ่ที่มีสุขภาพดีทั้งทางร่างกาย จิตใจ สามารถอยู่ร่วมกับผู้อื่นในสังคมได้อย่างเป็นปกติสุข

3) การแบ่งวัยในวัยรุ่น

การแบ่งวัยของวัยรุ่น ส่วนใหญ่แบ่งออกเป็น 3 ระยะ โดยกรมสุขภาพจิต แบ่งวัยของวัยรุ่นออกเป็น 3 ระยะ ดังนี้ 1) วัยรุ่นตอนต้น (Early Adolescence) มีอายุระหว่าง 11-15 ปี 2) วัยรุ่นตอนกลาง (Middle Adolescence) มีอายุระหว่าง 11-14 ปี 3) วัยรุ่นตอนปลาย (Late Adolescence) มีอายุระหว่าง 17-19 ปี สอดคล้องกับศรีเรือน แก้วกังวาล (2549) ที่กล่าวว่า นักจิตวิทยาส่วนใหญ่มักจะแบ่งช่วงอายุของวัยรุ่นออกเป็น 3 ระยะ โดยใช้เกณฑ์ความเป็นเด็ก ผู้ใหญ่ ตัดสิน คือ ช่วงอายุประมาณ 12-15 ปี เป็นช่วงวัยแรกเริ่มตอนต้น ยังมีพฤติกรรมค่อนข้างไปทางเด็ก อยู่มาก ช่วงอายุ 16-17 ปี เป็นระยะวัยรุ่นตอนกลาง มีพฤติกรรมระหว่างความเป็นเด็กและความเป็นผู้ใหญ่ และช่วงอายุ 18-25 ปี เป็นระยะวัยรุ่นตอนปลาย กระบวนพฤติกรรมค่อนข้างไปทางเป็นผู้ใหญ่

สำหรับวินิตดา ปิยะศิลป์ (2546) ได้แบ่งวัยรุ่นออกเป็น 3 ช่วง ตามความแตกต่างทางด้านความรู้สึกนึกคิดและความสัมพันธ์กับบิดามารดา ดังนี้

1) วัยรุ่นตอนต้น เป็นช่วงที่มีการเปลี่ยนแปลงทางร่างกายทุกระบบ มักอยู่ในช่วง 10-13 ปี เป็นเวลาประมาณ 2 ปี โดยจะมีความคิดหมกมุ่นกังวลเกี่ยวกับการเปลี่ยนแปลงทางร่างกาย ซึ่งจะส่งผลกระทบต่อจิตใจ ทำให้อารมณ์หงุดหงิดและแปรปรวนง่าย

2) วัยรุ่นตอนกลาง เป็นช่วงที่วัยรุ่นจะยอมรับสภาพร่างกายที่มีการเปลี่ยนแปลงได้แล้ว อยู่ในช่วงอายุประมาณ 14-16 ปี มีความคิดที่ลึกซึ้ง (Abstract) จึงหันมาใฝ่หาอุดมการณ์และหาเอกลักษณ์ของตนเอง และพยายามเอาชนะความรู้สึกแบบเด็ก ๆ ที่ผูกพันและอยากจะทำพ่อกับแม่

3) วัยรุ่นตอนปลาย จะอยู่ในช่วงอายุ 17-19 ปี เป็นเวลาของการฝึกฝนอาชีพ ตัดสินใจเลือกอาชีพที่เหมาะสม และเป็นช่วงที่จะมีความผูกพันแน่นแฟ้น (Intimacy) กับเพื่อนต่างเพศ สภาพร่างกายเปลี่ยนแปลงเติบโตสมบูรณ์เต็มที่กล่าวโดยสรุป การแบ่งวัยของวัยรุ่นสามารถแบ่งออกเป็น 3 ระยะ คือ วัยรุ่นตอนต้น วัยรุ่นตอนกลาง และวัยรุ่นตอนปลาย ซึ่งช่วงของอายุอาจแตกต่างกันบ้างเล็กน้อย

4) พัฒนาการของวัยรุ่น

โดยทั่วไปวัยรุ่นจะเกิดขึ้นเมื่อเด็กย่างอายุประมาณ 12-13 ปี เพศหญิงจะเข้าสู่วัยรุ่นเร็วกว่าเพศชายประมาณ 2 ปี และจะเกิดพัฒนาการไปจนถึงอายุประมาณ 18 ปี จึงจะเข้าสู่ผู้ใหญ่โดยพัฒนาการของวัยรุ่นส่วนใหญ่จะแบ่งออกเป็น 5 ด้าน ดังนี้ (สุรางค์ ไคว์ตระกูล, 2552)

1) พัฒนาการทางด้านร่างกาย พัฒนาการทางด้านร่างกายของวัยรุ่นจะเป็นไปอย่างรวดเร็วจนทำให้วัยรุ่นตระหนักถึงการเปลี่ยนแปลงและมีความวิตกกังวล ดังนั้น ควรจะเตรียมเด็กให้เข้าสู่วัยรุ่นอย่างราบรื่น โดยอธิบายถึงการเปลี่ยนแปลงของร่างกายโดยเฉพาะความแตกต่างระหว่างบุคคล พัฒนาการทางด้านร่างกายของเด็กวัยรุ่น มีดังต่อไปนี้

1.1) การเจริญเติบโตทางร่างกาย วัยรุ่นจะเริ่มต้นมีการเจริญเติบโตทางด้านร่างกาย ด้านความสูงและน้ำหนักอย่างรวดเร็วมก (Growth Spurt) การเปลี่ยนแปลงนี้จะมีความแตกต่างกัน ระหว่างเพศ โดยผู้หญิงจะเริ่มเมื่อมีอายุเฉลี่ยประมาณ 11 ปี ซึ่งจะเร็วกว่าผู้ชายประมาณ 2 ปี การเปลี่ยนแปลงทางร่างกายของเด็กชายจะเริ่มราว ๆ 10-16 ปี หรือเฉลี่ยประมาณ 13 ปี ผู้หญิงจะมีการเปลี่ยนแปลงทางร่างกายอย่างรวดเร็วที่สุดเมื่อมีอายุราว ๆ 12 ปี ส่วนผู้ชายจะมีระยะของการเจริญเติบโตรวดเร็วที่สุด เมื่อมีอายุราว ๆ 14 ปี เด็กหญิงที่มีร่างกายเจริญเติบโตช้า ตอนแรกจะไม่มีปัญหาในการปรับตัว แต่กลับจะเป็นผลดี ส่วนเด็กชายถ้าเจริญเติบโตช้าจะมีปัญหาในการปรับตัว และมักจะเข้ากับเพื่อนรุ่นเดียวกันไม่ได้ จะรู้สึกว่ามีปมด้อยและมีพฤติกรรมที่ต้องการเรียกร้องความสนใจจากผู้อื่น ส่วนเด็กชายที่เจริญเติบโตเร็วกว่าเพื่อน ๆ จะปรับตัวได้ดี เป็นที่ยอมรับของเพื่อน มักจะเป็นผู้นำ มีพฤติกรรมเป็นผู้ใหญ่ ดังนั้น วัยรุ่นมักกังวลเกี่ยวกับการเปลี่ยนแปลงของร่างกาย และคิดว่าคนอื่นจะคิดอย่างไรกับรูปร่างของตน บางคนไม่พอใจในรูปร่างลักษณะของตน

1.2) การเปลี่ยนแปลงของอวัยวะสืบพันธุ์ การเปลี่ยนแปลงของอวัยวะสืบพันธุ์จะเริ่มขึ้นในวัยแรกรุ่น (Puberty) เนื่องจากฮอร์โมนเกี่ยวกับการเจริญเติบโตที่ต่อมใต้สมอง (Pituitary Grand) สร้างขึ้น โดยในผู้หญิงจะมีการเปลี่ยนแปลงของรังไข่และมีการตกไข่ (Ovulation) และมีการเพิ่มระดับของฮอร์โมนเอสโตรเจน (Estrogen) ส่วนในผู้ชายอวัยวะสืบพันธุ์จะมีขนาดใหญ่ขึ้น และระดับฮอร์โมนแอนโดรเจน (Androgen) ก็เพิ่มขึ้น การเปลี่ยนแปลงทุติยภูมิทางเพศ (Secondary sex Characteristics) จะปรากฏเป็นระยะการแตกเนื้อหนุ่มสาว ผู้หญิงจะเพิ่มขนาดของหน้าอก สะโพก มีเอวและรูปร่างอวบขึ้น ผู้ชายจะมีไหล่กว้างขึ้น มีกล้ามเนื้อที่แข็งแรง การเปลี่ยนแปลงของเสียงจะเห็นได้ชัด คือ เสียงจะห้าวและแปร่ง นอกจากนี้ ยังมีการเปลี่ยนแปลงเกี่ยวกับผิวหนัง โดยเฉพาะที่ใบหน้าวัยรุ่นหญิงบางคนจะมีสิวเต็มหน้า และยังมีขนขึ้นตามร่างกายด้วย

2) พัฒนาการทางด้านเชาวน์ปัญญา เนื่องจากวัยรุ่นสามารถคิดในสิ่งที่เป็นนามธรรมได้จึงมีความสนใจในปรัชญาชีวิต ศาสนา สามารถใช้เหตุผลเป็นหลักในการตัดสินใจ สามารถคิดเหตุผล ได้ทั้งอนุमानและอุปมาน จะมีหลักการและเหตุผลของตนเองเกี่ยวกับความยุติธรรม ความเสมอภาคและมนุษยธรรม การสอนวัยรุ่นจึงควรทำให้ได้รู้จักคิด เช่น การแก้ปัญหาโดยใช้หลักวิทยาศาสตร์ สอนความคิดรวบยอดในมุมกว้าง

นอกจากนี้ ศรีเรื่อน แก้วกังวาล (2549) ได้กล่าวถึงพัฒนาการด้านสติปัญญาของวัยรุ่น ไว้ว่า ในระยะวัยรุ่นเด็กมีความเจริญเติบโตทางสมองถึงขีดเต็มที่ จึงสามารถคิดได้ในทุก ๆ แบบและทุก ๆ แบบของวิธีคิด หากเด็กได้รับการศึกษาอบรมมาตามขั้นตอนด้วยดี ระยะเวลานี้เป็นระยะที่เด็กจะแสดงความปราดเปรื่องอย่างชัดเจน และเห็นความแตกต่างจากวัยอื่น ๆ ได้ชัด การเรียนรู้เรื่องยาก ๆ เรื่องที่เป็นนามธรรมซับซ้อน เด็กก็สามารถเข้าใจได้ อย่างไรก็ตาม สุกรี สุวรรณนุช (2547) เห็นว่า แม้ในช่วงวัยรุ่นนี้จะมีระดับสติปัญญาที่พัฒนาเต็มที่ สมองมีความจำดี การมีเหตุผลก็พัฒนามากขึ้น จะสนใจทุกสิ่งทุกอย่างรอบตัว อยากรู้ อยากรู้ เห็น มีความคิดที่จะแก้ไขปัญหาคิดได้หลายแง่มุม แต่วัยรุ่นก็ยังเป็นวัยที่ผ่านพ้นจากวัยเด็ก แม้จะมีสติปัญญาแต่ยังขาดประสบการณ์ ขาดการรับผิดชอบ ขาดการไตร่ตรองที่ดี จึงทำให้พฤติกรรมบางอย่างของวัยรุ่นผิดพลาดไปได้

3) พัฒนาการทางด้านบุคลิกภาพ วัยรุ่นเป็นวัยที่สนใจตนเอง อยากรู้ว่าตนคือใคร ซึ่งเป็น คำถามที่ตอบได้ยาก วัยรุ่นจะต้องมีความเข้าใจในการเปลี่ยนแปลงทางด้านร่างกายและการยอมรับ และจะต้องมีความเข้าใจบทบาทของคนในสังคมและความสัมพันธ์กับสิ่งแวดล้อม ถ้าวัยรุ่นสามารถตอบคำถามได้ว่าตนคือใครก็จะมีปัญหาในการปรับตัว จะมีความคิดเป็นของตนเอง คือ ไม่ควรคิด ว่าวัยรุ่นมีพฤติกรรมที่ผิดแปลกหรือไม่ยอมอยู่ในบังคับของผู้ใหญ่ ผู้ใหญ่ควรใช้เหตุผลและเป็นที่ยอมรับของวัยรุ่น เป็นผู้ฟังที่ดี ไม่บังคับวัยรุ่นจนเกินไป ที่สำคัญที่สุดคือจะต้องพยายามเปลี่ยนแปลงทัศนคติทางลบที่มีต่อวัยรุ่น เป็นตัวแบบที่ดีทั้งความประพฤติ ค่านิยม จริยธรรม และเนื่องจากพัฒนาการทางเชาวน์ปัญญาของวัยรุ่นสามารถพัฒนาได้ถึงขั้นสูงสุด สามารถคิดให้เหตุผลได้เหมือนผู้ใหญ่ การให้อ่านชีวประวัติของบุคคลตัวอย่างทั้งที่มีปรากฏในประวัติศาสตร์และในปัจจุบัน จะเป็นการช่วยให้เกิดการพิจารณาถึงค่านิยม อุดมคติและปรัชญาชีวิตโดยทั่วไป

4) พัฒนาการทางด้านอารมณ์ อารมณ์ของวัยรุ่นค่อนข้างจะรุนแรงและเปลี่ยนแปลงง่าย ความตึงเครียดในอารมณ์ในบางครั้งอาจจะเนื่องมาจากการปรับตัวเกี่ยวกับการเปลี่ยนแปลงของ ร่างกาย ความไม่ชอบหรือไม่พอใจในการเปลี่ยนแปลงพัฒนาการทางอารมณ์ของวัยรุ่นมีความสัมพันธ์กับพัฒนาการทางร่างกาย ถ้าวัยรุ่นมีวุฒิภาวะเกี่ยวกับพัฒนาการทางร่างกายเร็วก็จะช่วยให้พัฒนาการทางอารมณ์และสังคมเร็วขึ้นด้วย แต่ถ้าการพัฒนาทางอารมณ์ไปในทางที่ไม่ดี อาจทำให้เกิดพฤติกรรมเกราะ ก้าวร้าว มีผลต่อการเรียนและการดำเนินชีวิต เนื่องจากวัยรุ่นเป็นวัยที่ค่อนข้างจะเอาตัวเองเป็นศูนย์กลางเหมือนวัยอนุบาล แต่แตกต่างกันโดยที่วัยอนุบาลไม่คำนึงถึงว่าคนอื่นคิดอย่างไร ส่วนวัยรุ่นจะเป็นกังวลว่าคนอื่นจะคิดอย่างไร โดยเฉพาะเพื่อนร่วมวัย

5) พัฒนาการทางด้านสังคม วัยนี้จะเริ่มห่างจากทางบ้าน ไม่ค่อยจะสนิทสนมคลุกคลีกับพ่อแม่พี่น้องเหมือนเดิม แต่จะสนใจเพื่อนมากกว่า จะใช้เวลากับเพื่อนนาน ๆ มีกิจกรรมนอกบ้านมาก ไม่อยากไปไหนกับ ทางบ้าน เริ่มมีความสนใจเพศตรงข้าม สนใจสังคมสิ่งแวดล้อม ปรับตัวเองให้เข้ากับกฎเกณฑ์กติกาของกลุ่มของสังคมได้ดีขึ้น มีความสามารถในทักษะสังคม การ

สื่อสารเจรจา การแก้ปัญหา การประนีประนอม การยืดหยุ่นโอนอ่อนผ่อนตามกันและการทำงานร่วมกับผู้อื่น พัฒนาการทางสังคมที่ดีจะเป็นพื้นฐานมนุษย์สัมพันธ์ที่ดีและบุคลิกภาพที่ดี การเรียนรู้สังคมจะช่วยให้ตนเองหาแนวทางการดำเนินชีวิตที่เหมาะสมกับตนเอง เลือกวิชาชีพที่เหมาะสมกับตนและมีสังคมสิ่งแวดล้อมที่ดีต่อตนเองในอนาคตต่อไป

การพัฒนาวัยรุ่นนั้น ควรมีเป้าหมาย ดังนี้ (พนม เกตุมาน, 2550)

1) มีร่างกายที่แข็งแรง ปราศจากความบกพร่องทางกาย มีความสมบูรณ์ มีภูมิคุ้มกันโรคและปราศจากภาวะเสี่ยงต่อปัญหาทางกายต่าง ๆ

2) มีเอกลักษณ์แห่งตนเองดี ได้แก่ มีบุคลิกภาพดี มีทักษะส่วนตัวและทักษะสังคมดี มีเอกลักษณ์ทางเพศเหมาะสม มีการเรียนและอาชีพได้ตามศักยภาพของตน ตามความชอบ ความถนัดและความเป็นไปได้ ทำให้มีความพอใจต่อตนเอง มีการดำเนินชีวิตสอดคล้องกับความชอบ ความถนัด มีการผ่อนคลาย กีฬา งานอดิเรก มีความสุขได้โดยไม่เบียดเบียนคนอื่น มีการช่วยเหลือคนอื่น มีสิ่งแวดล้อมที่ดี มีมโนธรรมที่ดีและเป็นคนดี

3) การบริหารตนเองได้ดี สามารถบริหารจัดการตนเองโดยไม่ต้องพึ่งพาคนอื่น

4) มีความรับผิดชอบ มีความรับผิดชอบทั้งต่อตนเอง ต่อผู้อื่น ต่อประเทศชาติ และต่อสิ่งแวดล้อมได้

5) มีมนุษยสัมพันธ์กับคนอื่นได้ดี

5) ความต้องการของวัยรุ่น

ทฤษฎีการจูงใจ ได้อธิบายเกี่ยวกับสภาวะของบุคคลที่พร้อมที่จะสนองความต้องการหาก สิ่งนั้นมีอิทธิพลสำหรับความต้องการของเขา ทฤษฎีการจูงใจที่สำคัญ คือ ทฤษฎีความต้องการของ มาสโลว์ (Maslow's Theory) ซึ่ง พนม เกตุมาน (2550) ได้อธิบายไว้ดังนี้

ทฤษฎีความต้องการของ มาสโลว์ (Maslow's Theory)

ทฤษฎีความต้องการของมาสโลว์ได้ อธิบายความต้องการของบุคคลว่า พฤติกรรมต่าง ๆ ของบุคคล ล้วนเป็นสิ่งแสดงให้เห็นถึงความพยายามหาวิธีการสนองความต้องการให้กับตนเองทั้งสิ้น และคนเรามีความต้องการหลายด้าน ซึ่งมาสโลว์ ได้จำแนกความต้องการของคนไว้ ดังนี้ คือ

1) ความต้องการทางกาย ได้แก่ ความต้องการปัจจัยที่จำเป็นพื้นฐาน สำหรับการดำรงชีวิต ได้แก่ อาหาร น้ำ และอากาศ

2) ความต้องการความปลอดภัย เช่น ต้องการความสะดวกสบาย การคุ้มครอง

3) ความต้องการความรัก และความเป็นเจ้าของ เช่น ต้องการเป็นที่รักของบุคคลอื่น

4) ความต้องการให้ผู้อื่นเห็นคุณค่าของตน เช่น การยอมรับและยกย่องจากสังคม

5) ความต้องการเข้าใจตนเอง คือความเข้าใจสภาวะของตน เช่น ความสามารถ ความถนัด ซึ่งสามารถเลือกงาน เลือกอาชีพที่เหมาะสมกับตนเอง

6) ความต้องการที่จะรู้และเข้าใจ คือ พยายามที่จะศึกษาหาความรู้และการแสวงหาสิ่งที่มีความหมายต่อชีวิต

7) ความต้องการด้านสุนทรียะ คือ ความต้องการในด้านการจรรโลงใจ ดนตรี ความสวยงาม และงานศิลปะต่าง ๆ

มาสโลว์ ได้อธิบายให้เห็นเพิ่มเติมว่า ความต้องการของคนเราตั้งแต่ลำดับที่ 1-4 นั้น เป็น ความต้องการที่จำเป็น ซึ่งคนเราจะขาดไม่ได้และทุกคนจะพยายามแสวงหาเพื่อสนองความต้องการนั้น ๆ ส่วนลำดับความต้องการที่ 5-7 เป็นแรงจูงใจที่มากกระตุ้นให้บุคคลแสวงหาต่อ ๆ ไป เมื่อสามารถสนองความต้องการพื้นฐานได้ สำเร็จเป็นลำดับแล้ว

จะเห็นว่า ความต้องการของวัยรุ่น จะขึ้นอยู่กับค่านิยมที่แต่ละคนยึดถือและส่วนใหญ่จะยึดถือค่านิยมในกลุ่มที่ตนเข้าร่วมด้วย กลุ่มจึงมีอิทธิพลมากต่อความต้องการของวัยรุ่น ดังนั้น ความต้องการที่เป็นจริง คือ ความต้องการของตนเองบวกด้วยความต้องการของสังคม ซึ่ง พนม เกตุมาน (2550) ได้สรุปความต้องการของวัยรุ่นไว้ ดังนี้

1) ต้องการความรักและความอิสระ ซึ่งต้องการความรักนั้นมีหลายแบบ คือ รักพ่อแม่ญาติพี่น้อง รักเพื่อน รักพวกพ้อง ในขณะที่เดียวกันก็อยากให้เพื่อนรัก รักตัวเองและรักต่างเพศ ส่วนความต้องการความเป็น อิสระนั้นเป็นความต้องการที่มักจะมีมากในวัยรุ่น เนื่องจากเป็นวัยรุ่นอยู่ระหว่างความเป็นเด็กกับผู้ใหญ่ จึงอยากจะแสดงออกซึ่งความเป็นตัวของตัวเอง ไม่ชอบให้ใครมาก้าวก่ายในชีวิต ไม่ชอบให้สอนหรือคอยช่วย บางคนจึงทำอะไรโดยไม่ให้ผู้ใหญ่รู้

2) ต้องการการรวมกลุ่มและประสบการณ์ใหม่ ๆ วัยรุ่นเป็นวัยที่อยากให้เพื่อนยอมรับ ฉะนั้นจึงพยายามทำตามเพื่อน แม้บางครั้งจะรู้สึกขัดกับความรู้สึกส่วนตัวก็ตาม เพราะกลัวเพื่อนไม่รักจึงไม่กล้าขัดใจ อีกประการหนึ่ง คือ ความต้องการประสบการณ์ใหม่ ๆ ซึ่งบางครั้งก็เป็นการหาประสบการณ์ที่ดี แต่บางครั้งก็เป็นการหาประสบการณ์ที่ไม่ดี เช่น การทดลองสารเสพติด การมีเพศสัมพันธ์ก่อนวัย ซึ่งผู้ใหญ่จะต้องให้คำแนะนำที่ถูกต้อง

3) มีความสนใจในเรื่องเพศและเพื่อนต่างเพศ วัยรุ่นเป็นวัยที่ต้องการความรู้และความเข้าใจทางเพศอย่างถูกต้อง ถ้าถูกกีดกันจะแสดงออกโดยการปิดบังและพุดคุยกันเฉพาะในกลุ่มเพศเดียวกัน หากความรู้จากการได้ยินได้ฟังผู้อื่น จากสิ่งที่เห็นหรืออ่านซึ่งอาจจะผิดได้

4) ต้องการการยอมรับจากผู้ใหญ่ คือ อยากให้ผู้ใหญ่ยอมรับบ้างว่ามีประโยชน์ต่อสังคมหรือมีความสามารถ ก็จะเกิดความสมหวังก็จะชื่นชม ซาบซึ้ง ตื่นเต้น ถ้าผิดหวังก็จะแค้นใจ น้อยใจ ความรู้สึกของวัยรุ่นนี้จะรุนแรงผิดธรรมดา ซึ่งอาจถึงขั้นฆ่าตัวตายได้ ดังนั้นผู้ใหญ่จึงไม่ควรเพิกเฉย ควรให้วัยรุ่นช่วยรับผิดชอบในกิจกรรมบางอย่าง ช่วยให้วัยรุ่นรู้จักรับผิดชอบหรือช่วยตัวเองให้มากขึ้น

5) ต้องการแบบอย่างที่ดี วัยรุ่นในปัจจุบันแม้จะชอบความอิสระก็ยังคงอยากได้รับคำแนะนำ ที่ดีจากผู้ใหญ่ ผู้ใหญ่จึงต้องเป็นปูชนียบุคคลที่ดี วัยรุ่นจึงมีแนวโน้มที่ดีได้

6) ต้องการความปลอดภัยและมั่นคง คืออยากได้หลักประกันว่าถ้าหากทำในสิ่งที่ดีแล้วจะไม่ถูกลงโทษหรือไม่เป็นที่พอใจของผู้ใหญ่ เพราะในบางครั้งวัยรุ่นกับผู้ใหญ่ ก็มีความคิดไม่ตรงกัน

7) ต้องการได้รับการยกย่อง ต้องการมีชื่อเสียง วันนี้อายุให้สังคมยอมรับหรืออยากเด่น อยากดัง หรืออาจจะออกมาในแง่ของการเทิดทูนนักกีฬา คนดัง หรือไม่ก็ตั้งชมรมเพื่อแสดงให้สังคม รู้ว่าเขาได้พยายามทำให้ดีที่สุดแล้ว ส่วนมากจะออกมาในรูปของกิจกรรมและกีฬา

8) ต้องการมีอนาคตและต้องการมีความสำเร็จ วัยรุ่นเป็นวัยที่อยากจะรับผิดชอบ อยากรับผิดชอบ ฝันถึงจุดหมายในอนาคต เช่น อยากรับเป็นหมอ วิศวกร อาจารย์ สถาปนิก อยากรับเป็นคนดีมีความสำเร็จในชีวิตความต้องการดังกล่าว เป็นเพียงแนวทางที่วัยรุ่นต้องการให้สังคมยอมรับและเข้าใจ เพื่อการอยู่ร่วมกันอย่าง ปกติสุข แต่บางครั้งความต้องการบางประการดังกล่าว อาจส่งผลเสียต่อวัยรุ่น และทำให้เกิดปัญหาต่อตนเองและสังคมได้ หากวัยรุ่นได้รับการส่งเสริมในทางที่ถูกต้องโดยเฉพาะด้านทักษะชีวิต จะทำให้วัยรุ่นสามารถที่จะดำเนินชีวิตให้เหมาะสมได้

6) ทฤษฎีที่เกี่ยวข้องกับวัยรุ่น

Erinkson ซึ่งเป็นนักจิตวิทยา ทางด้านสังคมได้สร้างทฤษฎีจิตสังคมขึ้นมา ในทฤษฎีนี้ได้แบ่งพัฒนาการทางบุคลิกภาพของมนุษย์ออกเป็น 8 ขั้น ซึ่งมีความเกี่ยวข้องกับวัยรุ่นด้วย ดังนี้ (Erinkson อ้างถึงใน สุรางค์ ไคว้ตระกูล, 2552)

ขั้นที่ 1 ความไว้วางใจ ความไม่ไว้วางใจ (trust vs mistrust) ช่วงวัยทารก

ขั้นที่ 2 ความเป็นตัวของตัวเองอย่างอิสระ ความสงสัยไม่แน่ใจในตัวเอง (Autonomous vs Shame and Doubt) อยู่ในช่วง 2-3 ปี

ขั้นที่ 3 การเป็นผู้คิดริเริ่ม การรู้สึกผิด (Initiative vs Guilt) อายุ 3-5 ปี

ขั้นที่ 4 ความต้องการที่จะทำกิจกรรมอยู่เสมอ ความรู้สึกด้อย (Industry vs Inferiority) อายุประมาณ 6-12 ปี

ขั้นที่ 5 อัตภาพหรือการรู้ว่าตนเองเป็นเอกลักษณ์ การไม่รู้จักรักตนเอง หรือการสับสนบทบาทในสังคม (Ego Identity vs Role Confusion) อายุระหว่าง 12-18 ปี

ขั้นที่ 6 ความใกล้ชิดผูกพัน ความอ้างว้างตัวคนเดียว (Intimacy vs Isolation)

ขั้นที่ 7 ความเป็นห่วงชนรุ่นหลัง ความคิดถึงแต่ตนเอง (Generativity vs Stagnation)

ขั้นที่ 8 ความพอใจในตนเอง ความสิ้นหวังและไม่พอใจในตนเอง (Ego Integrity vs Despair) วัยนี้เป็นวัยบั้นปลายของชีวิต

ทั้งนี้ Erinkson ได้อธิบายเกี่ยวกับ ขั้นที่ 5 ซึ่งเป็นช่วงของวัยรุ่นไว้ว่า เป็นวัยที่จะรู้สึกว่าคุณเจริญเติบโต เหมือนผู้ใหญ่ มีความรู้สึกในเรื่องเพศ บางคนจะกังวลต่อการเปลี่ยนแปลงอย่างรวดเร็ว เด็กจะเริ่มคิดแบบผู้ใหญ่ เพราะพัฒนาการทางด้านสติปัญญา ดังนั้น วัยรุ่นจึงมักจะตั้งคำถามแก่ตัวเองว่าฉันคือใคร (Who am I) เริ่มมองหาอาชีพ เด็กวัยรุ่นส่วนมากยังมีความสับสนและไม่แน่ใจ บางครั้งอยากเป็นผู้ใหญ่บางครั้งอยากเป็น เด็ก อยากรับตัดสินใจทำอะไรเอง จะไม่พอใจเวลาผู้ใหญ่ห้าม บางครั้งก็คิดว่าผู้ใหญ่ไม่ช่วยตัดสินใจ วัยรุ่น จะห่วงคนอื่นว่าจะคิดอย่างไรต่อตน ห่วงว่าจะทำอะไร ไม่ได้ กังวลว่าจะไม่เป็นที่ยอมรับของเพื่อนรุ่นเดียวกัน จะจริงจังในการคบเพื่อน มีอุดมการณ์เป็นของตนเอง และที่สำคัญเด็กวัยนี้ควรจะมีอัตภาพหรือการรู้ว่าตนเองเป็นเอกลักษณ์ (Ego Identity) ได้ เพื่อจะได้มีความมั่นใจในตนเอง ถ้าขาดความมั่นใจในตนเอง ไม่รู้ว่าจะทำอะไรหรือมีบทบาทอย่างไร Erikson เรียกว่า การสับสนบทบาทในสังคม (Role Confusion) นอกจากนี้ วัยรุ่นมักจะเลียนแบบ ผู้อื่นซึ่งอาจจะเป็นสาเหตุให้เข้ากลุ่มกับเด็กเกเรหรือพวกที่ก่ออาชญากรรมได้ ผู้ใหญ่ บางครั้งก็มีส่วนทำให้วัยรุ่นมีอัตมโนทัศน์ทางลบ (Negative self-concept) โดยการดูว่าและเรียกเด็กวัยรุ่นในทางที่ไม่ดี เช่น เรียกลูกว่าโสเภณีเพราะมีเพื่อนชายมาก ลูกอาจโกรธเลยทำตัวให้เป็นอย่างที่ไม่พ่อแม่เรียก เป็นต้น

7) พฤติกรรมปัญหาของวัยรุ่น

วัยรุ่นเป็นช่วงวัยแห่งการผ่านพ้นจากความเป็นเด็กสู่ความเป็นผู้ใหญ่ เป็นช่วงหัวเลี้ยวหัวต่อของชีวิตที่มีการเปลี่ยนแปลงต่าง ๆ อย่างมากทั้งทางด้านร่างกาย จิตใจ อารมณ์ และสังคม มีความอ่อนไหวต่อสิ่งรอบข้าง มีความอยากรู้อยากลอง จึงเป็นเหตุให้วัยรุ่นเข้าไปเกี่ยวข้องกับพฤติกรรมเสี่ยงต่าง ๆ ง่าย ทำให้เกิดพฤติกรรมต่าง ๆ ที่เป็นปัญหาซึ่ง พนม เกตุมาน (2550) ได้กล่าวถึงปัญหาของวัยรุ่นไว้ ดังนี้

1) ปัญหาความขัดแย้งในครอบครัว วัยรุ่นคิดว่าผู้ใหญ่มีความคิดเห็นแตกต่างจากตนเอง โดยเป็นความคิดที่ไม่เข้ากับบุคลิกของตน วัยรุ่นยอมรับไม่ได้ที่ผู้ใหญ่ตำหนิสิ่งที่ตนและกลุ่มเพื่อนคิดว่าถูกต้อง และจากการที่วัยรุ่นมักมีอารมณ์รุนแรง มีพฤติกรรมก้าวร้าว ทำให้เกิดความขัดแย้งกับบุคคลในครอบครัวอย่างมาก วัยรุ่นจึงมักอยู่กับกลุ่มเพื่อนซึ่งวัยรุ่นคิดว่ามีความเข้าใจซึ่งกันและกันอย่างมาก มีความสุขเมื่อได้อยู่ด้วยกัน ไม่ชอบอยู่บ้านเนื่องจากบุคคลในครอบครัวไม่เข้าใจ

2) ปัญหาการตั้งครรภในวัยรุ่น จากความสัมพันธ์ระหว่างเพื่อนต่างเพศวัยรุ่นที่มีความสนใจซึ่งกันและกันอาจมีประสบการณ์การมีเพศสัมพันธ์โดยไม่มีการป้องกัน ทำให้เกิดปัญหาการตั้งครรภในวัยรุ่น ซึ่งยังไม่มีความพร้อมในการเลี้ยงดูบุตรที่เกิดมา เนื่องจากยังอยู่ในวัยเรียน จึงทำให้เกิดปัญหาการทำแท้งผิดกฎหมายเกิดขึ้น และส่งผลให้เกิดอันตรายต่อสุขภาพของหญิงวัยรุ่นได้ถึงแม้ไม่มีการทำแท้งเกิดขึ้น วัยรุ่นหญิงก็จะได้รับผลกระทบทางด้านจิตใจอย่างสูง เนื่องจากเป็นการกระทำที่สังคมไม่ยอมรับ และทำให้วัยรุ่นหญิงไม่สามารถศึกษาอย่างต่อเนื่องต่อไปได้

3) ปัญหาโรคทางเพศสัมพันธ์ เช่นเดียวกับกับปัญหาการตั้งครรภในวัยรุ่น การมีประสบการณ์ การมีเพศสัมพันธ์ โดยไม่มีความรู้ในการป้องกันตนเองจากการตั้งครรภหรือการป้องกันโรคติดต่อทางเพศสัมพันธ์ ทำให้วัยรุ่นชายและหญิงมีโอกาสเป็นโรคได้ เช่น โรคหนองในแท้ หนองในเทียม โรคซิฟิลิส และการติดเชื้อเอชไอวี เป็นต้น

4) ปัญหาโสเภณีเด็กวัยรุ่น วัยรุ่นบางคนหรือบางกลุ่มมีความต้องการทางด้านวัตถุหรือเงิน อาจด้วยความต้องการที่จะต้องเหมือนเพื่อน ถึงแม้ฐานะทางเศรษฐกิจทางครอบครัวไม่เอื้ออำนวย มีความต้องการสารเสพติด การเป็นวัยรุ่นขาดรัก การประชดชีวิต ทำให้ต้องกลายเป็นหญิงหรือชายอาชีพพิเศษได้

5) ปัญหาการใช้สารเสพติด จากการที่วัยรุ่นมีความขัดแย้งกับบุคคลในครอบครัว อิทธิพลของกลุ่มเพื่อน ความอยากรอง อยากรู้ หรืออยากที่จะปฏิบัติตามผู้ใหญ่ที่ตนนิยมชมชอบ ฯลฯ ส่งผลให้วัยรุ่นมีการใช้สารเสพติด เช่น บุหรี่ สุรา จนกระทั่งกลายเป็นสารเสพติดที่มีอันตรายต่อตนเองอย่างมากและผิดกฎหมายอย่างเฮโรอีนได้ ในโลกของวัยรุ่นปัจจุบันนิยมการจัดการสังสรรค์ในกลุ่มเพื่อนและมีการใช้สารเสพติด เช่น ยาอี ทำให้ขาดการควบคุมตนเอง เกิดปัญหาการมีเพศสัมพันธ์โดยไม่คาดคิดมาก่อนหรือไม่มีการป้องกัน ซึ่งส่งผลให้เกิดปัญหาการตั้งครรภไม่พึงประสงค์ การติดโรคทางเพศสัมพันธ์ การเป็นหญิงชายอาชีพพิเศษหรือปัญหาอาชญากรรมตามมาได้

จากพัฒนาการหรือการเปลี่ยนแปลงต่าง ๆ ที่เกิดขึ้นในช่วงระหว่างวัยรุ่นนั้น มีการเปลี่ยนแปลงที่สำคัญ ๆ มากมายไม่ว่าจะเป็นเปลี่ยนแปลงด้านร่างกายการเปลี่ยนแปลงด้านจิตใจการเปลี่ยนแปลงด้านสัมพันธ์ภาพกับกลุ่มเพื่อนและครอบครัว อย่างไรก็ตาม เนื่องจากวัยรุ่นมีความเจริญเติบโตทางสติปัญญาได้เท่าเทียมกับผู้ใหญ่ สามารถคิดในสิ่งที่เป็นามธรรมได้ การคิด

พิจารณาถึงปัญหาในหลาย ๆ มิติ และการพิจารณาอย่างรอบคอบต่อตนเองและบุคคลอื่นสามารถที่จะแก้ปัญหาได้ โดยใช้หลักคิดหาเหตุผล ดังนั้น การที่เข้าใจถึงพัฒนาการเหล่านี้จะช่วยให้สามารถพัฒนา ทักษะชีวิต เพื่อ สร้างการเปลี่ยนแปลงที่ดีที่เหมาะสมสำหรับนักเรียนระดับชั้นมัธยมศึกษา ช่วยป้องกันพฤติกรรมที่เป็นปัญหาต่าง ๆ ของนักเรียน ซึ่งผู้วิจัยนำแนวคิดเกี่ยวกับวัยรุ่นดังกล่าวข้างต้นไป เป็นแนวทางในการพัฒนาทักษะชีวิตของนักเรียนระดับชั้นมัธยมศึกษาตอนต้นต่อไป

2.3 เอกสารที่เกี่ยวข้องกับการพัฒนารูปแบบการจัดการเรียนรู้

การวิจัยครั้งนี้มีวัตถุประสงค์ในการพัฒนารูปแบบการจัดการเรียนรู้เพื่อเสริมสร้างทักษะชีวิตที่จำเป็นในชีวิตสำหรับนักเรียนชั้นมัธยมศึกษาตอนต้น จึงจำเป็นต้องศึกษาเกี่ยวกับหลักการและรูปแบบการจัดการเรียนรู้ต่าง ๆ ในการพัฒนารูปแบบการจัดการเรียนรู้ เพื่อเป็นแนวทางนำไปสู่การพัฒนาแบบการจัดการเรียนรู้สำหรับการพัฒนาทักษะที่จำเป็นในการดำรงชีวิตสำหรับนักเรียนระดับชั้นมัธยมศึกษาตอนต้นต่อไป

2.3.1 ความหมายของรูปแบบการสอน (Model of Teaching)

รูปแบบการสอนเป็นแผน (Patten) ของการสอนที่กำหนดไว้อย่างเป็นกระบวนโดยมีองค์ประกอบที่ใช้ในการอธิบายในการดำเนินการสอนในเชิงปฏิบัติและความสัมพันธ์ระหว่างองค์ประกอบต่าง ๆ ซึ่งได้รับการจัดไว้อย่างเป็นระเบียบตามหลักการ แนวคิดหรือทฤษฎีหรือความเชื่อต่าง ๆ ที่ใช้ในการจัดกระทำเพื่อให้เกิดผลแก่ผู้เรียนตามจุดมุ่งหมายของการสอนนั้น (Joyce, Weil & Showers 1992; Anderson, 1999; ทิศนา แคมมณี, 2554ก) ภายในองค์ประกอบของรูปแบบการสอนจะมีรายละเอียดของสถานการณ์การจัดสิ่งแวดล้อมการเรียนรู้ซึ่งรายละเอียดดังกล่าวจะช่วยในการวางแผนหลักสูตรรายวิชา หน่วยการเรียนรู้ บทเรียน และเพื่อออกแบบสื่อการเรียนการสอน (Joyce, Weil & Calhoun, 2004; Joyce & well, 2000; Eggen & Kauchak, 2001) รูปแบบการเรียนการสอนแต่ละรูปแบบจะให้แนวทางการเรียนการสอนที่มีเป้าหมายเพื่อให้ผู้เรียนบรรลุวัตถุประสงค์ที่แตกต่างกันบางครั้งจะต้องมีการศึกษาค้นคว้าและวิจัยเพิ่มเติมเพื่อให้รู้ถึงประสิทธิภาพในการสอนนั้น ๆ มากยิ่งขึ้นเนื่องจากรูปแบบการสอนจะเน้นหน้าที่ในการสอนซึ่งครูผู้สอนซึ่งครูผู้สอนจะได้รับการฝึกฝนมาโดยเฉพาะและรูปแบบการสอนแต่รูปแบบจะมีข้อจำกัดและข้อดีแตกต่างกันไม่มีรูปแบบใดที่เหมาะสมเป็นสากลนักวิชาการได้ให้ความหมายของรูปแบบไว้ ดังนี้

ทิศนา แคมมณี (2554ข) ได้กล่าวว่า รูปแบบเป็นเครื่องมือทางความคิดที่บุคคลใช้ในการสืบสอบหาคำตอบ ความรู้ ความเข้าใจในปรากฏการณ์ที่เกิดขึ้น โดยสร้างมาจากความคิด ประสบการณ์ การใช้อุปมาอุปไมย หรือจากทฤษฎี หลักการต่าง ๆ และแสดงออกในลักษณะใดลักษณะหนึ่ง เช่น เป็นคำอธิบาย แผนผัง ไดอะแกรม หรือแผนภาพ ช่วยให้ตนเองและบุคคลอื่นสามารถเข้าใจได้ชัดเจนขึ้น รูปแบบจึงไม่ใช่ทฤษฎี

Eggen & Kauchak (2001) ให้ความหมายของรูปแบบว่า

- 1) แบบจำลองเลียนแบบของจริง
- 2) ตัวแบบที่เป็นแบบอย่าง
- 3) แบบจำลองการดำเนินงานที่แสดงความสัมพันธ์ของส่วนต่าง ๆ ในระบบ
- 4) การอธิบายความสัมพันธ์ของข้อมูลในรูปของระบบสัญลักษณ์

Anderson (1999) ได้ให้ความหมายของรูปแบบไว้ว่า เป็นวัตถุ หรือระบบ หรือกระบวนการที่ใช้แทนสิ่งนั้น โดยดำรงคุณลักษณะของทุกส่วนไว้ให้เหมือนเดิม การแสดงสภาพความเป็นจริงที่เรากำลังศึกษาค้นคว้าออกมาในลักษณะหนึ่ง คือ การอธิบาย การพยากรณ์หรือการควบคุมเกี่ยวกับโครงสร้างการเคลื่อนไหวของสภาพความเป็นจริงที่สนใจค้นคว้าอยู่ และ Keeves (1997) ได้ให้ความหมายของรูปแบบว่า เป็นแบบแผนโครงสร้างความสัมพันธ์ระหว่างตัวแปร

นอกจากนี้ Keeves (1997) ได้กล่าวว่า รูปแบบหมายถึงสิ่งของสิ่งหนึ่งที่คล้ายคลึงกับสิ่งของอีกสิ่งหนึ่ง และได้จำแนกความหมายเฉพาะของรูปแบบ 2 ลักษณะ คือ

- 1) รูปแบบเชิงกายภาพ (Physical Models)
- 2) รูปแบบเชิงแนวคิด (Conceptual Models) แบ่งออกได้เป็น
 - 2.1) รูปแบบเชิงแนวคิดของสิ่งใดสิ่งหนึ่ง (Conceptual Selection)
 - 2.2) รูปแบบเชิงแนวคิดเพื่อสิ่งใดสิ่งหนึ่ง (Conceptual Model-For) คือแบบจำลองที่สร้างขึ้นเพื่ออธิบายทฤษฎี เช่น โมเดลที่สร้างขึ้นมาจากทฤษฎีการคัดสรรตามธรรมชาติ (Theory of Natural Selection) เพื่อนำไปใช้อธิบายทฤษฎีการคงอยู่ของนักเรียนในโรงเรียน

Husén & Postlethwaite (1994) ได้ให้ความหมายว่ารูปแบบ คือโครงสร้างที่แนะนำให้เสนอเพื่อใช้วินิจฉัยความสัมพันธ์ระหว่างองค์ประกอบที่สร้างมาจากเหตุการณ์การหยั่งรู้ด้วยวิธีการอุปมาอุปมัยหรือได้มาจากทฤษฎี รูปแบบเป็นระบบหรือโครงสร้างที่ถูกสร้างขึ้นมาจากทฤษฎีทั่วไปเพื่อใช้พรรณนาและอธิบายปรากฏการณ์นั้น ๆ รูปแบบจึงไม่ใช่ทฤษฎี

จากการตรวจสอบเอกสาร สรุปได้ว่า รูปแบบ (Model) หมายถึง เครื่องมือทางความคิดที่บุคคลใช้ในการสืบเสาะหาคำตอบความรู้ความเข้าใจในปรากฏการณ์ทั้งหลาย ในการศึกษาวิจัยเรื่องใด ๆ ก็ตามผู้ศึกษาจะต้องตั้งคำถามที่ต้องการคำตอบ ซึ่งในกระบวนการวิจัยจะมีการตั้งสมมติฐานขึ้นมาซึ่งก็คือคำตอบที่คาดคะเนไว้ล่วงหน้า สมมติฐานเหล่านี้มักจะได้มาจากข้อความหรือข้อค้นพบที่ผ่านมาหรืออาจเกิดประสบการณ์หรือการหยั่งรู้ของผู้ศึกษาวิจัย หรืออาจเกิดจากทฤษฎีหลักการต่าง ๆ สมมติฐานเป็นข้อความที่บ่งบอกถึงความสัมพันธ์ระหว่างองค์ประกอบหรือตัวแปรต่าง ๆ ของเรื่อง/สถานการณ์ปัญหานั้น ๆ ซึ่งจะยังคงเป็นเครื่องมือในการแสวงหาคำตอบเท่านั้น จนกว่าจะได้รับการนำไปพิสูจน์ทดสอบหากสมมติฐานเป็นจริงข้อความนั้นก็สามารนำไปใช้ในการทำนายหรืออธิบายปรากฏการณ์นั้น ๆ ได้รูปแบบเช่นเดียวกับสมมติฐานที่บุคคลอาจสร้างจากความคิด ประสบการณ์การใช้อุปมาอุปไมย หรือจากทฤษฎีและหลักการต่าง ๆ ได้ แต่รูปแบบไม่ใช่ทฤษฎี (Keeves, 1997; ทิศนา แคมมณี, 2554ก) กล่าวว่า รูปแบบโดยทั่วไปจะต้องมีองค์ประกอบที่สำคัญ ดังนี้

- 1) รูปแบบจะต้องนำไปสู่การทำงาน (Prediction) ผลที่ตามมาสามารถพิสูจน์และตรวจสอบได้ กล่าวคือ สามารถนำไปสร้างเครื่องมือเพื่อไปพิสูจน์ตรวจสอบได้
- 2) โครงสร้างของรูปแบบจะต้องประกอบด้วยความสัมพันธ์เชิงสาเหตุ (Casual Relationship) ซึ่งสามารถใช้อธิบายปรากฏการณ์เรื่องนั้นได้
- 3) รูปแบบจะต้องสามารถช่วยสร้างจินตนาการ (Imagination) ความคิดรวบยอด (Concept) และความสัมพันธ์ (Interrelations) รวมทั้งช่วยขยายขอบเขตของการสืบเสาะหาความ
- 4) รูปแบบควรประกอบด้วยความสัมพันธ์เชิงโครงสร้าง (Structural Relationships) มากกว่าความสัมพันธ์เชิงเชื่อมโยง (Associative Relationships)

ส่วนรูปแบบการสอน (Instructional Model) หมายถึง แบบหรือแผนของการสอน แสดงถึงความสัมพันธ์ระหว่างองค์ประกอบต่าง ๆ ที่จะใช้ในการจัดกระทำ เพื่อให้เกิดผลแก่ผู้เรียน ตามจุดมุ่งหมายของการสอนนั้น (Joyce & Weil, 2000) เป็นแนวทางหรือชุดของยุทธศาสตร์ที่เป็น พื้นฐานของวิธีสอนครู (Braxton, Bronico & Looms, 1995) จึงอาจกล่าวได้ว่า รูปแบบการสอน หมายถึงแผนเชิงปฏิบัติตามแนวคิดของทฤษฎีการเรียนรู้ซึ่งแสดงระหว่างความสัมพันธ์ของ องค์ประกอบต่าง ๆ ที่ใช้ในการจัดกระทำเพื่อให้ผู้เรียนมีความสามารถในการเรียนรู้เนื้อหาวิชา ต่าง ๆ ตามเป้าหมายที่กำหนดไว้

รูปแบบการสอนที่มีการนำมาใช้ในการศึกษาระดับต่าง ๆ และใช้เป็นพื้นฐานในการ คิดค้นพัฒนารูปแบบการสอน ได้แก่ รูปแบบการสอนตามแนวคิดของ Joyce & Weil (2000) ที่กล่าว ว่า รูปแบบการสอนเป็นการอธิบายถึงการจัดสิ่งแวดล้อมทางการเรียนรู้ผลการใช้รูปแบบการสอนที่ สำคัญ คือ การเพิ่มความสามารถในการเรียนรู้ ทำให้ผู้เรียนเกิดการเรียนรู้และสามารถค้นหาความรู้ได้ ด้วยตนเอง รูปแบบการสอนพัฒนามาจากทฤษฎีการเรียนรู้ โดยมีองค์ประกอบที่สำคัญ คือ เป้าหมาย ขั้นตอนการจัดกิจกรรม ระบบทางสังคม หลักการตอบสนองและระบบการสนับสนุน

สรุปได้ว่า รูปแบบการจัดการเรียนรู้ หมายถึง แบบแผนเชิงโครงสร้างเพื่อใช้ในการ จัดการเรียนรู้ที่จัดทำขึ้นอย่างเป็นระบบและมีจุดมุ่งหมายที่เฉพาะโดยผ่านขั้นตอนการดำเนินการ ออกแบบและพัฒนาอย่างเป็นระบบโดยใช้หลักปรัชญา หลักการ แนวคิดทางทฤษฎีหรือความเชื่อ พื้นฐาน ซึ่งแสดงถึงความสัมพันธ์ระหว่างองค์ประกอบต่าง ๆ ที่เชื่อมโยงความสัมพันธ์ (Syntax) และ แสดงให้เห็นถึงแนวทางในการจัดการเรียนรู้ให้บรรลุจุดมุ่งหมาย

2.3.2 องค์ประกอบของรูปแบบการจัดการเรียนรู้

จากการศึกษารูปแบบการจัดการเรียนรู้โดยทั่วไป มีองค์ประกอบร่วมที่สำคัญซึ่งผู้ที่ จะพัฒนารูปแบบการจัดการเรียนรู้ควรคำนึงถึง ดังต่อไปนี้ (ทิตินา แชมมณี, 2554ก; Keeves, 1997; Joyce & Weil, 2000; Joyce Weil & Calhoun, 2004)

1) หลักการของรูปแบบการสอน เป็นส่วนที่กล่าวถึงความเชื่อและแนวคิด ทฤษฎีที่เป็น พื้นฐานของการออกแบบและพัฒนารูปแบบการสอน ซึ่งจะเป็นการกำหนดจุดประสงค์ เนื้อหา กิจกรรม และขั้นตอนการดำเนินงานของรูปแบบการสอน

2) จุดประสงค์ของรูปแบบการสอน เป็นส่วนที่ระบุถึงความคาดหวังหรือสิ่งที่ ต้องการให้เกิดขึ้นจากการใช้รูปแบบการสอน

3) กระบวนการจัดการเรียนการสอน เป็นส่วนที่ระบุถึงขั้นตอน วิธีการและกิจกรรม ต่าง ๆ ที่จะใช้ในการจัดการเรียนการสอนเพื่อให้บรรลุจุดประสงค์ของรูปแบบการสอน

4) การวัดและประเมินผล เป็นส่วนของการประเมินผลการเรียนรู้ตามวัตถุประสงค์ ของรูปแบบการสอนที่ผู้วิจัยสร้างขึ้น

ดังนั้น รูปแบบการสอนจึงมีความหมายเดียวกันกับระบบการเรียนการสอน เป็น ลักษณะของการเรียนการสอนที่จัดขึ้นอย่างมีระบบระเบียบตามปรัชญา ทฤษฎี หลักการหรือความเชื่อ ต่าง ๆ โดยมีความครอบคลุมองค์ประกอบที่สำคัญของระบบนั้นและได้รับการยอมรับพิสูจน์ ทดสอบถึง ประสิทธิภาพแล้ว รูปแบบการสอนจึงจำเป็นต้องมีองค์ประกอบสำคัญ ดังนี้ (ทิตินา แชมมณี, 2554ข)

1) มีปรัชญา ทฤษฎี หลักการ แนวคิดหรือความเชื่อที่เป็นพื้นฐานหรือเป็นหลักของรูปแบบการสอนนั้น ๆ

2) มีการบรรยายและอธิบายสภาพหรือลักษณะของการจัดการเรียนการสอนที่สอดคล้องกับหลักการที่ยึดถือ

3) มีการจัดระบบ คือ มีการจัดองค์ประกอบหรือความสัมพันธ์ขององค์ประกอบของระบบให้สามารถนำผู้เรียนไปสู่เป้าหมายของระบบหรือกระบวนการนั้น ๆ

4) มีการอธิบายหรือให้ข้อมูลเกี่ยวกับวิธีสอนและเทคนิคการสอนต่าง ๆ อันจะช่วยให้กระบวนการเรียนการสอนนั้น ๆ เกิดประสิทธิภาพสูงสุด

รูปแบบของระบบการเรียนการสอนที่ ดิค และแคเรีย (Dick & Carey, 1989) นำเสนอไว้ สรุปได้ว่า องค์ประกอบของระบบการเรียนการสอนมี 3 องค์ประกอบคือ 1) การกำหนดจุดมุ่งหมายหรือผลลัพธ์ของการเรียนการสอน 2) การพัฒนาการเรียนการสอน และ 3) การประเมินการเรียนการสอน

ไทเลอร์ ได้กำหนดองค์ประกอบของระบบการเรียนการสอนที่ เรียกว่า ไทเลอร์ ลูป (Tyler Loop) ไว้ 3 ส่วนด้วยกัน คือ 1) จุดมุ่งหมายของการเรียนการสอน 2) กิจกรรมการเรียนการสอนและ 3) การประเมินผลการเรียนการสอน ข้อมูลจากการประเมินผลสามารถใช้เป็นข้อมูลป้อนกลับไปยังกิจกรรมการเรียนการสอนและจุดมุ่งหมายของการเรียนการสอนเพื่อการปรับปรุง นอกจากนี้ เกลเซอร์ (Glaser) ได้กำหนดองค์ประกอบรูปแบบการสอน ที่มีความคล้ายคลึงกับระบบของไทเลอร์ แต่ของเกลเซอร์ (Glaser) จะมีองค์ประกอบมากกว่า ได้แก่ 1) จุดประสงค์ของการสอน 2) การประเมินสถานะของผู้เรียนก่อนสอน 3) การจัดกระบวนการเรียนการสอน 4) การประเมินผลการเรียนการสอน และ 5) ข้อมูลป้อนกลับ (Glaser, 1965 อ้างถึงใน ทิศนา แชมณี, 2555ก)

สำหรับ คลอสไมเออร์และริเปิล (Klausmeier, 1971, อ้างถึงใน ทิศนา แชมณี, 2555ข) ได้กำหนดองค์ประกอบของระบบการเรียนการสอนไว้ 7 ส่วน คือ 1) การกำหนดจุดมุ่งหมายของการเรียนการสอน 2) การพิจารณาความพร้อมของผู้เรียน 3) การจัดเนื้อหาวิชา วัสดุ อุปกรณ์ และเครื่องมือต่าง ๆ 4) การจัดกิจกรรมการเรียนการสอน 5) การดำเนินการสอน 6) การวัดและประเมินผลการเรียนการสอน และ 7) สมรรถนะผลของนักเรียน ในขณะที่ Kemp (1997) ได้กำหนดองค์ประกอบของการเรียนการสอนไว้ 9 ประการ ประกอบด้วยขั้นตอนต่าง ๆ ได้แก่ 1) กำหนดหัวข้อที่จะสอนและเขียนวัตถุประสงค์ทั่วไป 2) ศึกษาคุณลักษณะของผู้เรียน 3) ระบุจุดมุ่งหมายของการสอนในเชิงพฤติกรรม 4) กำหนดเนื้อหาวิชาที่สนับสนุนวัตถุประสงค์ในแต่ละข้อ 5) ทดสอบเพื่อวัดความรู้ความสามารถก่อนที่จะทำการสอน 6) เลือกกิจกรรมและแหล่งวิชาการสำหรับการเรียนการสอน เพื่อจะนำเนื้อหาวิชาไปสู่จุดหมายปลายทางที่วางไว้ 7) ประสานงานในเรื่องต่าง ๆ เช่น การเงิน บุคลากรอาคาร สถานที่ เครื่องมือ เครื่องใช้ต่าง ๆ และดำเนินการไปตามแผนการที่กำหนดไว้ 8) ประเมินผลการเรียนของผู้เรียนว่าบรรลุวัตถุประสงค์ที่ตั้งไว้เพียงใด และ 9) พิจารณา ดูว่าควรจะได้มีการแก้ไขปรับปรุงแผนการเรียนการสอนให้ดีขึ้นอย่างไร

นอกจากนี้ ทิศนา แชมณี (2554ข) ได้เสนอแนะองค์ประกอบที่สำคัญ ๆ ในการจัดการเรียนการสอนไว้ 10 ประการด้วยกัน ได้แก่ 1) ลักษณะของผู้เรียน 2) จุดมุ่งหมายของการสอน 3) เนื้อหาสาระที่จะสอน 4) การเตรียมความพร้อม 5) การดำเนินการสอน 6) การสร้างเสริมทักษะ 7) กิจกรรมสนับสนุน 8) การควบคุมและตรวจสอบ 9) สมรรถนะผลของการสอน และ 10) การปรับปรุงแก้ไข

จากการสังเคราะห์องค์ประกอบของรูปแบบการจัดการเรียนรู้ดังกล่าว ผู้วิจัยได้บูรณาการแนวคิดในการกำหนดองค์ประกอบของรูปแบบการจัดการเรียนรู้เพื่อเสริมสร้างทักษะที่จำเป็นในการดำรงชีวิตของนักเรียนชั้นมัธยมศึกษาตอนต้น ในการวิจัยครั้งนี้ โดยกำหนดองค์ประกอบของรูปแบบการจัดการเรียนรู้ แบ่งเป็น 5 องค์ประกอบ ได้แก่ 1) หลักการของรูปแบบการสอน 2) วัตถุประสงค์ของรูปแบบการจัดการเรียนรู้ 3) เนื้อหาสาระที่ใช้ในการจัดการเรียนรู้ 4) กระบวนการจัดการเรียนรู้ และ 5) การวัดและประเมินผล

2.3.3 การออกแบบและพัฒนารูปแบบการสอน

การออกแบบและพัฒนารูปแบบการสอนจะต้องมีการวางแผนอย่างเป็นระบบ เพื่อให้ได้รูปแบบการสอนที่ดีและมีประสิทธิภาพ จากการศึกษาค้นคว้าเกี่ยวกับการออกแบบและพัฒนาของรูปแบบการสอนสามารถสรุปขั้นตอนสำคัญในการพัฒนารูปแบบการสอนได้ ดังนี้ (ทิตนา แคมมณี, 2554ก; Keeves, 1997; Joyce & Weil, 2000; Joyce Weil & Calhoun, 2004)

1) การศึกษาข้อมูลพื้นฐาน เป็นการศึกษานแนวคิด ทฤษฎีและข้อค้นพบจากงานวิจัยที่เกี่ยวข้องตลอดจนการศึกษาข้อมูลเกี่ยวกับสภาพปัจจุบันหรือปัญหาจากเอกสาร ผลการวิจัยต่าง ๆ หรือการสังเกต การสอบถามผู้ที่เกี่ยวข้อง

2) การกำหนดหลักการ เป้าหมายและองค์ประกอบอื่น ๆ ของรูปแบบการสอนให้สอดคล้องกับข้อมูลพื้นฐานและสัมพันธ์กันอย่างเป็นระบบระเบียบ การกำหนดเป้าหมายของรูปแบบการสอนจะช่วยให้ผู้สอนสามารถเลือกรูปแบบการสอนไปใช้ให้ตรงกับจุดมุ่งหมายของการสอนเพื่อให้การจัดการเรียนการสอนมีประสิทธิภาพและบรรลุผลสูงสุด

3) การกำหนดแนวทางในการนำรูปแบบการสอนไปใช้ ประกอบด้วยรายละเอียดเกี่ยวกับวิธีการและเงื่อนไขต่าง ๆ เช่น ใช้กับผู้เรียนกลุ่มใหญ่หรือกลุ่มย่อย ผู้สอนจะต้องเตรียมงานหรือจัดสภาพการเรียนการสอนอย่างไร เพื่อให้การใช้รูปแบบการสอนเป็นไปอย่างมีประสิทธิภาพ

4) การประเมินผลรูปแบบการสอน เป็นการทดสอบการมีประสิทธิภาพของรูปแบบการสอนที่สร้างขึ้นโดยทั่วไปผู้ประเมินรูปแบบการสอนใช้วิธีการ ต่อไปนี้

4.1) ประเมินความเป็นไปได้เชิงทฤษฎี โดยคณะผู้เชี่ยวชาญซึ่งจะประเมิน ความสอดคล้องภายในระหว่างองค์ประกอบต่าง ๆ

4.2) ประเมินความเป็นไปได้ในเชิงปฏิบัติการ โดยการนำรูปแบบการสอนที่พัฒนาขึ้นทดลองใช้ในสถานการณ์จริง ในลักษณะของการวิจัยเชิงทดลองหรือกึ่งทดลอง

5) การปรับปรุงรูปแบบการสอน แบ่งออกได้เป็น 2 ระยะ ดังนี้

5.1) ระยะก่อนนำรูปแบบการสอนไปทดลองใช้ การปรับปรุงรูปแบบการสอนในระยะนี้ใช้ผลจากการประเมินความเป็นไปได้ในเชิงทฤษฎีเป็นข้อมูลในการปรับปรุง

5.2) ระยะหลังนำรูปแบบการสอนไปทดลองใช้ การปรับปรุงรูปแบบการสอนในระยะอาศัยข้อมูลจากการทดลองใช้เป็นตัวชี้้นำในการปรับปรุง และอาจจะมีการนำรูปแบบการสอนไปทดลองใช้และปรับปรุงซ้ำ จนกว่าจะได้ผลที่เป็นที่น่าพอใจ

Joyce & Weil (2000, pp. 11-25) ได้เสนอแนวคิดเกี่ยวกับการพัฒนารูปแบบการจัดการเรียนรู้ไว้ สรุปได้ว่า การพัฒนารูปแบบการจัดการเรียนรู้ควรต้องมีปรัชญาและทฤษฎีรองรับ เช่น ทฤษฎีด้านจิตวิทยาการเรียนรู้ ก่อนที่จะมีการนำรูปแบบการจัดการเรียนรู้ที่พัฒนาขึ้นไปใช้ควร

ต้องมีการวิจัย เพื่อเป็นการทดสอบทฤษฎี รวมถึงการตรวจสอบคุณภาพของรูปแบบ และนำข้อค้นพบ มาปรับปรุงแก้ไข เพื่อเป็นหลักประกันที่เชื่อถือได้ว่ารูปแบบนั้นใช้ได้สะดวก และได้ผลดีใน สถานการณ์จริง

2.3.4 การนำเสนอการพัฒนาแบบการสอน

การนำเสนอการพัฒนาแบบการสอนที่ได้จากการพัฒนาเป็นอีกขั้นตอนหนึ่งที่สำคัญเนื่องจากการนำเสนอรูปแบบการสอนที่ชัดเจนและเข้าใจง่ายจะช่วยให้ผู้สอนเกิดความเข้าใจ และสามารถนำรูปแบบการสอนไปใช้ได้อย่างมีประสิทธิภาพตามจุดมุ่งหมายของรูปแบบการสอนนั้น ๆ ซึ่งการนำเสนอรูปแบบการสอนมีขั้นตอนดังต่อไปนี้ (Joyce & Weil, 2000)

1) เสนอเกี่ยวกับการพัฒนาแบบการสอน (Model of Teaching) โดยการสรุปองค์ประกอบรวมทั้งการนำเสนอว่าประกอบด้วยทฤษฎี หลักการ หรือแนวคิดสนับสนุนวิธีการตรวจสอบในเชิงการนำไปใช้ในสถานการณ์จริงเพื่อนำข้อมูลมาปรับปรุงแก้ไข

2) ที่มาของรูปแบบการสอน (Orientation to The Model) เป็นการอธิบายความสัมพันธ์ของสิ่งต่าง ๆ ซึ่งเป็นที่มาของแบบการสอน ประกอบด้วยเป้าหมายของรูปแบบทฤษฎี หลักการและแนวคิดสำคัญที่เป็นพื้นฐานของรูปแบบการสอนตลอดจนศึกษาข้อมูลเกี่ยวกับสภาพปัจจุบันหรือปัญหาจากเอกสารผลวิจัย หรือการสังเกต สอบถามผู้ที่เกี่ยวข้อง

3) รูปแบบการสอน (The Model Teaching) เป็นการอธิบายถึงรูปแบบการจัดการเรียนการสอนโดยละเอียดตามหัวข้อต่อไปนี้

3.1) ขั้นตอนการสอน (Syntax) เป็นการให้รายละเอียดเกี่ยวกับลำดับขั้นตอนของการสอนหรือการจัดกิจกรรมการเรียนการสอน ซึ่งแต่ละรูปแบบจะมีขั้นตอนที่แตกต่างกันออกไป

3.2) รูปแบบของการปฏิสัมพันธ์ (Social System) เป็นการอธิบายบทบาทของ ผู้สอนและผู้เรียน ความสัมพันธ์ระหว่างผู้สอนกับผู้เรียนหรือระหว่างผู้เรียนด้วยกันเอง ซึ่งจะแตกต่างกันไปในแต่ละรูปแบบ เช่น บทบาทของครูของอาจเป็นผู้นำในการทำกิจกรรม เป็นผู้อำนวยการความ สะดวก เป็นผู้ชี้แนะหรือเป็นแหล่งข้อมูล เป็นต้น

3.3) หลักการของการตอบสนอง (Principles of Reaction) เป็นการบอกวิธีการ แสดงออกของผู้สอนต่อผู้เรียน การตอบสนองการกระทำของนักเรียน เช่น การให้รางวัลแก่ผู้เรียนการ ให้อิสระในการแสดงความคิดเห็น การไม่ประเมินว่าถูกหรือผิด เป็นต้น

4) การประเมินรูปแบบการสอน เป็นการทดสอบความมีประสิทธิภาพของรูปแบบที่ สร้างขึ้นโดยทั่วไปจะใช้วิธีการต่อไปนี้

4.1) ประเมินความเป็นไปได้ในเชิงทฤษฎีโดยคณะผู้เชี่ยวชาญ ก็จะประเมิน ความสอดคล้องภายในระหว่างองค์ประกอบต่าง ๆ

4.2) ประเมินความเป็นไปได้ในเชิงปฏิบัติการโดยการนำรูปแบบการสอนที่ พัฒนาขึ้นไปทดลองใช้ในสถานการณ์จริง ในลักษณะของการวิจัยเชิงทดลองหรือกึ่งทดลอง

5) การปรับปรุงรูปแบบการสอนมี 2 ระยะ คือ

5.1) ระยะก่อนนำรูปแบบการสอนไปทดลองใช้ การปรับปรุงรูปแบบการสอนใน ระยะนี้ ใช้ผลจากการประเมินเป็นไปได้ในเชิงทฤษฎีเป็นข้อมูลในการปรับปรุง

5.2) ภายหลังจากนำรูปแบบการสอนไปทดลองใช้ การปรับปรุงรูปแบบการสอนในระยะนี้อาศัยข้อมูลจากการทดลองใช้เป็นตัวชี้มาในการปรับปรุง และอาจจะมีการนำรูปแบบการสอนไปทดลองใช้และปรับปรุงซ้ำ จนกว่าจะได้ผลเป็นที่น่าพอใจ

6) การนำรูปแบบการสอนไปใช้ (Application) เป็นการให้คำแนะนำและตั้งข้อสังเกตเกี่ยวกับการนำรูปแบบการสอนไปใช้ให้ได้ผล เช่น ควรใช้เนื้อหาประเภทใดและควรใช้กับผู้เรียนระดับใด เป็นต้น

7) ผลที่ได้จากรูปแบบการสอนทางตรงและทางอ้อม (Instructional and Nurturing Effects) เป็นการระบุถึงผลของการใช้รูปแบบการสอนที่คาดว่าจะเกิดแก่ผู้เรียนทั้งผลทางตรงซึ่งเป็นจุดมุ่งหมายหลักของรูปแบบการสอนนั้น และผลทางอ้อมซึ่งเป็นผลพลอยได้จากการใช้รูปแบบการสอนนั้นซึ่งจะเป็นแนวทางสำคัญครูในการพิจารณาและเลือกรูปแบบการสอนไปใช้

ในการวิจัยครั้งนี้ ผู้วิจัยได้แนวคิดในการดำเนินการพัฒนารูปแบบการจัดการเรียนรู้ อย่างเป็นระบบ โดยมีการศึกษา หลักการ แนวคิดและทฤษฎีต่าง ๆ เพื่อใช้เป็นแนวทางและพื้นฐานในการกำหนดองค์ประกอบต่าง ๆ ของรูปแบบการเรียนการสอนที่พัฒนาขึ้น จะได้รับการตรวจสอบ ประเมินผลและพิสูจน์เพื่อยืนยันประสิทธิภาพของรูปแบบการเรียนการสอน รวมถึงได้รับการปรับปรุงแก้ไขให้มีประสิทธิภาพโดยการนำไปใช้ในการเรียนการสอนได้อย่างแท้จริง ซึ่งประกอบด้วยขั้นตอนดำเนินการที่สำคัญ 4 ขั้นตอน คือ ขั้นตอนที่ 1 การศึกษาข้อมูลพื้นฐาน ขั้นตอนที่ 2 การพัฒนานวัตกรรมการเรียนรู้ ขั้นตอนที่ 3 การทดลองใช้ และขั้นตอนที่ 4 ประเมินผลและปรับปรุงรูปแบบการจัดการเรียนรู้

2.3.5 การจัดการเรียนรู้

ความหมายของการจัดการเรียนรู้

ความหมายของการจัดการเรียนรู้สามารถวิเคราะห์จากคำศัพท์ 2 คำ ได้แก่ คำว่า “การจัดการ” กับ “การเรียนรู้” แล้วสรุปเป็นความหมายของการจัดการเรียนรู้ นักวิชาการหลายท่านได้ให้ความหมายของคำว่า “การจัดการ” ดังนี้

ศิริวรรณ เสรีรัตน์ และคนอื่น ๆ (2552) ได้ให้ความหมายของการจัดการว่า หมายถึง กระบวนการของกิจกรรมที่ต่อเนื่องและประสานงานกัน ซึ่งผู้บริหารต้องเข้ามาช่วยเพื่อให้บรรลุจุดมุ่งหมายขององค์การในการเพิ่มผลผลิต โดยมุ่งสู่ประสิทธิภาพด้วยวิธีการใช้ทรัพยากรประหยัดที่สุด และสู่ประสิทธิผลโดยบรรลุเป้าหมายซึ่งเป็นประโยชน์สูงสุด

Bartol & Martin (1998) กล่าวว่า การจัดการเป็นกระบวนการในการดำเนินการให้บรรลุวัตถุประสงค์ โดยการทำหน้าที่หลัก 4 ประการ ได้แก่ การวางแผน การจัดการองค์การ การชี้แนะ และการควบคุม

Stephen & David (2005) ได้ให้ความหมายไว้ว่า การจัดการเป็นกระบวนการที่ทำให้กิจกรรมต่าง ๆ สำเร็จได้อย่างมีประสิทธิภาพและมีประสิทธิผลด้วยคนและทรัพยากรขององค์การ ซึ่งประกอบด้วยองค์ประกอบของการจัดการ ได้แก่ กระบวนการ ประสิทธิภาพ และประสิทธิผล กระบวนการจัดการ คือ การทำหน้าที่ต่าง ๆ ด้านการจัดการ ได้แก่ การวางแผน การจัดการองค์การ การนำและการควบคุม

Peter (2006) ได้กล่าวไว้ว่า การจัดการ หมายถึง การทำงานให้สำเร็จตามวัตถุประสงค์ที่ตั้งไว้ ผ่านกิจกรรมต่าง ๆ ของการจัดการ ซึ่งรวมถึงกิจกรรม 4 ประการ ได้แก่ การวางแผน การจัดการองค์การ การชี้นำ และการควบคุม

เมื่อพิจารณาความหมายของการจัดการแล้ว พัทรี ศรีสังข์ (2551) ได้วิเคราะห์ความหมายของการจัดการได้ว่า “เป็นกระบวนการที่ช่วยให้องค์การบรรลุจุดมุ่งหมายสูงสุดได้ โดยผู้จัดการพัฒนาและประยุกต์ใช้ทรัพยากรที่เกี่ยวข้องได้อย่างมีประสิทธิภาพและเกิดประสิทธิผล ผ่านการวางแผน การจัดองค์การ การดำเนินการ และการควบคุม อย่างต่อเนื่องและประสานงานกัน” นอกจากนี้ ยังสะท้อนแนวคิดที่สำคัญของการจัดการที่ดีด้วย กล่าวคือ ต้องมีเป้าหมายของการจัดการอย่างชัดเจน ต้องเป็นกระบวนการอย่างเป็นระบบสอดคล้องต่อเนื่อง ประสานกันแล้ว ยังต้องมีการนำทรัพยากร ที่เกี่ยวข้องมาใช้ดำเนินการให้เป้าหมายของการจัดการบรรลุผล

ด้วยนอกจากนี้ พัทรี ศรีสังข์ (2551) กล่าวว่า ในทางการศึกษา “ผู้จัดการ” ที่จะช่วยให้สถาบันการ ศึกษาบรรลุจุดมุ่งหมายสูงสุดได้ คือ “อาจารย์ผู้สอน” จะเป็นกลไกสำคัญและมีบทบาทที่สำคัญยิ่งเพราะเป็นผู้จัดการศึกษาในระดับปฏิบัติการโดยตรงให้กับผู้เรียน ผู้สอนต้องเป็นผู้เอื้ออำนวยความสะดวกการเรียนรู้ (Facilitator) ได้แก่ มีความสามารถในการฟังอย่างมีประสิทธิภาพ มีความจริงใจ มีความเข้าใจ ยอมรับผู้เรียน มีไหวพริบและมีทักษะการสื่อสารระหว่างบุคคล มุ่งเน้นจัดประสบการณ์ให้กับผู้เรียน ให้โอกาสผู้เรียนเลือกสรร สร้างสรรค์กระตุ้นให้เกิดความรู้สึกว่าตนเองมีคุณค่า เลือกปัญหาให้ผู้เรียนศึกษาต้องสร้างโอกาสให้ผู้เรียนได้บูรณาการตนเองด้วยการมีปฏิสัมพันธ์กับความคิด ความรู้สึก การรับรู้ และการกระทำ ตลอดจนจัดหลักสูตรและการสอนที่เน้นการเรียนรู้ภายในไม่เน้นเนื้อหาวิชาแต่จะต้องกระตุ้นให้ผู้เรียนมองเข้าไปในตน เมื่อผู้เรียนเข้าใจตนเอง ก็จะเกิดค่านิยม อาจารย์ผู้สอนในฐานะผู้จัดการจึงควรประยุกต์ใช้ทรัพยากรที่เกี่ยวข้องกับการเรียนรู้ ผ่านการวางแผนจัดการเรียนรู้ ดำเนินการจัดการเรียนรู้ และควบคุมกำกับให้เป็นตามบทบาทของผู้เอื้ออำนวยความสะดวกเรียนรู้ดังกล่าวอย่างต่อเนื่องและประสานกัน

ส่วนความหมายของคำว่า “การเรียนรู้” มีนักการศึกษา ได้ให้ความหมายไว้ ดังนี้
 อารมณ์ ใจเที่ยง (2553, น. 14) ได้ให้ความหมายของการเรียนรู้ไว้ว่า การเรียนรู้ คือ กระบวนการที่บุคคลเกิดการเปลี่ยนแปลงพฤติกรรมอย่างค่อนข้างถาวร อันเนื่องมาจากประสบการณ์ หรือการฝึกหัด

Hilgard & Bower (1981) ได้กล่าวถึงการเรียนรู้ไว้ว่า การเรียนรู้ เป็นกระบวนการเปลี่ยนแปลงพฤติกรรม อันเป็นผลมาจากประสบการณ์และการฝึก ทั้งนี้ ไม่รวมถึงการเปลี่ยนแปลงของพฤติกรรมที่เกิดจากการตอบสนองตามสัญชาตญาณ ฤทธิ์ของยา หรือสารเคมี หรือปฏิกิริยาสะท้อนตามธรรมชาติของมนุษย์

Gregory A Kimble (1983) ได้กล่าวถึงการเรียนรู้ไว้ว่า การเรียนรู้คือการเปลี่ยนแปลงศักยภาพแห่งพฤติกรรมที่ค่อนข้างถาวร ซึ่งเป็นผลมาจากการฝึกหรือการปฏิบัติที่ได้รับการเสริมแรง

นอกจากนี้ พัทรี ศรีสังข์ (2551) ได้สรุปความหมายของการเรียนรู้ได้ว่า การเรียนรู้ เป็นกระบวนการการเปลี่ยนแปลงพฤติกรรมตามขีดความสามารถที่มีอยู่ค่อนข้างถาวร สืบเนื่องจากได้รับประสบการณ์หรือได้ฝึกหัด หรือได้กระทำตามที่จัดให้เรียนรู้ว่าเป็นกระบวนการและมีความสัมพันธ์กัน” นอกจากนี้ ยังสะท้อนแนวคิดที่สำคัญของการเรียนรู้ได้ 2 ประการสำคัญ คือ (1)

การเรียนรู้ไม่ได้เกิดขึ้นเอง แต่สืบเนื่องมาจากการได้รับประสบการณ์ หรือได้ฝึกหัด หรือได้กระทำ และ (2) การเรียนรู้ไม่สามารถจะมองเห็นได้โดยตรงในขณะที่กำลังเกิดการเรียนรู้ แต่จะทราบได้ว่าการเรียนรู้เกิดขึ้นแล้ว โดยอาศัยสังเกตพฤติกรรม หรือผลจากการกระทำต่าง ๆ ของบุคคลนั้น ๆ แสดงออกมา

นอกจากนี้ สาโรช บัวศรี (2542) ได้กล่าวถึงการเรียนรู้ในยุคที่สังคมใช้เครื่องอิเล็กทรอนิกส์กันอย่างแพร่หลาย (Highly-Electrical Society) ว่า ผู้เรียนจะเรียนแบบเน้นบุคคล (Individualization) ได้อย่างที่นึกฝันกันไว้ โดยแต่ละคนจะใช้เครื่องมืออิเล็กทรอนิกส์ช่วยเรียน อาจเรียนได้ตามความสามารถของตนจริง ๆ คนเก่งก็เรียนได้อย่างรวดเร็ว คนไม่เก่งก็เรียนตามความสามารถของตนจริง ๆ จนเจริญงอกงามขึ้นเต็มที่ของตน ไม่ต้องไปพะวงว่าจะเรียนตามเพื่อนในชั้นไม่ทัน สะท้อนแนวคิดเกี่ยวกับการเรียนรู้ได้อย่างชัดเจนคือ การเรียนรู้ของแต่ละบุคคลจะใช้เวลาไม่เท่ากัน แต่ทุกคนจะสามารถบรรลุผลการเรียนรู้ได้ ถ้ามีสื่อสนับสนุนการเรียนรู้และถ้าสามารถจัดกิจกรรมการเรียนรู้นอกชั้นเรียน ด้วยการให้เวลาผู้เรียนได้เรียนรู้ ผู้เรียนก็จะสามารถบรรลุผลการเรียนรู้ได้เช่นเดียวกัน ตลอดจนการจัดการเรียนรู้ควรเน้นผู้เรียนเป็นสำคัญ

จึงอาจกล่าวสรุปได้ว่า การเรียนรู้จะสัมฤทธิ์ผลจึงขึ้นอยู่กับประสบการณ์ที่ได้รับ การได้ฝึกหัด การได้กระทำ ที่จัดให้เรียนรู้ โดยสอดคล้องกับคำกล่าวของ อังร บัวศรี (2542) ที่อธิบายไว้ว่า ประสบการณ์การเรียนรู้จะเป็นอย่างไร ย่อมขึ้นอยู่กับกิจกรรมที่ผู้สอนจัด ถ้าจัดได้เหมาะสมและใช้วิธีการที่ดี ประสบการณ์การเรียนรู้ย่อมจะมีคุณค่า ถ้าจัดไม่ดี ไม่เหมาะสม คุณค่าของประสบการณ์ก็ย่อมจะลดลง การเลือกกิจกรรมการเรียนรู้จะต้องเลือกจากประสบการณ์อันเป็นผลของกิจกรรมนั้น การจัดประสบการณ์การเรียนรู้จึงเป็นหัวใจสำคัญที่ผู้สอนจะต้องตระหนักให้มีความสำคัญในการเลือกกิจกรรมการเรียนรู้ให้กับผู้เรียนเพื่อให้มีประสบการณ์ เกิดการเรียนรู้ และมีการเปลี่ยนแปลงพฤติกรรมค่อนข้างถาวรได้ โดยผู้สอนต้องมีการวางแผนจัดประสบการณ์การเรียนรู้ให้สอดคล้องกับผลการเรียนรู้ที่ต้องการให้เกิดขึ้น หรือพฤติกรรมการเรียนรู้ที่มีการเปลี่ยนแปลงค่อนข้างถาวรที่ต้องการให้เกิดขึ้นอันเป็นเป้าหมายของการพัฒนาผู้เรียนนั่นเอง

ผลการวิเคราะห์สรุปความหมายจากคำว่า “การจัดการ” กับ “การเรียนรู้” พิชรี ศรีสังข์ (2551) ได้นำผลการวิเคราะห์มาสรุปความหมายของการจัดการเรียนรู้ไว้ว่า กระบวนการจัดการใช้ทรัพยากรที่เกี่ยวข้องกับการเรียนรู้มาจัดเป็นกิจกรรมการเรียนรู้เพื่อให้ผู้เรียนได้รับประสบการณ์ หรือได้ฝึกหัด หรือได้กระทำโดยได้รับการเสริมแรงอย่างมีประสิทธิภาพสัมพันธ์กันอย่างต่อเนื่องและประสานงานกัน เพื่อให้เกิดประสิทธิผลมีการเปลี่ยนแปลงพฤติกรรมเกิดขึ้นอย่างค่อนข้างถาวรกับผู้เรียน ตามขีดความสามารถที่มีได้บรรลุจุดประสงค์ที่ตั้งไว้ นอกจากนี้ สิริอร วิชชาวุธ (2554) ได้กล่าวว่าการเรียนรู้มีองค์ประกอบ 3 อย่าง คือ 1. มนุษย์ต้องเกิดการเปลี่ยนแปลงจากไม่รู้ เป็นรู้ ทำไม่ได้ เป็นได้ ไม่เคยทำ เป็นทำ 2. การเปลี่ยนแปลงพฤติกรรมนั้นเป็นไปอย่างถาวร และ 3. การเปลี่ยนแปลงพฤติกรรมนั้น เกิดจากประสบการณ์การฝึกฝนและการฝึกหัด

2.3.6 ทฤษฎีการเรียนรู้ที่นำไปสู่การพัฒนารูปแบบการจัดการเรียนรู้

การพัฒนารูปแบบการจัดการเรียนรู้สำหรับการพัฒนาทักษะที่จำเป็นในการดำรงชีวิตสำหรับนักเรียนระดับชั้นมัธยมศึกษาตอนต้น เป็นการพัฒนาผู้เรียนทั้งด้านความคิด ด้าน

จิตใจ ด้านการกระทำ และด้านสังคมซึ่งรูปแบบการจัดการเรียนรู้เพื่อพัฒนาคุณลักษณะดังกล่าวที่เกี่ยวข้องกับงานวิจัยในครั้งนี้ ดังนี้

1) ทฤษฎีพัฒนาการทางสติปัญญา (Intellectual Development Theory)

นักจิตวิทยาชาวสวิสผู้เชี่ยวชาญในทฤษฎีพัฒนาการทางด้านสติปัญญาผลงานของเขาเกี่ยวข้องกับทฤษฎีเจเนอรัลและพัฒนาการทางสติปัญญาของเด็กเน้นถึงความสำคัญของความเป็นมนุษย์ที่มนุษย์มีความสามารถในการสร้างความรู้ผ่านการปรับตัวให้เข้ากับสิ่งแวดล้อมซึ่งปรากฏอยู่ในตัวเด็กตั้งแต่แรกเกิด เพียเจท์ได้อธิบายไว้ว่า พัฒนาการทางสติปัญญาเป็นผลจากการปฏิสัมพันธ์ระหว่างบุคคลกับสิ่งแวดล้อม โดยบุคคลพยายามปรับตัวให้อยู่ในสภาวะสมดุลด้วยการใช้กระบวนการดูดซึมและกระบวนการปรับให้เหมาะสมจนทำให้เกิดการเรียนรู้โดยเริ่มจากการสัมผัส ต่อมาจึงเกิดความคิดทางรูปธรรมและพัฒนาไปเรื่อย ๆ จนเกิดความคิดที่เป็นนามธรรมซึ่งเป็นการพัฒนาอย่างต่อเนื่องตามลำดับ (ทิสนา แคมมณี, 2554ก) และเชื่อว่าเด็กทุกคนตั้งแต่เกิดมาพร้อมที่จะมีปฏิสัมพันธ์กับสิ่งแวดล้อมและปฏิสัมพันธ์นี้ทำให้เกิดพัฒนาการทางสติปัญญา เพียเจท์แบ่งองค์ประกอบที่มีส่วนเสริมสร้างพัฒนาการทางสติปัญญาไว้ 4 องค์ประกอบ คือ (สุรางค์ ไคว์ตระกูล, 2552, น. 43)

1) วุฒิภาวะเป็นสภาพร่างกายที่มีความพร้อมต่อการพัฒนาการทางสติปัญญา ดังนั้น ครูผู้สอนควรจัดประสบการณ์หรือสิ่งแวดล้อมให้เหมาะสมกับวัยและวุฒิภาวะของผู้เรียน

2) ประสบการณ์ ทุกครั้งที่คนเรามีปฏิสัมพันธ์กับสิ่งแวดล้อมก็จะเกิดประสบการณ์ซึ่ง แบ่งออกเป็น 2 ประสบการณ์ คือ ประสบการณ์ที่เนื่องมาจากปฏิสัมพันธ์กับสิ่งแวดล้อมตามธรรมชาติและประสบการณ์ที่เกี่ยวกับการคิดหาเหตุผลทางตรรกศาสตร์ซึ่งมีความสำคัญในการแก้ปัญหาต่าง ๆ โดยเฉพาะทางวิทยาศาสตร์

3) การถ่ายทอดความรู้ทางสังคมหมายถึงการที่บุคคลรอบข้างถ่ายทอดความรู้แก่เด็กโดยผ่านกระบวนการดูดซึมประสบการณ์และกระบวนการปรับโครงสร้างทางสติปัญญา

4) กระบวนการพัฒนาความสมดุลหรือการควบคุมพฤติกรรมของตนเอง (Self Regulation) ซึ่งอยู่ในตัวของแต่ละบุคคลเพื่อจะปรับความสมดุลของพัฒนาการเขาวนปัญญาขึ้นต่อไปอีกขั้นหนึ่ง ซึ่งสูงกว่าโดยใช้กระบวนการดูดซึมประสบการณ์และการปรับโครงสร้างทางสติปัญญาองค์ประกอบเหล่านี้เป็นส่วนสำคัญของโครงสร้างทางสมอง

นอกจากนี้ เพียเจท์เน้นเรื่องการเรียนรู้จะเกิดได้เมื่อเด็กมีปฏิสัมพันธ์กับเพื่อนและผู้ใหญ่ในการเข้าสังคมนั้น ๆ อิทธิพลของทฤษฎีนี้มีบทบาทในการจัดแนวประสบการณ์ให้กับนักเรียนคือ ให้นักเรียนเรียนรู้โดยให้ออกาสในการเล่นสำรวจทดลองมีโอกาสเลือกตัดสินใจและแก้ปัญหาต่าง ๆ ด้วยตนเองความสามารถทางสติปัญญาของมนุษย์ในการเรียนรู้ตามแนวคิดของเพียเจท์

ขั้นพัฒนาการทางสติปัญญาการจัดระบบและรวบรวมกระบวนการต่าง ๆ ภายในโครงสร้างทางสติปัญญาและมีการปรับปรุงเปลี่ยนแปลงอยู่ตลอดเวลาเป็นสาเหตุให้ เด็กมีพัฒนาการทางสติปัญญา เพียเจท์เชื่อว่าพัฒนาการทางสติปัญญาของมนุษย์จะเป็นไปตามลำดับขั้นเปลี่ยนแปลงข้ามขั้นไม่ได้จึงแบ่งพัฒนาการทางสติปัญญาออกเป็น 4 ขั้นแต่ละขั้นของพัฒนาการเป็นการก่อรูปแบบของพฤติกรรมซึ่งจะสำเร็จในตัวเองแต่ในขณะเดียวกันเป็นจุดเริ่มต้นของขั้นต่อไปขั้นต่าง ๆ มีดังนี้ (สุรางค์ ไคว์ตระกูล, 2552, น. 44)

1) **ขั้นการใช้การประสานสัมผัส (Sensori-Motor Stage)** เป็นขั้นทารกแรกเกิดถึง 2 ปี มีการพัฒนาการทางความรู้เป็นไปตามแบบแผน (Scheme) ซึ่งเกี่ยวข้องกับโลกของวัยเด็ก ดังนั้น พัฒนาการของเด็กวัยนี้สามารถสัมผัสกับโลกรอบตัวได้มากขึ้นเป็นผลให้เกิดการสร้างความเข้าใจใหม่ โดยการใช้ประสาทสัมผัสและการเคลื่อนไหว เช่น การดูด การคลำ การเปิดปาก การดูดนิ้ว การตี การมีปฏิสัมพันธ์ต่อสิ่งรอบตนเอง การเลียนแบบ เป็นต้น สามารถแก้ปัญหาได้แม้ว่าจะไม่สามารถที่อธิบายได้

2) **ขั้นก่อนการคิดเป็นรูปธรรม (Preoperational Thought Stage)** ตั้งแต่ 2-7 ปี เรียนรู้ที่จะคิดรู้จักใช้สัญลักษณ์แทนวัสดุสิ่งของที่อยู่รอบ ๆ ตัวได้และรูปลักษณะภายในระดับของการคิดยังไม่เป็นระบบและไม่มีเหตุผลยึดตนเองเป็นศูนย์กลางของสังคมจึงเอาแต่ใจตนเองขาดความมีเหตุมีผลความรู้จักผิดชอบชั่วดีเป็นขั้นเตรียมการทางสมองที่จะเริ่มมีเหตุผลไม่สามารถคิดย้อนกลับได้

3) **ขั้นการเรียนรู้สิ่งที่เป็นรูปธรรม (Concrete Operations Stage)** อายุ 7-11 ปี เด็กจะเกิดการพัฒนาความสามารถที่คิดอย่างเป็นระบบจะกระทำได้โดยเฉพาะสิ่งที่เป็นรูปธรรมมีความคิดอย่างเป็นเหตุผลทางวิทยาศาสตร์ทักษะความคิดทางสังคมและมีการพัฒนาทางจริยธรรมแตกต่างกับเด็กในขั้นก่อนการคิดเป็นรูปธรรมมากสามารถที่จะเข้าใจเกี่ยวกับเรื่องความคงตัวของสิ่งต่าง ๆ (Conservation) ลักษณะเด่นของเด็กวัยนี้ คือ ความสามารถคิดย้อนกลับได้ (Reversibility) สามารถจัดระบบส่วนประกอบเป็นลำดับหรือการเรียงลำดับได้มีความเข้าใจเกี่ยวกับการแบ่งหมวดหมู่โดยมีเกณฑ์อย่างใดอย่างหนึ่งเป็นหลัก

4) **ขั้นเรียนรู้สิ่งที่เป็นนามธรรม (Abstract Operations Stage)** อายุ 11 ปี จนถึงผู้ใหญ่เป็นการพัฒนาการทางความคิดอย่างเป็นระบบและสามารถนำไปสู่การคิดอย่างเป็นนามธรรม การคิดแบบเด็กจะสิ้นสุดลงสามารถคิดหาเหตุผลนอกเหนือไปจากข้อมูลที่มีอยู่และตั้งข้อสมมุติฐานได้ รวมถึงการวางแผนแก้ปัญหาช่วงวัยนี้กระบวนการคิดซับซ้อนประสบการณ์และกระบวนการปรับโครงสร้างทางสติปัญญายังคงทำงานต่อไปเพื่อพัฒนาโครงสร้างทางสติปัญญาของแต่ละคน

สรุปพัฒนาการทางสติปัญญาของเพียเจต์เป็นการจัดระบบโครงสร้างทางปัญญา เมื่อเด็กมีปฏิสัมพันธ์กับสิ่งแวดล้อมด้วยกระบวนการคิดซับซ้อนประสบการณ์และกระบวนการปรับโครงสร้างทางสติปัญญาอันจะก่อให้เกิดพัฒนาการทางสติปัญญาจากขั้นหนึ่งไปสู่อีกขั้นหนึ่งตามวุฒิภาวะประสบการณ์และการถ่ายทอดความรู้ทางสังคมกระบวนการพัฒนาทางสติปัญญานี้เป็นไปตามลำดับขั้นตอนเปลี่ยนแปลงข้ามขั้นไม่ได้ซึ่งสามารถนำไปเป็นพื้นฐานในการจัดการเรียนรู้ในการเรียน การสอนเพื่อให้ผู้เรียนพัฒนาการเรียนรู้ได้อย่างมีประสิทธิภาพด้วยการเรียนรู้ได้ด้วยตัวเอง และเกิดเรียนรู้อยู่ตลอดเวลาด้วยการแสดงพฤติกรรมและลงมือกระทำจริงจึงเป็นผู้มีบทบาทสำคัญในการจัดบทเรียนให้เหมาะสมกับศักยภาพของเด็กแต่ละวัย

2) **รูปแบบการจัดกิจกรรมการเรียนรู้จิตเพื่ออนาคต (Five minds for the Future)** ของ Howard Gardner

ฮาร์วาร์ด การ์ดเนอร์ (Howard Gardner) นักวิชาการด้านการศึกษาแห่งมหาวิทยาลัยฮาร์วาร์ด ผู้เขียนเรื่อง Frame of Minds และ Changing Minds ที่เคยจุดประเด็นความสำคัญของทฤษฎีพหุปัญญา (Multiple Intelligence) จนโด่งดังไปทั่วทั้งวงการศึกษา ได้ชี้ให้เห็นและเน้นความสำคัญของ “ความฉลาดหรือทักษะ” ซึ่ง Gardner ใช้แทนด้วยคำว่า “จิต” (Mind) ทั้ง 5 ประการ ที่มี

ความจำเป็นต่อการดำรงชีวิตของมนุษย์ในทุก ๆ ด้านในโลกยุคศตวรรษที่ 21 (Gardner, 2006) ซึ่งจิตทั้ง 5 นั้น ประกอบไปด้วย

1) จิตแห่งวิทยาการ (Disciplined Mind) หมายถึง การเรียนรู้ตลอดชีวิต คิดเป็น ทำเป็น ปรับปรุง ประยุกต์ สิ่งที่เราเรียนมา และพัฒนาให้ดีขึ้นอย่างต่อเนื่อง

2) จิตแห่งการสังเคราะห์ (Synthesizing Mind) หมายถึง การสังสมต่อยอด และสร้างนวัตกรรมความรู้ โดยการเลือกสรรข้อมูลที่สำคัญจากแหล่งข้อมูลที่หลากหลาย แล้วจัดกระทำข้อมูล ทำความเข้าใจกับข้อมูลและประเมินข้อมูล โดยปราศจากอคติ แล้วผสมผสาน (สังเคราะห์) ข้อมูลนั้นให้เป็นข้อมูลใหม่ที่มีความหมายต่อตนเองและผู้อื่น

3) จิตแห่งการสร้างสรรค์ (Creating Mind) หมายถึง การคิดสร้างสรรค์สิ่งใหม่ ๆ ที่แตกต่างไปจากเดิม

4) จิตแห่งความเคารพ (Respectful Mind) หมายถึง การเปิดใจกว้างพร้อมรับฟังทุกความคิดเห็น ทั้งของบุคคลและกลุ่มคนที่มีความคิดเห็นที่แตกต่างหลากหลาย อย่างเห็นอกเห็นใจและเป็นไปในทางสร้างสรรค์เพื่อนำไปสู่การทำงานร่วมกับคนที่แตกต่างกัน

5) จิตแห่งคุณธรรม (Ethical Mind) หมายถึง การมีความรู้คู่คุณธรรม ซึ่งจะนำไปสู่การพัฒนาเพื่อประโยชน์ส่วนรวมมากกว่าตอบสนองประโยชน์ส่วนตนสำหรับแนวทางการปฏิบัติการสอนนั้น มีแนวทาง ดังต่อไปนี้

5.1) ครูต้องระวังเรื่องการแสดงอารมณ์ไม่พอใจ และการแสดงพฤติกรรมก้าวร้าวอันเนื่องมาจากครูไม่สามารถควบคุมอารมณ์ได้

5.2) แทรกการฝึกนิสัยและการปฏิบัติตน การแสดงออกที่เหมาะสม ในการสอน ให้ แรงเสริม เช่น การชมเชยนักเรียนที่มีพฤติกรรมที่ดี ให้ทบทวนตนเองหาพฤติกรรมที่ไม่เหมาะสม

5.3) ไม่ส่งเสริมให้อยู่ในสถานการณ์ที่มีความก้าวร้าวรุนแรง สิ่งที่เราควรระวังอย่างยิ่ง ได้แก่ หนังสือการ์ตูน ภาพยนตร์ เครื่องเล่น หรือเกมต่าง ๆ ที่เป็นการต่อสู้อย่างรุนแรง นักเรียนอาจชอบ เพราะความสนุก ตื่นเต้น และแปลกใหม่ แต่ก็จะมีซึมซับเอาความรุนแรงนั้นไว้ในอารมณ์และเป็นนิสัยโดยไม่รู้ตัว ครูควรส่งเสริมให้ นักเรียนมีกิจกรรมนันทนาการ ออกกำลังกาย เล่นกีฬา การใช้เวลาว่างทำงานอดิเรกที่เป็นประโยชน์

5.4) กิจกรรมการเรียนการสอน นอกจากให้รู้ให้เข้าใจ เนื้อหาความรู้แล้วควรเพิ่มกิจกรรมที่ฝึกทักษะทางสังคม เช่นการเป็นผู้ให้ ผู้รับที่ดี การเป็นเพื่อนที่ดี การรู้จักรักษาสิทธิของตนเอง การแสดงน้ำใจ ตลอดจนรู้จักแสดงความขอบคุณและการกล่าวคำขอโทษตามสถานการณ์

3) รูปแบบการเรียนการสอนใช้สถานการณ์จำลอง

การใช้สถานการณ์จำลอง หมายถึง การเรียนการสอนที่อาศัยสถานการณ์ที่สร้างขึ้นจากเนื้อหาในบทเรียน หรือการจำลองสถานการณ์ที่เป็นจริงมาใช้ในห้องเรียน สถานการณ์นั้น ต้องง่ายต่อการทำความเข้าใจของนักเรียน ให้นักเรียนเข้าร่วมในสถานการณ์ตามบทบาท ความรับผิดชอบ และหน้าที่ที่ครูมอบหมายให้ นักเรียนจะมีปฏิสัมพันธ์กับบุคคลอื่นตามที่ได้รับรู้ด้วยตนเอง (กรมวิชาการ, 2545ก) ตามขั้นตอน ดังนี้

1) ขั้นสำรวจ วิเคราะห์ ขอบเขต ศึกษาจุดประสงค์การเรียนรู้ สถานการณ์ต่าง ๆ ขอบเขตเนื้อหาสาระ ศึกษาสถานการณ์การเรียนรู้ตามจุดประสงค์

2) ขั้นกำหนดจุดประสงค์ ของการพัฒนาว่าต้องการให้นักเรียนเปลี่ยนพฤติกรรมอะไรบ้าง เมื่อเรียนรู้ผ่านสถานการณ์

3) ขั้นคัดเลือกสถานการณ์ที่เป็นจริง สอดคล้องกับวัตถุประสงค์ ดัดแปลงให้เหมาะสมกับการเปิดโอกาสให้นักเรียนได้ฝึกวิเคราะห์ ตัดสินใจ และก่อให้เกิดการเรียนรู้ และพฤติกรรมที่ต้องการมากที่สุด

4) ขั้นกำหนดโครงสร้างของสถานการณ์จำลอง รายละเอียด เช่น จุดประสงค์ของสถานการณ์ บทบาทของผู้ร่วมกิจกรรม เตรียมข้อมูล เนื้อหา ลำดับเหตุการณ์ เวลา ปัญหาจากสถานการณ์ และสรุปอภิปราย รวมทั้งออกแบบและสร้างสื่อการเรียนการสอน กฎเกณฑ์ การติดต่อประสานงานวิทยากร สถานที่ ในการประกอบกิจกรรม

5) ทดลองใช้สถานการณ์กับนักเรียนกลุ่มอื่น ตรวจสอบข้อบกพร่อง แก้ไข ปรับปรุงให้เหมาะสม

6) ใช้สถานการณ์กับกลุ่มนักเรียนที่ต้องการพัฒนา ประเมินผลให้นักเรียน อภิปราย สรุปแนวคิด แนวปฏิบัติที่ได้ รวมทั้งการปฏิบัติงานในอนาคตเพื่อให้นักเรียนตระหนัก รู้สึก เข้าใจ เห็นคุณค่าของการมีพฤติกรรมที่พึงประสงค์ เลือกแนวทางปฏิบัติตนในอนาคตที่เหมาะสม

4) กระบวนการพัฒนาจิตพิสัยของบลูม (Bloom)

Anderson & Krathwohl (2001) กล่าวถึงบลูมที่ได้อธิบายไว้ว่า สำนึกเป็นผลลัพธ์ทางด้านจิตใจของมนุษย์ที่ก่อรูปขึ้นได้จากกระบวนการเรียนรู้ของคน ซึ่งกระบวนการเรียนรู้มีองค์ประกอบสำคัญ 3 ประการ ดังนี้

1) คุณลักษณะด้านพุทธิพิสัย หมายถึง การได้รับรู้ (Cognition) หรือการมีประสบการณ์ตรงกับสิ่งต่าง ๆ ทั้งที่เป็นรูปธรรมและนามธรรมผ่านประสาทสัมผัสต่าง ๆ ทำให้บุคคล รู้จักและระลึกถึง มีความเข้าใจ สามารถนำไปใช้ประโยชน์ได้ สามารถวิเคราะห์ สังเคราะห์ และประเมินคุณค่าของสิ่งต่าง ๆ

2) คุณลักษณะด้านจิตพิสัย หมายถึง ความรู้สึกทางจิตใจ (Affection) อันได้แก่ การมีความสนใจ หรือใส่ใจในสิ่งต่าง ๆ โดยมีปฏิกริยาตอบสนอง การเห็นคุณค่า การจัดระบบของคุณค่าและสร้างเป็นคุณลักษณะนิสัย

3) คุณลักษณะด้านทักษะพิสัย หมายถึง พฤติกรรม (Behavior) หรือการแสดงออกที่สามารถสังเกตรูปแบบความประพฤติได้อย่างชัดเจนที่เรียกว่าบุคลิกภาพ

สำหรับการพัฒนารูปแบบการจัดการเรียนรู้เพื่อเสริมสร้างทักษะที่จำเป็นในการดำรงชีวิตสำหรับนักเรียนชั้นมัธยมศึกษาตอนต้น ในการวิจัยครั้งนี้ ผู้วิจัยมุ่งเน้นในการพัฒนาทักษะที่จำเป็นในการดำรงชีวิต จึงสนใจในการศึกษาแนวคิดเกี่ยวกับการพัฒนาจิตพิสัย ที่เป็นกระบวนการในการสร้างคุณลักษณะนิสัย และการพัฒนาทักษะพิสัย ซึ่งเป็นกระบวนการในการสร้างบุคลิกภาพจากการปฏิบัติอย่างต่อเนื่อง จึงศึกษากระบวนการพัฒนาผู้เรียนตามแนวคิดของบลูม ดังนี้

สำหรับกระบวนการพัฒนาจิตพิสัยของบลูม มีดังนี้ Anderson & Krathwohl (2001)

ขั้นที่ 1 ขั้นการรับรู้ (Perceiving or Receiving) เป็นการสร้างความสนใจให้บุคคลมีความรู้สึกที่จะยอมรับสิ่งเร้านั้น และเลือกที่จะสนใจสิ่งเร้านั้น ๆ เช่น การให้เห็นตัวแบบ การจัดกิจกรรมบริการสังคมดี ๆ การบริจาคเสื้อผ้าช่วยเหลือผู้อื่นในฤดูหนาว เป็นต้น

ขั้นที่ 2 ขั้นการตอบสนอง (Responding) เมื่อบุคคลสนใจแบบอย่างที่ดีในขั้นที่ 1 แล้ว จะเกิดทัศนคติต่อสิ่งเร้านั้นแล้วจะตอบสนอง ซึ่งได้แก่ การยอมรับสิ่งเร้านั้น เกิดความรู้สึกอยากตอบสนองหรือเกิดความพอใจ จากการตอบสนองต่อสิ่งเร้านั้น ดังนั้น ในการสอนจึงต้องให้บุคคลได้มีโอกาสตอบสนองต่อสิ่งเร้านั้นและเกิดความรู้สึกพึงพอใจ ซึ่งจะช่วยพัฒนาความสนใจที่มีอยู่ให้มากขึ้น

ขั้นที่ 3 ขั้นการเห็นคุณค่า (Valuing) เมื่อบุคคลได้ตอบสนองและได้รับความพึงพอใจบุคคลนั้นจะมีทัศนคติที่ดีและเห็นคุณค่าของสิ่งนั้น เกิดความชื่นชอบ และผูกพันต่อสิ่งนั้น

ขั้นที่ 4 ขั้นการจัดระบบ (Organizing) เมื่อบุคคลเห็นคุณค่าของสิ่งนั้นแล้ว เขาจะนำไปเป็นแนวทางปฏิบัติในระบบชีวิตของตนเองและเชื่อถือในการปฏิบัติต่อไป

ขั้นที่ 5 ขั้นพัฒนาเป็นลักษณะนิสัย (Characterization) เป็นการปฏิบัติจนเป็นกิจนิสัยอย่างสม่ำเสมอ จนพัฒนาเป็นลักษณะนิสัยของตนเอง

สำหรับกระบวนการพัฒนาทักษะพิสัยของบลูม มีดังนี้

ขั้นที่ 1 การรับรู้ (Imitation) เป็นการให้ผู้เรียนได้รับรู้หลักการปฏิบัติที่ถูกต้อง หรือ เป็นการเลือกหาตัวแบบที่สนใจ

ขั้นที่ 2 กระทำตามแบบ หรือ เครื่องชี้แนะ (Manipulation) เป็นพฤติกรรมที่ผู้เรียนพยายามฝึกตามแบบที่ตนสนใจและพยายามทำซ้ำ เพื่อที่จะให้เกิดทักษะตามแบบที่ตนสนใจให้ได้ หรือ สามารถปฏิบัติงานได้ตามข้อแนะนำ

ขั้นที่ 3 การหาความถูกต้อง (Precision) พฤติกรรมสามารถปฏิบัติได้ด้วยตนเอง โดยไม่ต้องอาศัยเครื่องชี้แนะ เมื่อได้กระทำซ้ำแล้ว ก็พยายามหาความถูกต้องในการปฏิบัติ

ขั้นที่ 4 การกระทำอย่างต่อเนื่อง (Articulation) หลังจากตัดสินใจเลือกรูปแบบที่เป็นของตัวเองจะกระทำตามรูปแบบนั้นอย่างต่อเนื่อง จนปฏิบัติงานที่ย่างยากซับซ้อนได้อย่างรวดเร็ว ถูกต้อง คล่องแคล่ว การที่ผู้เรียนเกิดทักษะได้ ต้องอาศัยการฝึกฝนและกระทำอย่างสม่ำเสมอ

ขั้นที่ 5 การกระทำได้อย่างเป็นธรรมชาติ (Naturalization) พฤติกรรมที่ได้จากการฝึกอย่างต่อเนื่อง จนสามารถปฏิบัติได้คล่องแคล่วโดยอัตโนมัติ เป็นไปอย่างธรรมชาติ ซึ่งถือเป็นความสามารถของการปฏิบัติในระดับสูง

5) รูปแบบการเรียนการสอนเน้นประสบการณ์ (Experiential Learning)

การเรียนรู้แบบเน้นประสบการณ์ (Experiential Learning) หมายถึง การเรียนรู้จากประสบการณ์ หรือการเรียนรู้โดยการลงมือทำ ดึงประสบการณ์เดิมจากตัวผู้เรียนแล้วผู้เรียนได้รับการกระตุ้นให้สะท้อนแนวคิดจากประสบการณ์ที่ได้รับใหม่ เพื่อพัฒนาความรู้ความคิดใหม่ รวมทั้งทักษะและเจตคติใหม่ ต่างจากการเรียนรูปแบบเดิมที่ครูเป็นศูนย์กลางการเรียนรู้ กำหนดและถ่ายทอดความรู้ให้แก่ผู้เรียน Kolb (2015, pp. 9-10) ได้อธิบายถึงหลักการทฤษฎีการเรียนรู้จากประสบการณ์ ว่า มนุษย์ทุกคนมีรูปแบบการเรียนรู้ 4 โหมดที่หมุนเป็นวงจร สลับสับเปลี่ยนอย่างต่อเนื่องตลอดเวลา ได้แก่

1) การลงมือปฏิบัติหรือลงมือทำ (Experiencing) เป็นกระบวนการเรียนรู้ที่ผู้เรียนได้รับประสบการณ์ที่เป็นรูปธรรม จากสื่อ รูปภาพของจริง และได้ลงมือปฏิบัติเพื่อการเรียนรู้ด้วยตนเอง

2) การใคร่ครวญ (Reflecting) เป็นกระบวนการเรียนรู้ที่ผู้เรียนสะท้อนความคิดจากประสบการณ์ด้วยมุมมองที่หลากหลาย จากการตอบคำถามทำกิจกรรม

3) การคิดวิเคราะห์ สังเคราะห์ความรู้ใหม่ (Thinking) เป็นกระบวนการเรียนรู้ที่ผู้เรียนสรุปความรู้ จากการสังเกต และการสะท้อนเป็นความคิดรวบยอด ซึ่งเป็นนามธรรม และสรุปเป็นหลักการซึ่งได้จากการบูรณาการ การสังเกตกับทฤษฎี

4) การปฏิบัติซ้ำหรือลงมือทำซ้ำจากความรู้และความเข้าใจที่พัฒนาขึ้น (Acting) เป็นกระบวนการเรียนรู้ที่ผู้เรียนนำหลักการนั้นไปประยุกต์ใช้ หรือทดลองใช้ในสถานการณ์ต่าง ๆ กิจกรรมหลากหลาย ครูสังเกต บันทึก เพื่อให้ผู้เรียนเกิดการเรียนรู้จากการสร้างความรู้ด้วยตนเอง ปรับปรุงความรู้เดิมให้เป็นความรู้ใหม่ ที่มีความหมาย นำไปใช้ได้ ในสถานการณ์จริง และพัฒนาการคิดแก้ปัญหาด้วย

นอกจากนี้ Kolb ได้กล่าวถึงบทบาทของครูที่สำคัญที่ต้องมีในการจัดการเรียนรู้ตามทฤษฎีการเรียนรู้จากประสบการณ์ โดยครูจะต้องมีบทบาทในการจัดการเรียนรู้ ดังนี้

1) เป็นผู้แนะนำ (The Facilitator Role) เปิดโอกาสให้ผู้เรียนสัมผัสประสบการณ์ด้วยตนเองและทบทวนใคร่ครวญ สร้างความสัมพันธ์อันดีและความไว้วางใจกับผู้เรียน

2) เป็นผู้เชี่ยวชาญในรายวิชา (The Subject Expert Role) นำพาผู้เรียนจัดระเบียบความคิดและเชื่อมโยงการคิดวิเคราะห์เข้ากับความรู้ในวิชานั้น ๆ การถ่ายทอดความรู้มักเป็นการบรรยาย เปิดตำรา

3) เป็นผู้กำหนดมาตรฐาน/ผู้ประเมิน (The Standard-Setter/Evaluator Role) ผู้สอนกระตุ้น เคี่ยวเข็ญ ให้ผู้เรียนใช้ความรู้ได้อย่างเชี่ยวชาญถึงระดับที่ตั้งเป้าหมายไว้ และออกแบบกิจกรรมที่แสดงความรู้และทักษะนั้นเพื่อประเมินผล

4) เป็นโค้ช (The Coaching Role) ผลักดันให้ผู้เรียนได้ใช้ทักษะความรู้เพื่อบรรลุให้ถึงเป้าหมาย ช่วยวางแผนการพัฒนา ติดตามพัฒนาการ และให้คำแนะนำเพื่อปรับปรุง

6) รูปแบบการเรียนการสอนแบบซิปปา (CIPPA Model)

รูปแบบนี้พัฒนาบนหลักการทั้ง 5 คือ การสร้างความรู้ กระบวนการกลุ่ม และการเรียนรู้แบบร่วมมือ ความพร้อมในการเรียนรู้ การเรียนรู้กระบวนการ และการถ่ายโอนการเรียนรู้ โดยการให้ผู้เรียนเป็นผู้สร้างความรู้ด้วยตนเอง การมีปฏิสัมพันธ์กับเพื่อน บุคคลอื่น ๆ และสิ่งแวดล้อมรอบตัวหลาย ๆ ด้าน โดยใช้ทักษะกระบวนการต่าง ๆ เป็นเครื่องมือในการสร้างความรู้ ผู้เรียนมีการเคลื่อนไหวทางกาย กิจกรรมที่หลากหลาย ทำให้ผู้เรียนตื่นตัวอยู่เสมอ จึงทำให้เกิด การเรียนรู้ได้ดี การถ่ายโอนความรู้และการประยุกต์ใช้ในสถานการณ์ที่หลากหลาย ทำให้เกิดการเรียนรู้ได้ดี ลึกซึ้งและคงทน มี 7 ขั้นตอน ดังนี้

- 1) ขั้นทบทวนความรู้เดิม เพื่อให้พร้อมต่อการเรียนรู้เรื่องใหม่
- 2) ขั้นแสวงหาความรู้ ข้อมูลความรู้ใหม่ จากแหล่งข้อมูล แหล่งความรู้ต่าง ๆ
- 3) ขั้นศึกษาทำความเข้าใจข้อมูลความรู้ เชื่อมโยงกับความรู้เดิม

4) ชั้นแลกเปลี่ยนความรู้ความเข้าใจกับกลุ่ม ใช้กลุ่มเป็นเครื่องมือในการตรวจสอบความรู้ความเข้าใจของตน รวมทั้งขยายความรู้ความเข้าใจ ได้แบ่งปันความรู้ได้ประโยชน์ จากความรู้ความเข้าใจของผู้อื่น

5) ชั้นสรุปจัดระเบียบความรู้ วิเคราะห์ กระบวนการเรียนรู้

6) ชั้นการปฏิบัติ และ/หรือการแสดงผลงาน เป็นการสร้างความรู้ของตนให้ผู้อื่นรับรู้ตรวจสอบ ความเข้าใจ ใช้ความคิดสร้างสรรค์ ปฏิบัติ แสดงผลงาน

7) ชั้นประยุกต์ใช้ความรู้ ผักผ่อน การนำความรู้ความเข้าใจไปใช้ในสถานการณ์ต่าง ๆ เพื่อเพิ่มความชำนาญ ความสามารถในการแก้ปัญหา อาจไม่นำเสนอผลงานในชั้นที่ 6 แต่นำมารวมในตอนท้ายหลังการประยุกต์ใช้ก็ได้ เพื่อให้นักเรียนเกิดความรู้ความเข้าใจอย่างแท้จริง โดยการให้ผู้เรียนสร้างความรู้ด้วยตนเอง โดยอาศัยความร่วมมือจากกลุ่ม ความรู้เดิม การถ่ายโอน การประยุกต์ใช้ความรู้ในสถานการณ์ต่าง ๆ ทำให้เรียนรู้ได้ดี ลึกซึ้ง และอยู่คงทน พัฒนาทักษะการคิด วิเคราะห์ สร้างสรรค์ การทำงานกลุ่ม

7) ทฤษฎีการเรียนรู้ทางสังคมเชิงพุทธิปัญญา (Social Cognitive Theory)

แนวคิดพื้นฐานของทฤษฎีนิยามการเรียนรู้ในมุมมองของ Bandura (1986) คือ การเปลี่ยนแปลงพฤติกรรมเช่นเดียวกับแนวคิดของกลุ่มพฤติกรรมนิยม (Behaviorism) แต่พฤติกรรมในความหมายของ Bandura นั้นแตกต่างออกไปคือไม่ได้เน้นการเปลี่ยนพฤติกรรมภายนอก (Overt Behavior) แต่ Bandura เชื่อว่าการได้มาซึ่งความรู้ใหม่ ๆ ที่เป็นการเปลี่ยนแปลงพฤติกรรมภายใน เช่น ความคิดความเชื่อการรับรู้ ฯลฯ ก็ถือว่าการเรียนรู้แล้วโดยไม่ต้องแสดงออกมาเป็นการกระทำซึ่งหากบุคคลมีการเปลี่ยนแปลงพฤติกรรมภายใน ย่อมแสดงพฤติกรรมภายนอกออกมา เมื่อมีโอกาสเนื่องจากตัวปัญญาจะเป็นแรงผลักดันโดยตรงที่สร้างให้บุคคลรับรู้ความจริงเลือกใส่รหัส (Coding) ข้อมูลพฤติกรรมของบุคคลเกิดขึ้นและเปลี่ยนแปลงโดยถูกกำหนดจากปัจจัยทางสภาพแวดล้อม (Environment Factors) และปัจจัยภายในตัวคน (Personal Factors) การกำหนดระหว่างปัจจัยเป็นลักษณะของการกำหนดซึ่งกันและกัน (Triadic Dynamic and Reciprocal) ซึ่ง Bandura เรียกว่า Reciprocal Determinism (Bandura, 1977, 1986) การกำหนดซึ่งกันและกันนี้ บางปัจจัยอาจมีอิทธิพลมากกว่าและไม่ได้เกิดขึ้นพร้อมกันการปฏิสัมพันธ์ระหว่างปัจจัย 3 นี้ จะแตกต่างกันขึ้นอยู่กับปัจจัยในตัวบุคคลพฤติกรรมที่ต้องการและสถานการณ์เฉพาะเจาะจงที่เอื้อต่อพฤติกรรมนั้น ๆ (Bandura, 1986) ดังเช่น ปฏิสัมพันธ์ระหว่างบุคคลกับพฤติกรรม เป็นอิทธิพลที่มีต่อกันระหว่างความคิดความรู้สึกร่างกาย และคุณสมบัติทางชีววิทยากับการกระทำ ตัวอย่างเช่น ความคาดหวัง ความเชื่อ การรับรู้เกี่ยวกับตนเอง เป้าหมายและเจตคติจะกำหนดทิศทางของการกระทำ ในขณะที่ตัวการกระทำที่เกิดขึ้นก็มีส่วนกำหนดความคิดอารมณ์ของบุคคลอื่น การกำหนดซึ่งกันและกันระหว่างสภาพแวดล้อมกับปัจจัยส่วนบุคคล เป็นกระบวนการที่เป็นปฏิสัมพันธ์ระหว่างความคาดหวัง ความเชื่อ ความสามารถทางปัญญาของบุคคลที่ถูกพัฒนาและปรับเปลี่ยนเนื่องจากอิทธิพลของสังคมซึ่งเป็นแหล่งข้อมูลกระตุ้นการตอบสนองทางอารมณ์โดยผ่านตัวแบบการสอน การชักจูงทางสังคม (Bandura, 1997) บุคคลจะมีการโต้ตอบแตกต่างกันจากสภาพแวดล้อมเนื่องมาจากลักษณะทางกายภาพ เช่น อายุ เพศ เชื้อชาติ ความดึงดูดของรูปร่างหน้าตา การปฏิสัมพันธ์รูปแบบสุดท้าย

เกิดขึ้นระหว่างพฤติกรรมกับสภาพแวดล้อม Bandura กล่าวว่า บุคคลเป็นทั้งผู้ผลิตและผลผลิตจากสภาพแวดล้อม (Bandura, 1986) ดังนั้น พฤติกรรมสามารถเปลี่ยนแปลงได้จากสภาพแวดล้อมรอบตัว

แนวความคิดการเรียนรู้โดยการสังเกตเป็นกระบวนการที่บุคคลเปลี่ยนแปลงพฤติกรรมของตนซึ่งเป็น ผลมาจากการสังเกตการฟัง การอ่านเกี่ยวกับพฤติกรรมของคนอื่น (Bandura, 1997) หรือเกิดขึ้นเมื่อบุคคลสังเกตการกระทำและการเสริมแรงที่บุคคลอื่นได้รับกระบวนการนี้ เรียกว่า Vicarious Reward หรือ Vicarious Experience การสังเกตการกระทำของคนอื่นมีผู้เกี่ยวข้องอยู่ 2 ฝ่ายคือ ผู้สังเกตและตัวแบบการเรียนรู้จากการสังเกตเป็นกระบวนการทางปัญญาที่ต้องอาศัย 4 กระบวนการดังนี้ (Bandura, 1986)

1) กระบวนการใส่ใจ (Attention Process) เป็นกระบวนการที่เกิดขึ้นในส่วน of ตัวแบบและผู้สังเกตโดยในลักษณะของตัวแบบควรจะมีควมน่าดึงดูดใจมีความคล้ายคลึงทั้งเพศวัยสถานภาพทางสังคมและเศรษฐกิจกับผู้สังเกตลักษณะการนำเสนอตัวแบบควรจะเสนอจากพฤติกรรมง่าย ไปหายาก การกระทำมีความชัดเจนเป็นลำดับขั้นตอนการเรียนรู้จากการสังเกตจะเกิดขึ้นไม่ได้ ถ้าหากบุคคลไม่มีความตั้งใจหรือสนใจในการรับรู้อย่างถูกต้องถึงพฤติกรรมที่ตัวแบบแสดงออกกระบวนการใส่ใจจะเป็นตัวกำหนดว่าบุคคลจะเลือกสังเกตอะไรจากตัวแบบนั้น ๆ ซึ่งองค์ประกอบที่มีผลต่อ กระบวนการใส่ใจประกอบด้วย 2 องค์ประกอบ คือ

1.1) องค์ประกอบของตัวแบบจะต้องมีความเหมาะสมและมีผลต่อระดับและอัตราของการเรียนรู้เพื่อให้บุคคลมีความตั้งใจที่จะสังเกตตัวแบบจึงต้องมีความเด่นชัดดึงดูดความสนใจมีอิทธิพลต่ออารมณ์ทำให้ผู้สังเกตเกิดความพึงพอใจพฤติกรรมที่ตัวแบบแสดงออกต้องไม่มีความซับซ้อนมากสามารถโน้มน้าวจิตใจได้และมีคุณประโยชน์ต่อผู้สังเกตด้วย

1.2) องค์ประกอบของผู้สังเกตจะประกอบด้วยความสามารถในการเรียนรู้ได้แก่ความสามารถในการเห็นการได้ยินการรู้สึกกลิ่นและการสัมผัสระบบของการรับรู้ หมายถึง แนวการรับรู้ของบุคคลที่จะสะสมมาจากประสบการณ์ในอดีตนำมาตีความถึงสิ่งที่ได้เรียนรู้มา นอกจากนี้ผู้สังเกตจะต้องมีความสามารถทางปัญญาระดับของการสนใจหรือเกิดความสงสัยและความชอบที่เคยเรียนรู้มาก่อน สิ่งเหล่านี้จะทำให้เกิดความต้องการที่จะแสวงหาสิ่งต่าง ๆ ที่ได้เห็นได้ยินมาแล้วนำมาวิเคราะห์ดูว่า สิ่งที่ได้เห็นมานั้นเป็นอย่างไรโดยกระบวนการทางปัญญานี้จะมีความเกี่ยวข้องอย่างมากต่อการรับรู้ ดังนั้น ทั้งลักษณะตัวแบบและลักษณะของผู้สังเกตจะมี ส่วนทำให้การเลียนแบบของผู้ดูตัวแบบมีประสิทธิภาพ

2) กระบวนการเก็บจำ (Retention Process) เป็นกระบวนการที่เกิดขึ้นภายในเพื่อเอื้อ ให้ข้อมูลที่ถูกดัดแปลงอยู่ในรูปสัญลักษณ์ถูกจัดเก็บเข้าสู่ระบบความจำที่จำได้ง่ายขึ้น ดังนั้น การจะเพิ่มคุณภาพของการเก็บจำควรกระทำ เมื่อผู้สังเกตได้ข้อมูลไปแล้วได้มีโอกาสทบทวนซักซ้อมความคิดและการกระทำ ทั้งนี้ บุคคลจะไม่สามารถเกิดพฤติกรรม ดังเช่นที่ปรากฏในตัวแบบได้ ถ้าหากไม่สามารถจดจำได้ถึงลักษณะของตัวแบบดังนั้นกระบวนการเก็บจำจึงเป็นกระบวนการที่สองของการเรียนรู้จากการสังเกตกระบวนการนี้จะเกี่ยวข้องกับการแสดงออกของตัวแบบข่าวสารที่ตัวแบบแสดงให้เห็นนั้นจะถูกเก็บไว้ในรูปสัญลักษณ์ เช่น ถูกเก็บไว้เป็นภาพหรือเสียงแล้วถ่ายทอดเก็บเป็นประสบการณ์ไว้ในรูปแบบความจำแบบถาวรยิ่งไปกว่านั้นความสามารถของการเก็บจำไว้ในลักษณะสัญลักษณ์นี้จะช่วยให้บุคคลสามารถเรียนรู้พฤติกรรมของตัวแบบได้ดีขึ้นในกระบวนการนี้มี

องค์ประกอบย่อยที่จะส่งผลต่อการเก็บจำ ได้แก่ ปัจจัยของตัวแบบและปัจจัยของผู้สังเกตปัจจัยด้านตัวแบบ ได้แก่การแปลความเป็นสัญลักษณ์ในการถ่ายทอดข้อมูลและการจัดโครงสร้างของข้อมูลใหม่ที่เกิดขึ้นกระบวนการเก็บจำนี้มีเป้าหมายเพื่อต้องการถ่ายทอดสิ่งที่ได้เห็นได้ยินมาเก็บเป็นสัญลักษณ์ไว้โดยจะเป็นแหล่งรวบรวมข้อมูลข่าวสารที่สำคัญและประมวลไว้ในระบบของความจำเป็นภาพและภาษาและมีระบบการนำข้อมูลเหล่านั้นมาเสนอซ้ำอีกได้เพื่อเป็นแนวทางให้บุคคลได้สร้างแบบแผนของพฤติกรรมขึ้นมาใหม่หรือเกิดความคิดที่จะแสดงพฤติกรรมแบบใหม่ได้ ทั้งนี้ ยังมีปัจจัยที่มีผลต่อกระบวนการเก็บจำอื่น ๆ อีก เช่น การจัดระบบโครงสร้างทางปัญญาการชักจูงลักษณะของตัวแบบที่สังเกตในความคิดของตนเองและชักจูงด้วยการกระทำ นอกจากนี้ ยังขึ้นอยู่กับความสามารถทางปัญญาและโครงสร้างทางปัญญาของผู้สังเกตด้วย

3) กระบวนการกระทำ (Production Process) เป็นกระบวนการที่ผู้สังเกตแปลงสัญลักษณ์ที่เก็บจำออกมาเป็นการกระทำโดยเปิดโอกาสให้ผู้สังเกตแสดงการกระทำออกมาซึ่งกระบวนการนี้จะมีประสิทธิภาพเพียงใดขึ้นอยู่กับการระลึกสิ่งที่จำได้ทางความคิดโดยบุคคลจะระลึกถึงแบบแผนพฤติกรรมที่เก็บจำไว้ในความคิดออกมาแล้วแสดงพฤติกรรมเลียนแบบตัวแบบ ถ้าบุคคลจำแบบแผนทางความคิดได้แม่นยำก็มีโอกาสกระทำพฤติกรรมตามตัวแบบได้ถูกต้องแต่บางครั้งการกระทำอาจจะยังไม่ถูกต้องบุคคลจึงต้องมีการสังเกตการณ์กระทำด้วยตนเองทั้งในด้านการกระทำและความรู้สึกต่าง ๆ ซึ่งถ้ามีการให้ข้อมูลย้อนกลับจากภายใน คือ การสังเกตของตนเองและมีการให้ข้อมูลย้อนกลับจากภายนอก คือ การสังเกตและคำบอกเล่าจากผู้อื่นแล้ว บุคคลจะนำข้อมูลย้อนกลับเหล่านั้นมาเทียบเคียงกับการกระทำที่เก็บเป็นภาพไว้ในความคิด เพื่อการปรับปรุงแก้ไขพฤติกรรมของตนให้เหมาะสมยิ่งขึ้น นอกจากจะมีการสังเกตการกระทำตามตัวแบบได้ดีแล้ว ลักษณะของผู้สังเกตจะต้องมีความสามารถทางกายที่จะกระทำพฤติกรรมตามตัวแบบและมีทักษะในพฤติกรรมย่อยซึ่งเป็น ทักษะเบื้องต้นที่จะนำไปสู่การเลียนแบบพฤติกรรมตามที่ตัวแบบกระทำ

4) กระบวนการจูงใจ (Motivational Process) ทฤษฎีการเรียนรู้ทางสังคมได้แสดงให้เห็นถึงข้อแตกต่างระหว่างสิ่งที่ได้เรียนรู้มาใหม่โดยข้อแตกต่างนี้ ชี้ให้เห็นว่ามนุษย์ไม่จำเป็นที่จะต้องแสดงออกในพฤติกรรมทุกอย่างที่เกิดจากการเรียนรู้มาพฤติกรรมที่เกิดจากการเรียนรู้โดยการสังเกตที่มีความพึงพอใจจะยังไม่แสดงเป็นพฤติกรรมตามตัวแบบออกมาก็ได้โดยเก็บไว้ในกระบวนการทางปัญญาหรือบางพฤติกรรมก็แสดงออกมาตามตัวแบบการแสดงออกของพฤติกรรมผ่านการเรียนรู้จากการสังเกตมีความเกี่ยวข้องกับแรงจูงใจซึ่งประกอบด้วยแรงจูงใจจากภายนอก เช่น สิ่งที่ต้องได้ ได้แก่ เงิน สิ่งของ รางวัล ความรู้สึกที่พอใจการยกย่องชมเชย รวมถึงแรงจูงใจจากการเห็นผู้อื่นได้รับการเสริมแรงหรือลงโทษ หมายถึง แรงจูงใจที่เห็นผู้อื่นได้รับการกระทำพฤติกรรมซึ่งอาจเป็นแรงจูงใจที่น่าปรารถนาหรือไม่น่าปรารถนา สำหรับผู้สังเกตก็ได้หากเป็นแรงจูงใจที่น่าปรารถนาก็จะจูงใจให้ผู้สังเกตแสดงพฤติกรรมตามตัวแบบ หากเป็นแรงจูงใจที่ไม่น่าปรารถนาก็จะจูงใจให้ผู้สังเกตไม่แสดงพฤติกรรมตามตัวแบบนั้น ๆ

การเสนอตัวแบบการเสนอตัวแบบ (Modeling) คือ การที่บุคคลเกิดการเรียนรู้จากการสังเกตพฤติกรรมของบุคคลอื่นแล้วสร้างความคิดว่าจะสร้างพฤติกรรมใหม่ได้อย่างไรซึ่งความคิดนี้ถูกใส่รหัสเก็บเป็น ข้อมูลไว้เป็นเครื่องชี้แนะการแสดงพฤติกรรมของตนต่อไปเพราะบุคคลสามารถเรียนรู้จากตัวแบบว่า ต้องทำอะไรอย่างน้อยในรูปแบบที่ใกล้เคียงกัน (Bandura, 1986) เมื่อ

บุคคลสังเกตพฤติกรรมของตัวแบบถึงแม้ยังไม่ได้ตอบสนองออกมาเป็นพฤติกรรมภายนอกแต่เขาสามารถสะสมการตอบสนองของตัวแบบใน 2 ลักษณะ คือ เป็นภาพและภาษาการเรียนรู้ที่เกิดภายในใจนี้ ผู้สังเกตต้องการการสังเกตอย่างชัดเจนและหลาย ๆ ครั้งเพื่อจะได้ตอบสนองอย่างถูกต้อง หลังจากการเสนอตัวแบบได้รับการใส่รหัสเป็นภาพหรือคำเพื่อเป็นตัวแทนของความจำแล้วก็ทำหน้าที่เชื่อมโยงไปสู่การเรียกคืนและการสร้างพฤติกรรมใหม่ต่อไป ทั้งนี้ ประเภทของตัวแบบ สรุปได้ดังนี้

1) ตัวแบบที่เป็นบุคคลจริง ๆ (Live Model) คือ บุคคลได้สังเกตและปฏิสัมพันธ์โดยตรง

2) ตัวแบบที่เป็นสัญลักษณ์ (Symbolic Model) เป็นตัวแบบที่เสนอผ่านสื่อต่าง ๆ เช่น วิทยุ โทรทัศน์ การ์ตูน วีดิทัศน์ เป็นต้น

3) ตัวแบบที่เป็นคำสอน (Instruction) ได้แก่ หนังสือตำราต่าง ๆ

การใช้ตัวแบบสัญลักษณ์ในการสอนการนำตัวแบบสัญลักษณ์มาใช้ในการเรียนการสอนนั้น เป็นวิธีการหนึ่งที่ทำให้ผู้เรียนเกิดการเรียนรู้ เพื่อให้มีคุณลักษณะตามที่ต้องการ เสริมสร้างโดยผ่านกระบวนการเรียนรู้ด้วยการสังเกตพฤติกรรมของตัวแบบ ซึ่งสรุปเป็นขั้นตอนที่สำคัญในการสอนโดยใช้ตัวแบบได้ ดังนี้

ขั้นที่ 1 ขั้นนำเป็นการนำเข้าสู่การเสนอตัวแบบซึ่งอาจเป็นการสนทนาซักถามผู้เรียนเกี่ยวกับเรื่องที่ต้องการให้ผู้เรียนสังเกตในตัวแบบนั้น ๆ

ขั้นที่ 2 ขั้นเสนอตัวแบบโดยเสนอเรื่องราวของตัวแบบให้นักเรียนสังเกตพฤติกรรมตัวแบบโดยผ่านสื่อต่าง ๆ ที่จัดทำขึ้นในขั้นตอนนี้อาจมีการเพิ่มการอภิปรายวิเคราะห์วิจารณ์หรือซักถามเกี่ยวกับสิ่งที่สังเกตเพื่อให้เกิดความคิดที่จะเลียนแบบ

ขั้นที่ 3 ขั้นสรุปเป็นขั้นตอนสุดท้ายของการสอนโดยให้ผู้เรียนสรุปสิ่งที่ได้จากการสังเกตตัวแบบ ผู้สอนช่วยสรุปเพิ่มเติมทำให้ผู้เรียนเกิดการเรียนรู้พฤติกรรมใหม่ที่เกิดจากการสังเกตจากตัวแบบ

อิทธิพลของตัวแบบที่มีต่อผู้สังเกตสำหรับเทคนิคที่ใช้ในการปรับพฤติกรรมตามแนวคิดนี้ ได้แก่ การเสนอตัวแบบ (Modeling) เป็นที่นิยมใช้กันอย่างแพร่หลายในปัจจุบัน โดยมีความเชื่อว่าตัวแบบที่มีประสิทธิภาพสามารถทำให้เกิดพฤติกรรมใหม่เพิ่มพฤติกรรมที่พึงประสงค์และยับยั้งพฤติกรรมที่ไม่ต้องการทั้งนี้ Bandura (1986) ได้สรุปหน้าที่ของตัวแบบ 3 ลักษณะ คือ

1) ทำหน้าที่สร้างพฤติกรรมใหม่เกิดขึ้นในกรณีและผู้สังเกตยังไม่เคยทำพฤติกรรมดังกล่าวมา ก่อนเลย

2) ทำหน้าที่เสริมพฤติกรรมที่มีอยู่แล้วให้ดีขึ้นกรณีที่ผู้สังเกตเคยทำพฤติกรรมนี้แล้วแต่อาจยังไม่ถูกต้องหรือขาดทักษะ

3) ทำหน้าที่ยับยั้งการเกิดพฤติกรรมในกรณีที่ผู้สังเกตมีพฤติกรรมไม่พึงประสงค์หรือยังไม่เคยมีพฤติกรรมไม่พึงประสงค์มาก่อนตัวแบบจะช่วยให้พฤติกรรมลดลงหรือไม่เกิดขึ้น

นอกจากนี้ Bandura (1997) ได้กล่าวถึงอิทธิพลของตัวแบบที่มีต่อผู้สังเกตไว้สรุปได้ดังนี้

1) การสร้างพฤติกรรมใหม่ตัวแบบสามารถช่วยให้ผู้สังเกตสร้างพฤติกรรมใหม่โดยผู้สังเกตจะรวบรวมแบบแผนการกระทำที่ได้เห็นหรือได้ยินมาแล้วถ่ายทอดออกมาเป็นการกระทำ

2) การสร้างกฎเกณฑ์หลักการใหม่ในสภาพการณ์ที่ผู้สังเกตเห็นการกระทำของตัวแบบ ตัวแบบจะช่วยให้ผู้สังเกตสามารถสร้างกฎเกณฑ์หรือหลักการใหม่ขึ้นมาได้เช่นการเรียนรู้ทางภาษา ผู้เรียนสามารถสร้างหลักในการเข้าประโยคจากการได้ยินตัวแบบพูด

3) การสอนพฤติกรรมสร้างสรรค์ตัวแบบจะช่วยพัฒนาพฤติกรรมเชิงสร้างสรรค์ขึ้นมาได้ทั้งเนื่องจากการได้เห็นพฤติกรรมใดพฤติกรรมหนึ่งจากตัวแบบมนุษย์สามารถนำประสบการณ์ที่ตนมีอยู่ประกอบกับการกระทำของตัวแบบพัฒนาขึ้นมาเป็นพฤติกรรมใหม่ ๆ ได้

4) การยับยั้งการกระทำและการหวั่นเกรงที่จะกระทำตัวแบบมีอิทธิพลต่อการยับยั้งหรือความหวั่นเกรงที่จะกระทำพฤติกรรม กล่าวคือ ถ้าผู้สังเกตได้เห็นตัวแบบถูกลงโทษผู้สังเกตมีแนวโน้มที่จะไม่กระทำตามแบบนั้นและในทางตรงกันข้าม ถ้าผู้สังเกตเห็นตัวแบบแสดงพฤติกรรมที่ไม่ถูก ต้องและถูกห้ามปรามแล้วไม่มีผลกระทบใด ๆ ตามมา ผู้สังเกตก็มีแนวโน้มที่จะกระทำตามตัวแบบนั้น

5) การส่งเสริมการกระทำตัวแบบมีอิทธิพลต่อการส่งเสริมการกระทำทั้งทางบวกและทางลบ ถ้าผู้สังเกตเห็นตัวแบบกระทำพฤติกรรมใดแล้วได้รับการเสริมแรง (Vicarious Reinforcement) ผู้สังเกตเห็นตัวแบบที่แสดงความก้าวร้าวและได้รับการยกย่องว่าเป็นสิ่งที่ดีผู้สังเกตก็มีแนวโน้มที่จะกระทำตามมากขึ้นเช่นกัน

6) ด้านอารมณ์นอกจากตัวแบบจะมีอิทธิพลต่อผู้สังเกตในการกระทำตามตัวแบบดังกล่าวมาแล้วตัวแบบยังมีอิทธิพลต่ออารมณ์ของผู้สังเกตอีกด้วยตัวแบบจะกระตุ้นให้ผู้สังเกตเกิดแนวคิดและความรู้สึกคล้ายตามตัวแบบ

7) การเผยแพร่แนวคิดและการกระทำการกระทำของตัวแบบจะมีอิทธิพลต่อการเผยแพร่แนวคิดและการกระทำต่าง ๆ ใ้บุคคลในสังคมกระทำตามนอกจากนี้ตัวแบบยังสามารถเผยแพร่แนวคิดและการกระทำดังกล่าวนั้น จากสังคมหนึ่งไปสู่อีกสังคมหนึ่งด้วยกระบวนการเผยแพร่พฤติกรรมทางสังคมใหม่ ๆ ดังกล่าวนี้ มี 2 กระบวนการ คือ กระบวนการเรียนรู้โดยตรงเป็นการได้เรียนรู้จากตัวแบบแล้วนำมากระทำและอีกกระบวนการหนึ่ง ได้แก่ การดัดแปลงประสบการณ์ที่ได้รับจากการสังเกตตัวแบบแล้วแสดงออกมา ดังนั้น การเรียนรู้จากตัวแบบนอกจากผู้สังเกตจะเกิดการเปลี่ยนแปลงในตนเองแล้วยังมีผลต่อการเปลี่ยนแปลงทางสังคมอีกด้วย

8) การสอนแบบสืบเสาะหาความรู้ (5Es)

การสอนแบบสืบเสาะหาความรู้ ความหมาย การสืบเสาะหาความรู้เป็นแนวคิดที่มีความซับซ้อนและมีความหมายแตกต่างกันไปตามบริบทที่ใช้และผู้ที่ใช้คำจำกัดความ โดยศูนย์กลางของการเรียนรู้แบบสืบเสาะหาความรู้ นั้น มีต้นกำเนิดจากนักวิทยาศาสตร์ ครู และ นักเรียน (Budnitz, 2003) การสืบเสาะหาความรู้เป็นรูปแบบการเรียนการสอนที่ใช้ตามทฤษฎีการสร้างความรู้ (Constructivism) ซึ่งกล่าวไว้ว่าเป็นกระบวนการที่นักเรียนจะต้องสืบค้น เสาะหา สำนวจตรวจสอบ และ ค้นคว้าด้วยวิธีการต่าง ๆ จนทำให้นักเรียนเกิดความเข้าใจ และ เกิดการรับรู้ ความรู้นั้นอย่างมีความหมาย จึงจะสามารถสร้างเป็นองค์ความรู้ของนักเรียนเอง และเก็บเป็นข้อมูลไว้ในสมองได้อย่างยาวนาน สามารถนำมาใช้ได้เมื่อมีสถานการณ์ใด ๆ มาเผชิญหน้า การสืบเสาะหาความรู้เป็นกระบวนการที่นักวิทยาศาสตร์ใช้ศึกษาอธิบายปรากฏการณ์ทางธรรมชาติ ซึ่งวางอยู่บนพื้นฐานของหลักฐานหรือเหตุผลต่าง ๆ และอีกความหมาย คือ เป็นกระบวนการที่นักเรียนใช้ในการค้นคว้า หาคำตอบ

อย่างมีระบบเพื่ออธิบายเหตุการณ์ต่าง ๆ ที่ต้องการศึกษากระบวนการสืบเสาะหาความรู้ในห้องเรียน วิทยาศาสตร์ในการจัดการเรียนการสอน ผู้สอนสามารถเลือกจัดให้ผู้เรียนได้เรียนรู้วิทยาศาสตร์ผ่าน กระบวนการต่าง ๆ ในการสืบเสาะหาความรู้ตามบริบทของผู้สอน ผู้เรียน โรงเรียน และแหล่งการเรียนรู้ที่มี อยู่ตามความเหมาะสมโดยครูเป็นผู้สนับสนุนให้นักเรียนได้สำรวจปรากฏการณ์ต่าง ๆ และกระตุ้นให้นักเรียน สร้างความเข้าใจ ทางวิทยาศาสตร์ได้อย่างถูกต้อง (Budnitz, 2003)

กระบวนการสอนแบบสืบเสาะหาความรู้ (Inquiry) 5Es ประกอบด้วยขั้นตอนที่สำคัญ ดังนี้

1) **ขั้นสร้างความสนใจ (Engagement)** เป็นการนำเข้าสู่บทเรียนหรือเรื่องที่ สนใจ ซึ่งอาจเกิดขึ้นเองจากความสงสัย หรืออาจเริ่มจากความสนใจของตัวนักเรียนเอง หรือเกิดจาก การอภิปรายในกลุ่ม เรื่องที่น่าสนใจอาจมาจากเหตุการณ์ที่กำลังเกิดขึ้นอยู่ในเวลานั้น หรือเป็น เรื่อง ที่เชื่อมโยงกับความรู้เดิมที่เพิ่งเรียนรู้มาแล้ว เป็นตัวกระตุ้นให้นักเรียนสร้างคำถาม กำหนด ประเด็นที่จะศึกษาในกรณีที่ยังไม่มีประเด็นที่น่าสนใจ ครูอาจให้ศึกษาจากสื่อต่าง ๆ หรือเป็นผู้ กระตุ้น ด้วยการเสนอประเด็นขึ้นมาก่อน แต่ไม่ควรบังคับให้นักเรียนยอมรับประเด็นหรือคำถามที่ครู กำลังสนใจเป็นเรื่องที่จะใช้ศึกษา เมื่อมีคำถามที่น่าสนใจ และนักเรียนส่วนใหญ่ยอมรับให้เป็น ประเด็น ที่ต้องการศึกษาจึงร่วมกันกำหนดขอบเขตและแจกแจงรายละเอียดของเรื่องที่จะศึกษาให้มี ความชัดเจนยิ่งขึ้น อาจรวมทั้งการรวบรวมความรู้ประสบการณ์เดิม หรือความรู้จากแหล่งต่าง ๆ ที่จะ ช่วยให้นำไปสู่ความเข้าใจเรื่อง หรือประเด็นที่จะศึกษามากขึ้น และมีแนวทางที่ใช้ในการสำรวจ ตรวจสอบอย่างหลากหลาย

2) **ขั้นสำรวจและค้นหา (Exploration)** เมื่อทำความเข้าใจในประเด็นหรือ คำถามที่สนใจจะศึกษาอย่างถ่องแท้แล้ว ก็มีการวางแผนกำหนดแนวทางการสำรวจตรวจสอบ ตั้งสมมติฐาน กำหนดทางเลือกที่เป็นไปได้ ลงมือปฏิบัติเพื่อเก็บรวบรวมข้อมูล ข้อเสนอแนะ หรือ ปรากฏการณ์ต่าง ๆ วิธีการตรวจสอบอาจทำได้หลายวิธี เช่น ทำการทดลอง ทำกิจกรรมภาคสนาม การใช้คอมพิวเตอร์เพื่อช่วยสร้างสถานการณ์จำลอง (Simulation) การศึกษาหาข้อมูลจาก เอกสารอ้างอิงหรือจากแหล่งข้อมูลต่าง ๆ เพื่อให้ได้มาซึ่งข้อมูลอย่างเพียงพอที่จะใช้ในขั้นต่อไป

3) **ขั้นอธิบายและลงข้อสรุป (Explanation)** เมื่อได้ข้อมูลอย่างเพียงพอจากการ สำรวจตรวจสอบแล้ว จึงนำข้อมูล ข้อเสนอแนะที่ได้มาวิเคราะห์ แปลผล สรุปผล และนำเสนอผลที่ได้ในรูป ต่าง ๆ เช่น บรรยายสรุป สร้างแบบจำลองทางคณิตศาสตร์ หรือวาดรูป สร้างตาราง ฯลฯ การค้นพบในขั้น นี้ อาจเป็นไปได้หลายทาง เช่น สนับสนุนสมมติฐานที่ตั้งไว้โต้แย้งกับสมมติฐานที่ตั้งไว้ หรือไม่เกี่ยวข้องกับ ประเด็นที่ได้กำหนดไว้ แต่ผลที่ได้จะอยู่ในรูปใดก็สามารถสร้างความรู้และช่วยให้เกิดการเรียนรู้ได้

4) **ขั้นขยายความรู้ (Elaboration)** เป็นการนำความรู้ที่สร้างขึ้นไปเชื่อมโยงกับ ความรู้เดิมหรือแนวคิดที่ได้ค้นคว้าเพิ่มเติมหรือนำแบบจำลองหรือข้อสรุปที่ได้ไปใช้อธิบายสถานการณ์ หรือเหตุการณ์อื่น ถ้าใช้อธิบายเรื่องต่าง ๆ ได้มากก็แสดงว่าข้อจำกัดน้อย ซึ่งก็จะช่วยให้เชื่อมโยงกับ เรื่องต่าง ๆ และทำให้เกิดความรู้กว้างขวางขึ้น

4.1) **ครูจัดกิจกรรมหรือสถานการณ์** เพื่อให้ นักเรียนมีความรู้สึกซึ่งขึ้นหรือ ขยายกรอบความคิดกว้างขึ้นหรือเชื่อมโยงความรู้เดิมสู่ความรู้ใหม่หรือนำไปสู่การศึกษาค้นคว้า

ทดลอง เพิ่มขึ้น เช่น ตั้งประเด็นเพื่อให้นักเรียน ชี้แจงหรือร่วมอภิปรายแสดงความคิดเห็นเพิ่มเติมให้ชัดเจนยิ่งขึ้น ชักถามให้นักเรียนชัดเจนหรือกระจ่างในความรู้ที่ได้หรือเชื่อมโยงความรู้ที่ได้กับความรู้เดิม

4.2) นักเรียนมีส่วนร่วมในกิจกรรมเช่นอธิบายและขยายความรู้เพิ่มเติมมีความละเอียดมากขึ้นยกสถานการณ์ ตัวอย่าง อธิบายเชื่อมโยงความรู้ที่ได้เป็นระบบและลึกซึ้งยิ่งขึ้นหรือสมบูรณ์ละเอียดขึ้น นำไปสู่ความรู้ใหม่หรือความรู้ที่ลึกซึ้งยิ่งขึ้นประยุกต์ความรู้ที่ได้ไปใช้ในเรื่องอื่นหรือสถานการณ์อื่น ๆ หรือสร้างคำถามใหม่และออกแบบการสำรวจ ค้นหา และรวบรวมเพื่อนำไปสู่การสร้างความรู้ใหม่

5) ชั้นประเมิน (Evaluation) เป็นการประเมินการเรียนรู้ด้วยกระบวนการต่าง ๆ ว่านักเรียนมีความรู้อะไรบ้าง อย่างไรและมากน้อยเพียงใด จากขั้นนี้จะนำไปสู่การนำความรู้ ไปประยุกต์ใช้ในเรื่องอื่น ๆ การนำความรู้หรือแบบจำลองไปใช้อธิบายหรือประยุกต์ใช้กับเหตุการณ์หรือเรื่องอื่น ๆ จะนำไปสู่ข้อโต้แย้งหรือข้อจำกัดซึ่งก่อให้เกิดเป็นประเด็นหรือคำถาม หรือปัญหาที่จะต้องสำรวจตรวจสอบต่อไป ทำให้เกิดเป็นกระบวนการที่ต่อเนื่องกันไปเรื่อย ๆ จึงเรียกว่า Inquiry Cycle กระบวนการสืบเสาะหาความรู้จึงช่วยให้นักเรียนเกิดการเรียนรู้ทั้งเนื้อหาหลัก และหลักการ ทฤษฎี ตลอดจนการลงมือปฏิบัติเพื่อให้ได้ความรู้ซึ่งจะเป็นพื้นฐานในการเรียนรู้ต่อไป

การนำหลักการมาประยุกต์ใช้ มีดังนี้

1) ในห้องเรียนครูจะเป็นตัวแบบที่มีอิทธิพลมากที่สุด ครูควรคำนึงอยู่เสมอว่าการเรียนรู้โดยการสังเกตและเลียนแบบจะเกิดขึ้นได้เสมอ แม้ว่าครูจะไม่ได้ตั้งวัตถุประสงค์ไว้ก็ตาม

2) การสอนแบบสาธิตปฏิบัติเป็นการสอนโดยใช้หลักการและขั้นตอนของทฤษฎีปัญหาสังคมทั้งสิ้น ครูต้องแสดงตัวอย่างพฤติกรรมที่ถูกต้องที่สุดเท่านั้น จึงจะมีประสิทธิภาพในการแสดงพฤติกรรมเลียนแบบ ความผิดพลาดของครูแม้ไม่ตั้งใจ ไม่ว่าครูจะบอกผู้เรียนว่าไม่ต้องสนใจจดจำ แต่ก็ผ่านการสังเกตและการรับรู้ของผู้เรียนไปแล้ว

3) ตัวแบบในชั้นเรียนไม่ควรจำกัดไว้ที่ครูเท่านั้น ควรใช้ผู้เรียนด้วยกันเป็นตัวแบบได้ในบางกรณี โดยธรรมชาติเพื่อนในชั้นเรียนย่อมมีอิทธิพลต่อการเลียนแบบสูงอยู่แล้ว ครูควรพยายามใช้ทักษะจูงใจให้ผู้เรียนสนใจและเลียนแบบเพื่อนที่มีพฤติกรรมที่ดี มากกว่าผู้ที่มีพฤติกรรมไม่ดี

จากการสังเคราะห์แนวคิด ทฤษฎีการเรียนรู้ และรูปแบบการสอนต่าง ๆ ดังกล่าวข้างต้น ในการวิจัยเรื่อง การพัฒนารูปแบบการจัดการเรียนรู้เพื่อเสริมสร้างทักษะที่จำเป็นในการดำรงชีวิตสำหรับนักเรียนระดับมัธยมศึกษาตอนต้น นี้ ผู้วิจัยได้สังเคราะห์แนวคิดทฤษฎีเกี่ยวกับการพัฒนารูปแบบการจัดการเรียนรู้ดังกล่าวข้างต้น เพื่อใช้เป็นแนวทางในการพัฒนาเป็นรูปแบบการจัดการเรียนรู้สำหรับการพัฒนาทักษะชีวิตของนักเรียนระดับชั้นมัธยมศึกษาตอนต้น ซึ่งประกอบด้วยแนวคิดที่ใช้ในการพัฒนา 2 ส่วน ได้แก่

ส่วนที่ 1 องค์ประกอบของรูปแบบการจัดการเรียนรู้

ในส่วนนี้ผู้วิจัยได้บูรณาการแนวคิดเกี่ยวกับองค์ประกอบของรูปแบบการจัดการเรียนรู้ จากนักวิชาการที่หลากหลาย (ทิตานา แคมมณี, 2554ก; Keeves, 1997; Joyce & Weil, 2000; Joyce Weil & Calhoun, 2004) สังเคราะห์เป็นองค์ประกอบที่สำคัญของรูปแบบการจัดการเรียนรู้ 5 องค์ประกอบ คือ 1) หลักการของรูปแบบ 2) วัตถุประสงค์ของรูปแบบ 3) เนื้อหาสาระการจัดการเรียนรู้ 4) กระบวนการจัดการเรียนรู้ และ 5) การวัดและประเมินผลรูปแบบ

ส่วนที่ 2 รูปแบบการจัดการเรียนรู้เพื่อเสริมสร้างทักษะที่จำเป็นในการดำรงชีวิต สำหรับนักเรียนระดับมัธยมศึกษาตอนต้น

ในส่วนนี้ จัดเป็นส่วนสำคัญที่อยู่ในองค์ประกอบที่ 4 ของส่วนที่ 1 คือ กระบวนการจัดการเรียนรู้ โดยในส่วนนี้ ผู้วิจัยได้บูรณาการแนวคิดเกี่ยวกับรูปแบบการจัดการเรียนรู้ เพื่อพัฒนาทักษะของผู้เรียนที่สำคัญ ได้แก่ ทฤษฎีการเรียนรู้แบบเน้นประสบการณ์ (David A. Kolb, 2015) ทฤษฎีการเรียนรู้แบบสืบเสาะหาความรู้ (Budnitz, 2003) ทฤษฎีการเรียนรู้ทางสังคมเชิงพุทธิปัญญา (Bandura, 1986) แนวคิดเกี่ยวกับปัจจัยที่ส่งเสริมและสนับสนุนทักษะชีวิต (Bandura, 1986) แนวคิดเกี่ยวกับกระบวนการพัฒนาจิตพิสัยและทักษะพิสัยของบลูม (Anderson & Krathwohl, 2001) สัเคราะห์ที่ได้กระบวนการจัดการเรียนรู้ของรูปแบบการจัดการเรียนรู้เพื่อเสริมสร้างทักษะที่จำเป็นในการดำรงชีวิตสำหรับนักเรียนระดับมัธยมศึกษาตอนต้น 4 ขั้นตอน ได้แก่ 1. ขั้นกระตุ้นความสนใจ (Engagement) จากทักษะชีวิต (Life Skills) 2. ขั้นเห็นคุณค่าของตนเองและผู้อื่น (Valuing) 3. ขั้นสร้างประสบการณ์เรียนรู้โดยการลงมือปฏิบัติ (Experiencing) และ 4. ขั้นสะท้อนผล (Evaluation) ทั้งนี้ สามารถแสดงผลการสังเคราะห์รูปแบบการจัดการเรียนรเพื่อเสริมสร้างทักษะที่จำเป็นในการดำรงชีวิตสำหรับนักเรียนระดับมัธยมศึกษาตอนต้น ได้ดังตารางที่ 2.1

ตารางที่ 2.1 แสดงผลการสังเคราะห์รูปแบบการจัดการเรียนรู้เพื่อเสริมสร้างทักษะที่จำเป็นในการดำรงชีวิตสำหรับนักเรียนระดับมัธยมศึกษาตอนต้น

รูปแบบการจัดการเรียนรู้ (ผู้วิจัย)	Kolb (2015)	Budnitz (2003)	Bandura (1986)	Nelson Jones (1997)	Anderson & Krathwohl (2001)	
					Affective	Psychomotor
1. ขั้นกระตุ้นความสนใจ (Engagement)		Engagement	Attention process	Supportive Relationships	Perceiving or Receiving	Imitation
2. ขั้นเห็นคุณค่า (Valuing)		Exploration	Motivation Process	Confidence	Valuing	Manipulation Precision
3. ขั้นสร้างประสบการณ์โดยการปฏิบัติ (Experiencing)	Experiencing	Explanation	Production Process	Learning from Consequences	Organizing	Articulation
4. ขั้นสะท้อนผล (Evaluation)	Reflecting Thinking and Acting	Elaboration Evaluation	Retention Process	Instruction and Self-Instruction	Characterization	Naturalization

จากตารางที่ 2.1 แสดงรูปแบบการจัดการเรียนรู้เพื่อเสริมสร้างทักษะที่จำเป็นในการดำรงชีวิตสำหรับนักเรียนระดับมัธยมศึกษาตอนต้น ที่ผู้วิจัยได้พัฒนาขึ้นจากการสังเคราะห์แนวคิดและทฤษฎีที่เกี่ยวข้อง โดยในแต่ละขั้นตอนมีกระบวนการจัดการเรียนรู้ ดังนี้

1) **ขั้นกระตุ้นความสนใจ (Engagement)** จากทักษะชีวิต (Life skills) เป็นขั้นการกระตุ้นด้วยสื่อเสียง สื่อสายตา สื่อประกอบให้เกิดความต้องการเรียนรู้ เป็นขั้นการเตรียมการก่อนการเรียนรู้เพื่อสร้างความไว้วางใจและสัมพันธภาพที่ดีระหว่างผู้สอน และผู้เรียน ร่วมกันวางแผนและกำหนดเป้าหมายของการเรียนรู้แสดงความคิดเห็นเกี่ยวกับการจุดประสงค์ การจัดการเรียนรู้เทคนิควิธีการเรียนใหม่ ๆ อภิปราย ตัดสินใจร่วมกันสร้างทางเลือก และปฏิบัติการ โดยใช้สื่อเทคโนโลยี เพื่อพัฒนาทักษะที่จำเป็นในการดำรงชีวิต สำหรับนักเรียนชั้นมัธยมศึกษาตอนต้น

2) **ขั้นเห็นคุณค่าของตนเองและผู้อื่น (Valuing)** เป็นขั้นตอนการปลูกฝังจิตลักษณะและทักษะในการคิด การจินตนาการถึงสิ่งที่ตนเองจะทำได้เพื่อพัฒนาทักษะของตนเอง มุ่งเน้นการสร้างความภาคภูมิใจในตนเอง มีความเชื่อมั่นในความสามารถของตนเอง และเชื่อมั่นในทีมที่ทำงานร่วมกัน เพื่อสร้างความตื่นตัวในการเรียนรู้และผ่อนคลายความวิตกกังวลหรือความเครียดของผู้เรียน

3) **ขั้นการสร้างประสบการณ์เรียนรู้โดยการลงมือปฏิบัติ (Experiencing)** เป็นขั้นตอนดำเนินกิจกรรมเน้นกระบวนการกลุ่ม (Group Process) เป็นกระบวนการที่มุ่งเน้นให้ผู้เรียนได้เรียนรู้ด้วยการลงมือปฏิบัติด้วยตนเอง (Learning by Doing)

4) **ขั้นการสะท้อนผล (Evaluation)** เป็นการรวมกลุ่มภายหลังเสร็จสิ้นขั้นตอนการทบทวนระหว่างครู และผู้เรียนเพื่อร่วมกันสะท้อนผลการเรียนรู้ และแลกเปลี่ยนมุมมองจากการสะท้อนผล กับครูและนักเรียนระหว่างการทำงาน Reflection in Action แล้วนักเรียนนำความรู้ที่ได้ไปพัฒนาทักษะที่จำเป็นในการดำรงชีวิต

2.4 เอกสารเกี่ยวกับการสร้างและการหาประสิทธิภาพของรูปแบบการจัดการเรียนรู้หรือชุดการสอน

การพัฒนาผู้เรียนโดยรูปแบบการจัดการเรียนรู้หรือชุดการสอนในลักษณะต่าง ๆ ย่อมมีเป้าหมายเดียวกันคือต้องการให้ผู้เรียนมีความรู้ ทักษะหรือความชำนาญในการปฏิบัติงาน และมีเจตคติที่ดี ซึ่งเป็นเป้าหมายในเชิงคุณภาพ ในขณะที่เดียวกันการจัดการเรียนรู้หรือการสอนย่อมมีเป้าหมายในเชิงปริมาณ คือต้องการให้เรียนได้เข้ารับการสอนเป็นจำนวนมาก ๆ เช่นกัน ซึ่งวิธีการหนึ่งที่จะช่วยให้การจัดการเรียนรู้หรือการสอนมีประสิทธิภาพ สามารถฝึกอบรมผู้เรียนที่มีความแตกต่างกันได้เป็นจำนวนมาก ๆ ใช้ระยะเวลาสั้น และงบประมาณน้อย คือ การใช้รูปแบบการจัดการเรียนรู้หรือชุดการสอน ซึ่งได้มีนักวิชาการกล่าวไว้ถึง ความหมายของรูปแบบการจัดการเรียนรู้หรือชุดการสอน หรืออาจเรียกได้ว่าชุดฝึกอบรม ประโยชน์ องค์ประกอบ ประเภท การสร้างรูปแบบการจัดการเรียนรู้หรือชุดการสอนในด้านหลักการและทฤษฎีเกี่ยวกับการสร้าง ขั้นตอนการสร้างและหาประสิทธิภาพ ตลอดจนการใช้รูปแบบการจัดการเรียนรู้หรือชุดการสอนไว้ ดังต่อไปนี้

2.4.1 ความหมายของรูปแบบการจัดการเรียนรู้หรือชุดการสอน

จากการตรวจสอบเอกสารและงานวิจัยที่เกี่ยวข้องกับรูปแบบการจัดการเรียนรู้หรือชุดการสอน พบว่ามีนักวิชาการเป็นจำนวนมากที่ให้ความหมายของชุดการสอนไว้ โดยส่วนใหญ่จะ

ลักษณะที่ไม่แตกต่างกัน ผู้วิจัยยกตัวอย่างความเห็นของนักวิชาการที่ได้ให้ความหมายไว้ พอเป็นแนวทางในการศึกษา ดังนี้

บุญชม ศรีสะอาด (2542) กล่าวไว้ว่า ชุดการสอน (Instructional Package) ว่าเป็นสื่อการเรียนหลายอย่างประกอบกัน จัดเข้าไว้ด้วยกันเป็นชุด (Package) เรียกว่า สื่อประสม (Multi Media) เพื่อมุ่งให้ผู้เรียนเกิดการเรียนรู้อย่างมีประสิทธิภาพ มีชื่อเรียกหลายอย่างเช่น Learning Package, Instructional Package หรือ Instructional Kits นอกจากนี้จะใช้ให้ผู้เรียนเรียนเป็นรายบุคคลแล้ว ยังใช้ประกอบการสอนสำหรับการเรียนเป็นกลุ่มย่อยจะจัดในรูปของศูนย์การเรียน (Learning Center)

จิตรา พีชะพัฒน์ (2548) กล่าวว่า รูปแบบการจัดการเรียนรู้หรือชุดการสอน เป็นรูปแบบการฝึกอบรมอย่างหนึ่ง ที่รวบรวมสื่อเครื่องมือและอุปกรณ์ที่จำเป็นในการจัดกิจกรรมการเรียนรู้ และผ่านการทดสอบประสิทธิภาพแล้ว เพื่อให้ผู้เรียนรู้ได้รับประสบการณ์ตรงหรือใกล้เคียง ประสบการณ์ตรง ได้ปฏิบัติกิจกรรมด้วยตนเอง ตามเนื้อหาสาระที่ละเอียด สามารถเรียนรู้ได้ตามสะดวก ด้านเวลา ความสามารถของแต่ละบุคคล เปิดโอกาสให้ผู้รับการฝึกอบรมได้ปฏิบัติกิจกรรมอย่างถูกต้อง และได้รับการเสริมแรงในขณะรับการเรียนรู้

Ornstein & Hunkins (2009) ได้กล่าวถึงไว้ว่า รูปแบบการจัดการเรียนรู้หรือชุดการสอนสรุปได้ว่า เป็นลักษณะหนึ่งของหลักสูตรฝึกอบรมแบบยึดวัตถุประสงค์การจัดกิจกรรมการเรียนรู้ เนื้อหา กิจกรรม วิธีการสอน และการประเมินผลเข้าไว้ทั้งหมด

จากความหมายของรูปแบบการจัดการเรียนรู้หรือชุดการสอนดังกล่าวข้างต้น สรุปได้ว่ารูปแบบการจัดการเรียนรู้หรือชุดการสอนเป็นนวัตกรรมทางการศึกษาลักษณะหนึ่งที่ใช้ในการจัดกิจกรรมการเรียนรู้เพื่อฝึกอบรมผู้เรียน เพื่อให้ผู้เรียนเกิดการเรียนรู้อย่างมีประสิทธิภาพ ซึ่งรูปแบบการจัดการเรียนรู้หรือชุดการสอนมุ่งกำหนดวิธีให้การจัดการเรียนรู้ กำหนดวัตถุประสงค์การเรียนรู้ เอกสาร สื่อวัสดุอุปกรณ์ วิธีการและเครื่องมือประเมิน โดยมีขั้นตอนการสร้างอย่างเป็นระบบ ผ่านการทดสอบประสิทธิภาพ เพื่อใช้เป็นคู่มือสำหรับผู้จัดกิจกรรมการเรียนรู้ ลดบทบาทการบรรยายของผู้สอนมาเป็นผู้คอยให้คำแนะนำช่วยเหลือ ให้ผู้เข้าร่วมกิจกรรมการเรียนรู้มีส่วนร่วมในแต่ละขั้นตอนของการจัดการเรียนรู้ตามวัตถุประสงค์ หรือได้ทำกิจกรรมอื่น ๆ ตามประเด็นที่กำหนดให้ ทั้งยังเป็น การส่งเสริมให้ผู้เข้าร่วมกิจกรรมการเรียนรู้ได้เรียนรู้ตามความถนัดและความสนใจ และนำไปใช้ได้ทุกที่ทุกเวลา ทั้งรายบุคคลหรือรายกลุ่ม

2.4.2 องค์ประกอบของรูปแบบการจัดการเรียนรู้หรือชุดการสอน

เสน่ห์ จุ้ยโต (2548) ได้กล่าวถึงส่วนประกอบของรูปแบบการจัดการเรียนรู้หรือชุดการสอน ว่าประกอบด้วย เอกสารการจัดกิจกรรมการเรียนรู้ กิจกรรมและวิธีการ สื่อ การประเมิน และคู่มือการใช้ ดังนี้

1) เอกสารการจัดการเรียนรู้ เป็นส่วนหนึ่งของรูปแบบการจัดการเรียนรู้หรือชุดการสอน ที่กำหนดเนื้อหาสาระเอาไว้ เอกสารการสอนกำหนดรูปแบบไว้ต่าง ๆ กัน คือ รูปแบบที่ 1 ยึดติดกับหัวข้อหรือหัวข้อการสอนเป็นสำคัญ ถ้ามีเนื้อหา 10 หัวข้อ เอกสารการสอนก็จะบรรจุเนื้อหาสาระ ไว้ 10 หัวข้อ รูปแบบที่ 2 ยึดเนื้อหาสาระที่ผู้เรียนควรจะต้องศึกษาทำความเข้าใจ ผู้สอนจะต้อง

วิเคราะห์ให้เห็นชัดว่าควรมีอย่างน้อยเพียงใดเอกสารการสอนจึงเปรียบเสมือนขอบเขตเนื้อหาสาระและองค์ความรู้ ที่ผู้เรียนจะใช้ประกอบการเรียนรู้และสามารถนำมาทบทวนและใช้ประโยชน์ได้

2) กิจกรรม วิธีการ สื่อ การประเมินผล เป็นส่วนหนึ่งของชุดการสอนที่มีการกำหนดขั้นตอนการจัดการเรียนรู้ในแต่ละหัวข้อ มีการจำแนกเนื้อหาสาระจากแนวคิดใหญ่มาเป็นแนวคิดย่อย ในลักษณะของแผนผังความคิด (Concept Mapping) ประกอบด้วย การกำหนดเนื้อหาสาระ วัตถุประสงค์ วิธีการ สื่อ เวลา และการประเมินผล สำหรับสื่อการสอนนั้นมีหลายชนิด ผู้สอนต้องพิจารณาเลือกให้เหมาะสมกับวัตถุประสงค์ เนื้อหา ระยะเวลา และความพร้อมเป็นสำคัญ

3) คู่มือการใช้ชุดการสอน หมายถึง ชุดสำเร็จรูปหรือข้อเสนอแนะสำหรับผู้สอน จะเป็นเครื่องมือของผู้จัดการเรียนรู้หรือผู้สอน คู่มือนี้ประกอบด้วย หัวข้อการสอน ระยะเวลา ผู้เข้าร่วม กิจกรรมการเรียนรู้ เนื้อหา วิธีการสอน สื่ออุปกรณ์ประกอบ แนวทางการปฏิบัติของผู้สอน แผน และการประเมินผล

พิมพันธ์ เตชะคุปต์ (2548) ได้กล่าวไว้ว่า ชุดการสอนโดยทั่วไปประกอบด้วยส่วนต่าง ๆ ดังต่อไปนี้

1) วัตถุประสงค์ของชุดการสอน ซึ่งจะระบุว่ามีผู้รับการเรียนรู้ผ่านการเรียนรู้แล้วควรมีพฤติกรรมเช่นใด ดังนั้น ควรระบุในลักษณะวัตถุประสงค์เชิงพฤติกรรมที่สังเกตได้ วัดได้

2) เนื้อหาของชุดการสอน เป็นเรื่องราวหรือกิจกรรมที่ผู้รับการเรียนรู้จะต้องกระทำเพื่อให้เกิดการเรียนรู้

3) วิธีการสอน หมายถึง วิธีการที่ใช้ในการจัดการเรียนรู้เพื่อให้ผู้เรียนเกิดการการเรียนรู้ตามวัตถุประสงค์ที่กำหนดไว้ ซึ่งมีหลายวิธี คือ

3.1) การศึกษาด้วยตนเอง หมายถึง การเรียนรู้ที่ผู้เรียนสามารถศึกษาด้วยตนเองโดยทำกิจกรรมต่าง ๆ ด้วยตนเอง ตามที่ระบุไว้ในคู่มือ

3.2) การบรรยาย เป็นการสอนที่ให้ผู้รับการเรียนรู้ฟังการบรรยายจากผู้สอนที่จัดให้ตลอดระยะเวลาการเรียนรู้

3.3) ใช้ทั้งสองวิธีประกอบกัน คือ มีทั้งการบรรยาย และให้ผู้เรียนศึกษาเองบางส่วน

4) สื่อและอุปกรณ์ที่ใช้ในการสอน หมายถึง สื่อและอุปกรณ์การเรียนการสอนที่ เช่น วิดีทัศน์ สไลด์ แผ่นภาพโปร่งใส คู่มือ แบบฝึกหัด เอกสารที่เกี่ยวข้องและอุปกรณ์ที่อาจมี

5) การประเมินผล หมายถึง การวัดผลสัมฤทธิ์ในการเรียนว่าเป็นไปตามวัตถุประสงค์เพียงใด เป็นไปตามเกณฑ์ที่ตั้งไว้หรือไม่ ซึ่งสามารถวัดได้หลายวิธี เช่น การสังเกต สัมภาษณ์ หรือใช้แบบทดสอบ

นอกจากนี้ บุญชม ศรีสะอาด (2542) ได้กล่าวถึงองค์ประกอบของชุดการสอนไว้ว่า มีส่วนประกอบสำคัญ 4 ด้าน ดังนี้

1) คู่มือการใช้ชุดการสอน

2) ใบงาน

3) แบบทดสอบวัดผลความก้าวหน้าของผู้เรียน

4) สื่อการสอนต่าง ๆ เป็นสื่อสำหรับผู้เรียนได้ศึกษา อาจเป็นประเภทต่าง ๆ ได้แก่

- 4.1) สื่อสิ่งพิมพ์ เช่น บทความ เนื้อหาเฉพาะเรื่อง จุลสาร บทเรียนโปรแกรม
- 4.2) สื่อโสตทัศนูปกรณ์ เช่น รูปภาพ แผนภูมิต่าง ๆ เทปบันทึกเสียง फिल्मสตริป สไลด์ ของจริง เป็นต้น

จิตรา พิเศษพัฒน์ (2548) กล่าวถึงองค์ประกอบของชุดการสอน: ประมวลสาระ ไว้ว่า ประกอบด้วย

- 1) แนวทางการใช้ชุดการสอนที่แสดงคำสั่งหรือการมอบงานเพื่อกำหนดวิธีการศึกษา
- 2) แบบประเมินก่อนการเรียนรู้
- 3) เนื้อหาสาระ ประกอบด้วยชื่อเรื่อง เกริ่นนำ แนวคิด (ประโยคหลัก) การอธิบายเนื้อหา บทสรุป และกิจกรรมหรือการมอบหมายงาน
- 4) แบบประเมินหลังการเรียนรู้
- 5) การให้ผลย้อนกลับแก่ผู้เรียน เพื่อทราบผลการเรียนรู้ตามวัตถุประสงค์เชิงพฤติกรรม

ทวีศักดิ์ ไชยมาโย (2545) สรุปไว้ว่า องค์ประกอบของชุดการสอน ประกอบด้วย องค์ประกอบหลัก คือ ส่วนที่เป็นชื่อชุดการสอน สารบัญ คำนำ วัตถุประสงค์ เนื้อหา และแบบประเมิน อันเป็นองค์ประกอบที่จำเป็นต้องมีองค์ประกอบอื่น ๆ ได้แก่ คำแนะนำการใช้ชุดการสอน คำชี้แจงขั้นตอนการจัดกิจกรรมการเรียนรู้ เอกสารอ่านประกอบ หรือรายชื่อเอกสารอ้างอิงนั้น ขึ้นอยู่กับความเหมาะสมที่ผู้พัฒนาชุดการสอนจะกำหนด

จากองค์ประกอบของรูปแบบการจัดการเรียนรู้หรือชุดการสอนที่กล่าวมาข้างต้น สรุปได้ว่า รูปแบบการจัดการเรียนรู้หรือชุดการสอนที่ใช้ประกอบการสอน มีส่วนประกอบสำคัญ ๆ คือ มีคู่มือผู้สอนหรือคู่มือการใช้ชุดการสอน ซึ่งเป็นชุดข้อเสนอแนะหรือคำชี้แจงขั้นตอนการจัดกิจกรรมการเรียนรู้หรือการสอน ที่ผู้จัดการกิจกรรมการเรียนรู้หรือผู้สอนทำความเข้าใจการดำเนินงาน ตั้งแต่ต้นจนเสร็จสิ้นกระบวนการเกี่ยวกับเนื้อหาสาระ การใช้สื่ออุปกรณ์ การดำเนินกิจกรรม ระยะเวลา และการประเมินผล เป็นการเตรียมความพร้อมก่อนให้การจัดกิจกรรมการเรียนรู้ ใช้ศึกษา ระหว่างให้การสอน เพื่อเป็นแนวดำเนินกิจกรรมในขณะที่ให้การจัดกิจกรรมการเรียนรู้ และใช้หลังเสร็จสิ้น มีเอกสารเนื้อหาสาระ ที่ใช้ประกอบการสอน และผู้เรียนสามารถนำมาศึกษาหรือใช้ประโยชน์ได้ ซึ่งผู้สอนได้วิเคราะห์และกำหนดขอบเขตของเนื้อหาสาระไว้แล้ว โดยอาจจะอิงหัวข้อของการสอนหรืออิงเนื้อหาสำคัญที่ผู้เรียนควรศึกษาทำความเข้าใจ มีเอกสารแนวทางการสอน ที่ให้ผู้เรียนใช้ในการดำเนินการเรียนรู้ ไปตามลำดับขั้นตอนที่ได้กำหนดไว้ในแต่ละหัวข้อ ในลักษณะคำชี้แจงหรือการมอบหมายงาน มีการกำหนดวัตถุประสงค์ เนื้อหาสาระ กิจกรรม/วิธีการฝึก สื่อ ระยะเวลา และการประเมินผลไว้อย่างครบถ้วนชัดเจน ทั้งการประเมินผู้เรียนและการประเมินเพื่อหาประสิทธิภาพของชุดการสอน และมีสื่อและอุปกรณ์ที่ใช้ ไม่ว่าจะเป็นสื่อสิ่งพิมพ์ประเภทต่าง ๆ เช่น ใบงานหรือแบบฝึกหัด แบบประเมิน เอกสารที่เกี่ยวข้องอื่น ๆ หรือสื่อโสตทัศนูปกรณ์ เช่น วิทยุทัศน์ รูปภาพ เทปบันทึกเสียง ฯลฯ หรือสื่อของจริง ซึ่งส่วนประกอบต่าง ๆ ทั้งหมดนี้ จะถูกจัดไว้ในเป็นชุดหรือกลุ่มประเภท ในลักษณะใดก็ตาม จำเป็นต้องคำนึงถึงผู้เกี่ยวข้องในการจัดกิจกรรมการเรียนรู้หรือการสอน ทุกฝ่าย คำนึงถึงประสิทธิภาพในการใช้งบประมาณ สื่อวัสดุอุปกรณ์ ตลอดจนหลักสูตร กิจกรรม เนื้อหาสาระ และการประเมินผลในการจัดกิจกรรมการเรียนรู้นั้น ๆ

2.4.3 หลักการและทฤษฎีเกี่ยวกับการสร้างรูปแบบการจัดการเรียนรู้หรือชุดการสอน

ชุดกิจกรรมการเรียนรู้หรือชุดการสอนเป็นการใช้สื่อต่าง ๆ เพื่อสร้างประสบการณ์การเรียนรู้แก่ผู้เรียน ชัยยงค์ พรหมวงศ์ (2556) ได้เสนอหลักการ แนวคิดและทฤษฎีที่เกี่ยวข้องกับการสร้างชุดการสอนไว้ สรุปได้ดังนี้

แนวคิดที่ 1 แนวคิดเกี่ยวกับความแตกต่างระหว่างบุคคล ซึ่งเป็นการนำหลักการทฤษฎีทางด้านจิตวิทยามาใช้ในการเรียนการสอน โดยคำนึงถึงความต้องการ ความถนัดและความสนใจของผู้เรียนเป็นสำคัญ ซึ่งแต่ละบุคคลมีความแตกต่างกันในด้านต่าง ๆ ทั้งความสามารถ สติปัญญา ความต้องการ ความสนใจ ในด้านร่างกาย อารมณ์ และสังคม เป็นต้น ในการพัฒนาบุคลากรโดยการฝึกอบรมหรือการจัดการเรียนการสอนจำเป็นต้องคำนึงถึงความแตกต่างระหว่างบุคคล ซึ่งวิธีที่ดีที่สุดและเหมาะสมที่สุด คือ การจัดการสอนรายบุคคลหรือการศึกษาตามเอกัตภาพ การศึกษาโดยเสรี และการศึกษาด้วยตนเอง ซึ่งล้วนแต่เป็นวิธีที่เปิดโอกาสให้ผู้เรียนมีอิสระในการเรียนตามสติปัญญา ความสามารถ และความสนใจ โดยมีครูคอยแนะนำช่วยเหลือตามความเหมาะสม

แนวคิดที่ 2 แนวคิดในการใช้สื่อประสม เป็นการปรับเปลี่ยนการสอนจากเดิม ที่ยึดครูเป็นแหล่งความรู้หลัก มาเป็นการจัดประสบการณ์ให้ผู้เรียน ได้เรียนโดยใช้สื่อที่ศุภุภรณ์ในลักษณะการจัดสื่อการสอนแบบต่าง ๆ ที่ตรงตามเนื้อหาและประสบการณ์ โดยสื่อต่าง ๆ เหล่านี้จะถูกนำมาสัมพันธ์กันอย่างเหมาะสมส่งเสริมซึ่งกันและกันอย่างมีระบบ สื่อการสอนอย่างหนึ่งอาจใช้เพื่อเร้าความสนใจ ในขณะที่อีกอย่างหนึ่งใช้เพื่ออธิบายข้อเท็จจริงของเนื้อหา และอีกอย่างหนึ่งใช้เพื่อให้เกิดความเข้าใจที่ลึกซึ้งและป้องกันการเข้าใจความหมายผิด ซึ่งผู้เรียนจะสามารถใช้สื่อต่าง ๆ เป็นแหล่งความรู้แทนครูได้ โดยครูอาจจะถ่ายทอดความรู้ให้แก่ผู้เรียนเพียงหนึ่งในสามของเนื้อหาเท่านั้น อีกสองส่วนผู้เรียนจะศึกษาด้วยตนเองจากสิ่งที่ผู้สอนเตรียมไว้ในรูปของชุดการสอนที่เป็นสื่อประสม ซึ่งวิธีการนี้จะช่วยให้ผู้เรียนค้นพบวิธีการเรียนในสิ่งที่ต้องการได้ด้วยตนเองมากขึ้น

แนวคิดที่ 3 แนวคิดเกี่ยวกับปฏิริยาสัมพันธ์ระหว่างครูกับผู้เรียน การเรียนการสอนในแบบเดิม ๆ นั้นผู้เรียนเป็นผู้รับความรู้จากครูฝ่ายเดียว ทำให้ผู้เรียนไม่มีโอกาสแสดงความคิดเห็นต่อเพื่อน ๆ และต่อครู ผู้เรียนจึงขาดทักษะในการแสดงออกและการทำงานร่วมกันเป็นกลุ่ม จึงได้มีการนำกระบวนการกลุ่มมาใช้ เพื่อเปิดโอกาสให้ผู้เรียนได้ทำกิจกรรมร่วมกัน ฝึกฟังและเคารพความคิดเห็นของผู้อื่น ดังนั้น ในการสร้างชุดการสอนจึงได้นำแนวคิดทางพฤติกรรมศาสตร์นี้มาใช้

แนวคิดที่ 4 แนวคิดเกี่ยวกับการจัดสภาพแวดล้อมที่เอื้อต่อการเรียนรู้ โดยยึดหลักจิตวิทยาการเรียนรู้มาใช้ในการจัดสถานการณ์ที่เปิดโอกาสให้ผู้เรียนได้เข้าร่วมกิจกรรมการเรียนการสอนด้วยตนเอง ได้ทราบผลการปฏิบัติงานของตนว่าถูกหรือผิดอย่างไร ได้รับการเสริมแรงให้ผู้เรียนเกิดความภาคภูมิใจในการปฏิบัติงานที่ถูกต้อง คิดถูกต้อง ทำให้เกิดการกระทำพฤติกรรมนั้น ๆ ซ้ำ และได้เรียนรู้ไปที่ละขั้นตอนตามความสามารถและความสนใจของผู้เรียน

จากหลักการ แนวคิด ทฤษฎีดังกล่าวนี้ สรุปว่าการสร้างชุดกิจกรรมการเรียนรู้หรือชุดการสอนจะต้องคำนึงถึงหลักจิตวิทยาการเรียนรู้ ในด้านความแตกต่างระหว่างบุคคล ความต้องการ ความถนัดและความสนใจของผู้เรียนเป็นสำคัญ ตามที่แต่ละบุคคลมีความแตกต่างกันในด้านความสามารถ สติปัญญา ความต้องการ ความสนใจ ในร่างกาย อารมณ์ และสังคม เป็นต้น ปรับเปลี่ยนวิธีสอนจากผู้เรียน ได้เรียนรู้จากครูเป็นส่วนใหญ่ มาเป็นการเรียนรู้จากครูเพียงประมาณ

หนึ่งในสาม และใช้สื่อต่าง ๆ ในลักษณะสื่อประสมที่สัมพันธ์กันอย่างเหมาะสมสามารถสร้างความสนใจและอธิบายข้อเท็จจริงของเนื้อหา ตลอดจนก่อให้เกิดความเข้าใจที่ลึกซึ้งและป้องกันการเข้าใจความหมายผิดได้ในขณะเดียวกันให้มากขึ้น และให้ผู้เรียนได้ปฏิบัติกิจกรรมที่ส่งเสริมให้เกิดการแสดงออก การรับฟังผู้อื่นให้มากขึ้น การรับทราบผลการปฏิบัติของตน ได้รับการเสริมแรงให้เกิดการปฏิบัติที่ดีซ้ำ ๆ และให้ได้เรียนรู้ตามขั้นตอนที่ตนมีความสามารถและสนใจซึ่งจะส่งผลให้ผู้เรียนบรรลุเป้าหมายของการเรียนรู้มากขึ้น

2.4.4 ขั้นตอนการสร้างรูปแบบการจัดการเรียนรู้หรือชุดการสอน

ชัยยงค์ พรหมวงศ์ (2556) ได้เสนอขั้นตอนการผลิตชุดการสอนไว้ 10 ขั้นตอน ดังนี้

1) กำหนดหมวดหมู่เนื้อหาและประสบการณ์ อาจกำหนดเป็นหมวดวิชาหรือบูรณาการเป็นแบบสหวิทยาการตามที่เห็นเหมาะสม

2) กำหนดหน่วยการสอน แบ่งเนื้อหาวิชาออกเป็นหน่วยการสอนโดยประมาณเนื้อหา วิชาที่จะให้ผู้สอนสามารถถ่ายทอดความรู้แก่ผู้เรียนได้ในหนึ่งสัปดาห์ต่อหนึ่งครั้ง

3) กำหนดหัวเรื่อง ผู้สอนจะต้องถามตนเองว่าในการสอนแต่ละหน่วยควรใช้ประสบการณ์อะไรแก่ผู้เรียนบ้าง แล้วกำหนดออกเป็น 4 - 6 หัวเรื่อง

4) กำหนดมโนทัศน์และหลักการ มโนทัศน์และหลักการที่กำหนดขึ้นจะต้องสอดคล้องกับหน่วยแต่ละหัวเรื่อง โดยสรุปรวมแนวคิด สาระ และหลักเกณฑ์สำคัญไว้เพื่อเป็นแนวทางการจัดเนื้อหาการสอนให้สอดคล้องกัน

5) กำหนดวัตถุประสงค์ ให้สอดคล้องกับหัวเรื่อง เป็นจุดประสงค์ทั่วไปก่อนแล้วเปลี่ยนเป็นจุดประสงค์เชิงพฤติกรรมที่ต้องมีเงื่อนไขและเกณฑ์การเปลี่ยนพฤติกรรมไว้ทุกครั้ง

6) กำหนดกิจกรรมการเรียนการสอน ให้สอดคล้องกับวัตถุประสงค์เชิงพฤติกรรม ซึ่งเป็นแนวทางการเลือกและผลิตสื่อการสอน “กิจกรรมการเรียน” หมายถึง กิจกรรมทุกอย่างที่ผู้เรียนปฏิบัติ เช่น การอ่านบัตรคำสั่ง ตอบคำถาม เขียนภาพ ทำการทดลองวิทยาศาสตร์

7) กำหนดแบบประเมินผล ต้องประเมินให้ตรงกับวัตถุประสงค์เชิงพฤติกรรม โดยใช้แบบทดสอบ แบบอิงเกณฑ์ เพื่อให้ผู้สอนทราบว่าหลังจากผ่านกิจกรรมมาเรียบร้อยแล้ว ผู้เรียนได้เปลี่ยนพฤติกรรมการเรียนรู้ตามวัตถุประสงค์ที่ตั้งไว้หรือไม่

8) เลือกและผลิตสื่อการสอน วัสดุ อุปกรณ์และวิธีการที่ผู้สอนใช้ ถือเป็นสื่อการสอนทั้งสิ้น เมื่อผลิตสื่อการสอนแต่ละหัวเรื่องเรียบร้อยแล้ว ก็จัดสื่อการสอนนั้นไว้เป็นหมวดหมู่ ใส่กล่องที่เตรียมไว้ก่อนนำไปทดลองหาประสิทธิภาพ เรียกว่า “ชุดการสอน”

9) หาประสิทธิภาพชุดการสอน เพื่อเป็นการประกันว่าชุดการสอนที่สร้างขึ้นมีประสิทธิภาพในการสอน ผู้สร้างจะต้องกำหนดเกณฑ์ไว้ล่วงหน้า โดยคำนึงถึงหลักเกณฑ์ที่ว่า การเรียนรู้เป็นกระบวนการเพื่อช่วยให้การเปลี่ยนแปลงพฤติกรรมของผู้เรียนบรรลุผล

10) การใช้ชุดการสอน ชุดการสอนที่ได้ปรับปรุงและมีประสิทธิภาพตามเกณฑ์ที่ตั้งไว้แล้ว สามารถนำไปใช้สอนผู้เรียนได้ตามประเภทของชุดการสอน (แบบบรรยาย แบบกลุ่ม และแบบรายบุคคล) ตามระดับการศึกษา (ประถมศึกษา มัธยมศึกษา และอุดมศึกษา) โดยกำหนดขั้นตอนในการใช้ไว้ ดังนี้

10.1) ให้ผู้เรียนทำแบบทดสอบก่อนเรียน เพื่อพิจารณาพื้นฐานความรู้เดิมของผู้เรียน (ใช้เวลาประมาณ 10 – 15 นาที)

10.2) ชี้นำเข้าสู่บทเรียน

10.3) ชั้นประกอบกิจกรรมการเรียนรู้ (ชั้นสอน) ผู้สอนบรรยายหรือให้มีการแบ่งกลุ่มประกอบกิจกรรม

10.4) ชั้นสรุปผลการสอน เพื่อสรุปมโนทัศน์และหลักการที่สำคัญ

10.5) ทำแบบทดสอบหลังเรียน เพื่อดูพฤติกรรมการเรียนรู้ที่เรียนไปแล้ว

จากขั้นตอนการสร้างชุดกิจกรรมการเรียนรู้หรือชุดการสอนที่ได้กล่าวไว้ทั้งหมดสรุปได้ว่าการสร้างชุดกิจกรรมการเรียนรู้หรือชุดการสอนต้องเริ่มต้นจากการวิเคราะห์และพบว่าระดับความสามารถของผู้เรียนต้องได้รับการแก้ไขและวิธีที่เหมาะสมที่สุด จากนั้นจึงกำหนดประเด็นปัญหาที่จำเป็นต้องเรียนรู้ นำไปสู่ขั้นตอนการสร้างหลักสูตรหรือออกแบบระบบการเรียนรู้ โดยกำหนดวัตถุประสงค์ ขอบเขตเนื้อหาสาระ วิธีการหรือกิจกรรมการเรียนรู้ที่น่าสนใจ เหมาะสมกับผู้เรียนให้สามารถเชื่อมโยงประสบการณ์เดิมกับประสบการณ์ใหม่ได้ ส่งเสริมการเรียนรู้ตามความถนัดและความแตกต่างระหว่างบุคคล สามารถลงมือปฏิบัติด้วยตนเองได้ กำหนดสื่อที่มีประสิทธิภาพ ที่ทำให้ผู้เรียนเกิดการเปลี่ยนแปลงพฤติกรรม เกิดความรู้ตามเป้าหมายที่ต้องการ และกำหนดวิธีการประเมินผล จากนั้นนำชุดกิจกรรมการเรียนรู้หรือชุดการสอนไปทดลองใช้โดยการดำเนินการจัดการเรียนรู้กับกลุ่มผู้เรียนตามที่กำหนดไว้ เพื่อตรวจสอบเกี่ยวกับเนื้อหา กิจกรรม วิธีการ สื่อวัสดุอุปกรณ์ และวิธีการประเมินผล และตรวจสอบประสิทธิภาพของชุดกิจกรรมการเรียนรู้หรือชุดการสอนว่าเป็นไปตามเกณฑ์ที่ได้กำหนดไว้ล่วงหน้าแล้วหรือไม่ ตลอดถึงประเมินผลการจัดกิจกรรมการเรียนรู้เพื่อตรวจสอบความรู้ ทักษะ เจตคติที่เปลี่ยนแปลงภายหลังการเรียนรู้ ด้วยวิธีการที่หลากหลายโดยอาจจะใช้การทดสอบ การสอบถาม การสัมภาษณ์และการสังเกต เป็นต้น

2.4.5 การหาประสิทธิภาพของรูปแบบการจัดการเรียนรู้หรือชุดการสอน

ก่อนนำชุดกิจกรรมการเรียนรู้หรือชุดการสอนที่สร้างขึ้นไปใช้ในการจัดกิจกรรมการเรียนรู้เพื่อพัฒนาผู้เรียน จำเป็นต้องหาประสิทธิภาพของชุดกิจกรรมการเรียนรู้หรือชุดการสอนตามขั้นตอน โดยนำไปทดลองใช้ (Try Out) เพื่อปรับปรุงแก้ไขก่อนผลิตออกมาเป็นจำนวนมาก ให้มั่นใจได้ว่า ชุดกิจกรรมการเรียนรู้หรือชุดการสอนที่สร้างขึ้นนี้มีประสิทธิภาพ เหมาะกับการนำไปใช้จริง เช่นเดียวกับที่ ชัยยงค์ พรหมวงศ์ (2556) ได้กล่าวถึงความจำเป็นในการหาประสิทธิภาพของชุดการสอนโดยอธิบายถึงเหตุผลของการหาประสิทธิภาพของชุดการสอนไว้หลายประการ ดังนี้

1) เพื่อเป็นการประกันชุดการสอน หรือ คุณภาพของบทเรียนว่าอยู่ในขั้นเหมาะสมที่จะลงทุนผลิตออกมาเป็นจำนวนมาก หากไม่มีการหาประสิทธิภาพเสียก่อน ผลิตออกมาใช้ประโยชน์ไม่ได้ดี ก็ต้องทำใหม่เป็นการสิ้นเปลืองทั้งเวลาและเงินทอง

2) ชุดการสอนจะทำหน้าที่สอน โดยที่สร้างสภาพการเรียนรู้ให้ผู้เรียนเปลี่ยนพฤติกรรมตามที่มุ่งหวัง บางครั้งต้องช่วยครูสอน บางครั้งต้องสอนแทนครู ดังนั้น ก่อนนำชุดการสอนไปใช้ ครูจึงควรมั่นใจว่า ชุดการสอนนั้นมีประสิทธิภาพ ในการช่วยให้ผู้เรียนเกิดการเรียนรู้จริง การหาประสิทธิภาพตามลำดับขั้นตอน จะช่วยให้ได้ชุดการสอนที่มีคุณค่าทางการสอนจริงตามเกณฑ์ที่กำหนด

3) การทดสอบประสิทธิภาพ จะช่วยทำให้ผู้ผลิตมั่นใจว่าเนื้อหาสาระที่บรรจุลงในบทเรียนหรือชุดการสอนที่เหมาะสม ง่ายต่อการเข้าใจ ซึ่งจะช่วยให้ผู้ผลิตมีความชำนาญสูงขึ้น เป็นการประหยัดแรงงาน เวลา และเงินทองในการเตรียมต้นฉบับ

การพิจารณาประสิทธิภาพของชุดกิจกรรมการเรียนรู้หรือชุดการสอนซึ่งเป็นนวัตกรรมที่ใช้ในการพัฒนาผู้เรียน เพื่อแสดงว่ามีความเหมาะสมที่จะนำไปใช้จริง จำเป็นต้องกำหนดเกณฑ์ประสิทธิภาพ ซึ่งเป็นระดับประสิทธิภาพของชุดกิจกรรมการเรียนรู้หรือชุดการสอน ที่จะช่วยให้ผู้เรียนเกิดการเรียนรู้ เกิดการเปลี่ยนแปลงพฤติกรรมในทางที่ดีขึ้น เป็นระดับความพึงพอใจว่า หากชุดกิจกรรมการเรียนรู้หรือชุดการสอนมีประสิทธิภาพตามเกณฑ์ ก็จะคุ้มค่าแก่การผลิตและมีค่าที่จะนำไปใช้จริง ได้มีผู้กล่าวถึงการกำหนดเกณฑ์ประสิทธิภาพของชุดการสอน สื่อ นวัตกรรมไว้ ดังนี้

วาโร เพ็งสวัสดิ์ (2551) กล่าวถึงการกำหนดเกณฑ์ประสิทธิภาพของนวัตกรรม ไว้ว่า กระทำได้โดยการประเมินผลพฤติกรรมของผู้เรียน 2 ประการ โดยเรียกพฤติกรรมนั้นว่า พฤติกรรมต่อเนื่อง (กระบวนการ) และพฤติกรรมขั้นสุดท้าย (ผลลัพธ์) การประเมินผลพฤติกรรมต่อเนื่อง (Transitional Behavior หรือ E_1) ซึ่งเป็นประสิทธิภาพของกระบวนการของผู้เรียนที่สังเกตได้จากการประกอบกิจกรรมกลุ่มและรายบุคคล เช่น งานที่มอบหมายและกิจกรรมอื่น ๆ ที่ผู้สอนกำหนด โดยคำนวณจากร้อยละของคะแนนเฉลี่ยของงาน/กิจกรรมที่มอบหมาย ส่วนการประเมินผลพฤติกรรมขั้นสุดท้าย (Terminal Behavior หรือ E_2) ซึ่งเป็นประสิทธิภาพของผลลัพธ์ของผู้เรียน ซึ่งพิจารณาจากการสอบหลังเรียน โดยคำนวณจากร้อยละของคะแนนเฉลี่ยจากการสอบหลังเรียนหรือผลลัพธ์หลังเรียน และการกำหนดเกณฑ์ประสิทธิภาพ E_1/E_2 นั้นผู้สอนเป็นผู้พิจารณากำหนด ซึ่งปกติเนื้อหาที่เป็นความรู้ความจำมักจะตั้งไว้ 80/80, 85/85, 90/90 ส่วนเนื้อหาที่เป็นทักษะอาจจะตั้งต่ำกว่านี้ เช่น 75/75 เป็นต้น

บุญชม ศรีสะอาด (2549) ได้กล่าวไว้ว่า การหาประสิทธิภาพของสื่อ วิธีสอนหรือนวัตกรรมมี 2 แนวทาง ได้แก่

แนวทางที่ 1 พิจารณาจากผู้เรียนจำนวนมาก (ร้อยละ 80) สามารถบรรลุผลในระดับสูง (ร้อยละ 80) ซึ่งถือเป็นเกณฑ์ 80/80 คือ ผู้เรียนจำนวนไม่น้อยกว่า 80 % ทำได้ไม่ต่ำกว่า 80 % ของคะแนนเต็ม แนวทางนี้นิยมใช้กับสื่อหรือนวัตกรรมที่ใช้เวลาน้อย เนื้อหาที่สอนมีเรื่องเดียว

แนวทางที่ 2 พิจารณาจากผลระหว่างดำเนินการและเมื่อสิ้นสุดการดำเนินการโดยเฉลี่ยอยู่ในระดับสูง (เช่น ร้อยละ 80) ในกรณีที่สอนหลายครั้ง เนื้อหาสาระมาก (เช่น 3 บทขึ้นไป) มีการวัดระหว่างเรียน (Formative) หลายครั้ง เกณฑ์ 80/80 มีความหมาย ดังนี้

80 ตัวแรก เป็นประสิทธิภาพของกระบวนการ (E_1) เกิดจากการนำคะแนนที่สอบได้ระหว่างดำเนินการ (ระหว่างเรียน หรือระหว่างการทดลอง) มาหาค่าเฉลี่ยแล้วเทียบเป็นร้อยละ ซึ่งต้องไม่ต่ำกว่าร้อยละ 80

80 ตัวหลัง เป็นประสิทธิภาพของผลโดยรวม (E_2) เกิดจากการนำคะแนนจากการวัดโดยรวมเมื่อสิ้นสุดการสอนหรือสิ้นสุดการทดลอง มาหาค่าเฉลี่ยแล้วเทียบเป็นร้อยละ ซึ่งต้องไม่ต่ำกว่าร้อยละ 80

นอกจากนี้ บุญชม ศรีสะอาด (2549) ยังได้ให้แง่คิดเกี่ยวกับการกำหนดเกณฑ์ประสิทธิภาพไว้ ดังนี้

1) การกำหนดเกณฑ์ประสิทธิภาพ สามารถกำหนดได้หลากหลาย ถ้าต้องการประสิทธิภาพสูง ก็กำหนดค่าไว้สูง เช่น 90/90 แต่อาจพบปัญหาว่าไม่สามารถบรรลุเกณฑ์ที่กำหนดไว้ได้ หรืออาจจะตั้งเกณฑ์ไว้ต่ำกว่า 80 ทั้งด้านกระบวนการและผลผลิตโดยรวม เช่น ตั้งเกณฑ์ 70/70 ทั้งนี้เนื่องจากเห็นว่าเรื่องนั้นโดยธรรมชาติแล้วเป็นเรื่องยาก เช่น วิชาเรขาคณิต เป็นต้น การตั้งเกณฑ์ไว้สูงจะพบว่าไม่อาจบรรลุผลได้ แต่ก็ไม่ควรตั้งไว้ต่ำเกินไป เช่น ต่ำกว่า 70/70 ทั้งนี้ เพราะถ้าสิ่งที่ครูพัฒนาขึ้นมีประสิทธิภาพจริงแล้วจะต้องสามารถพัฒนาผู้เรียนให้บรรลุผลระดับสูงเป็นส่วนใหญ่ได้ การตั้งเกณฑ์ไว้ 50/50 หรือ 60/60 แสดงถึงว่าสามารถพัฒนาผู้เรียนได้โดยเฉลี่ยครึ่งหนึ่งของคะแนนเต็มหรือมากกว่าครึ่งหนึ่งเล็กน้อย (60 %) ซึ่งไม่น่าจะเพียงพอ ควรพัฒนาได้มากกว่านั้น

2) การเขียนเกณฑ์ 80/80 ไม่ได้หมายถึง อัตราส่วน หรือสัดส่วนระหว่าง 2 ส่วนนี้ โดยทั่วไปไม่ได้แปลความหมายโดยนำมาเปรียบเทียบกัน ซึ่งอาจจะเขียนในรูปอื่น เช่น 80, 80 หรือแม้กระทั่งเขียนว่าใช้เกณฑ์ 80 % ทั้งกระบวนการและผลโดยรวมก็ได้ การเขียน 80/80 เป็นเพียงการแยกส่วนของประสิทธิภาพของกระบวนการซึ่งเป็นเลข 80 ตัวหน้า กับประสิทธิภาพของผลโดยรวมซึ่งเป็นเลข 80 ตัวหลัง

3) ครูผู้วิจัยอาจจะตั้งเกณฑ์ 2 ส่วนไม่เท่ากันก็ได้ เช่น ตั้งเกณฑ์เป็น 70/80 ซึ่งหมายความว่าประสิทธิภาพของกระบวนการใช้ 70 % ส่วนประสิทธิภาพของผลโดยรวมใช้ 80 % ซึ่งไม่นิยมกำหนดเกณฑ์ดังกล่าว แต่ข้อสำคัญ คือ เหตุผลเบื้องหลังของการตั้งเกณฑ์ ซึ่งสามารถอธิบายได้ว่าการตั้งเกณฑ์แบบนี้มีความเหมาะสมมีเหตุผลที่ดีกว่า

เมื่อจัดทำชุดการสอนและกำหนดเกณฑ์ประสิทธิภาพไว้แล้ว จะต้องหาประสิทธิภาพของชุดการสอนตามขั้นตอนต่าง ๆ ดังที่ ชัยยงค์ พรหมวงศ์ (2556) ได้กล่าวถึงขั้นตอนการหาประสิทธิภาพไว้ ดังนี้

ขั้นที่ 1 แบบเดี่ยว ทดลองกับผู้เรียน 1 - 3 คน โดยใช้ผู้เรียนที่มีความสามารถระดับอ่อน ปานกลาง และเก่ง นำผลที่ได้มาคำนวณหาประสิทธิภาพและปรับปรุงให้ดีขึ้น ซึ่งคะแนนที่ได้จากการทดลองแบบนี้ได้ต่ำกว่าเกณฑ์มาก

ขั้นที่ 2 แบบกลุ่ม ทดลองกับผู้เรียน 6 - 10 คน โดยคณะผู้เรียนที่เก่งกับอ่อน นำผลที่ได้มาคำนวณหาประสิทธิภาพและปรับปรุงให้ดีขึ้น ซึ่งโดยปกติคะแนนที่ได้จากการทดลองแบบนี้จะเพิ่มขึ้นเกือบเท่าเกณฑ์ (ห่างจากเกณฑ์ประมาณ 10 %)

ขั้นที่ 3 ขั้นปฏิบัติจริงในภาคสนาม ใช้ผู้เรียนประมาณ 30 - 100 คน คำนวณหาประสิทธิภาพและปรับปรุง คะแนนที่ได้ควรจะใกล้เคียงกับเกณฑ์ที่กำหนดไว้ หากต่ำกว่าไม่ควรเกิน 2.5 % ก็ยอมรับได้ แต่หากแตกต่างกันมากผู้สอนจะต้องกำหนดเกณฑ์ประสิทธิภาพใหม่ โดยอิงสภาพจริงตามเกณฑ์การยอมรับประสิทธิภาพของชุดการสอน 3 ระดับ ได้แก่

- 1) สูงกว่าเกณฑ์
- 2) เท่าเกณฑ์
- 3) ต่ำกว่าเกณฑ์แต่ยอมรับได้

เช่นเดียวกับ วาโร เฟ็งสวส์ตี (2551) ได้กล่าวถึงขั้นตอนการหาประสิทธิภาพของนวัตกรรมไว้เช่นเดียวกันว่ามี 3 ขั้นตอน ได้แก่

1) แบบเดี่ยวหรือ 1 : 1 คือ ทดลองกับผู้เรียน 1 คน โดยทดลองกับเด็กก่อนก่อนนำมาปรับปรุงแล้วทดลองกับเด็กปานกลาง และเด็กเก่งตามลำดับ แต่ถ้าสถานการณ์ไม่อำนวยให้ทดลองกับเด็กอ่อนหรือปานกลางแล้วคำนวณหาประสิทธิภาพ และนำมาปรับปรุง โดยปกติในขั้นตอนนี้จะได้ค่า E_1/E_2 ประมาณ 60/60

2) แบบกลุ่มหรือ 1 : 10 คือ ทดลองกับผู้เรียน 6 - 10 คน โดยลดความสามารถคำนวณหาประสิทธิภาพ และนำมาปรับปรุง ซึ่งในครั้งนี้นักเรียนจะเพิ่มขึ้นเกือบเท่าเกณฑ์ หรือห่างจากเกณฑ์ประมาณ 10 % นั่นคือค่า E_1/E_2 ประมาณ 70/70

3) ภาคสนามหรือ 1 : 100 คือ ทดลองกับผู้เรียนประมาณ 30 - 100 คน โดยลดความสามารถคำนวณหาประสิทธิภาพ และนำมาปรับปรุง ซึ่งในครั้งนี้นักเรียนที่ได้ควรใกล้เคียงกับเกณฑ์ที่ตั้งไว้

เมื่อได้ทดลองนวัตกรรมในภาคสนามแล้ว ให้นำค่า E_1/E_2 จากนวัตกรรมมาเปรียบเทียบกับเกณฑ์ประสิทธิภาพที่ตั้งไว้ เพื่อตรวจสอบว่าจะยอมรับประสิทธิภาพของนวัตกรรมได้หรือไม่ ซึ่งการยอมรับจัดได้เป็น 3 ระดับ (วารุ เฟิงส์วีสต์, 2551) ได้แก่

- 1) สูงกว่าเกณฑ์ คือ ประสิทธิภาพของนวัตกรรมสูงกว่าเกณฑ์ประสิทธิภาพเกิน 2.5 %
- 2) เท่าเกณฑ์ คือ ประสิทธิภาพของนวัตกรรมเท่ากับหรือสูงกว่าเกณฑ์ประสิทธิภาพไม่เกิน 2.5 %
- 3) ต่ำกว่าเกณฑ์ คือ ประสิทธิภาพของนวัตกรรมต่ำกว่าเกณฑ์ แต่ต่ำกว่าเกณฑ์ไม่เกิน 2.5 %

การยอมรับประสิทธิภาพของนวัตกรรมนั้น หากไม่เป็นไปตามเกณฑ์ทั้ง 3 ระดับดังกล่าว จะต้องปรับปรุงนวัตกรรม แล้วหาประสิทธิภาพใหม่ จนกว่าจะได้ตามเกณฑ์ที่ตั้งไว้

จากการหาประสิทธิภาพของชุดกิจกรรมการเรียนรู้หรือชุดการสอนดังกล่าวทั้งหมดสรุปได้ว่าการหาประสิทธิภาพของชุดกิจกรรมการเรียนรู้หรือชุดการสอนก่อนนำไปใช้ เป็นสิ่งสำคัญที่จะต้องดำเนินการ เพื่อให้มั่นใจได้ว่าชุดกิจกรรมการเรียนรู้หรือชุดการสอนที่จัดทำขึ้นมีประสิทธิภาพสามารถทำให้ผู้เรียนเกิดการเรียนรู้บรรลุตามเป้าหมายได้ โดยในการหาประสิทธิภาพนั้น ต้องกำหนดเกณฑ์ประสิทธิภาพ E_1/E_2 ไว้ล่วงหน้า ซึ่งโดยปกติในด้านความรู้ ความสามารถจะตั้งเกณฑ์ประสิทธิภาพ E_1/E_2 ไว้ 80/80 ถึง 90/90 และด้านทักษะ มักจะตั้งเกณฑ์ประสิทธิภาพ E_1/E_2 ไว้ต่ำกว่าคือตั้งไว้ที่ 75/75 เป็นต้น ซึ่งมีข้อสังเกตว่าหากตั้งเกณฑ์ประสิทธิภาพสูงเกินไป ผู้เรียนจะไม่สามารถบรรลุผลถึงเกณฑ์ได้ แต่ถ้าต่ำเกินไปก็ไม่น่าจะเป็นเกณฑ์ประสิทธิภาพที่เป็นที่พึงพอใจ ส่วนขั้นตอนการหาประสิทธิภาพโดยการทดลองใช้ชุดกิจกรรมการเรียนรู้หรือชุดการสอนนั้น เริ่มต้นตั้งแต่การทดลองใช้แบบเดียวกับผู้เรียน 1 - 3 คน และโดยปกติการทดลองใช้ขั้นแรกนี้จะได้ค่าเกณฑ์ประสิทธิภาพ E_1/E_2 ต่ำกว่าเกณฑ์ที่กำหนดไว้มาก ขั้นตอนมาเป็นการทดลองแบบกลุ่มกับ ผู้เรียนที่ลดความสามารถจำนวน 6 - 10 คน ในขั้นนี้จะได้ค่าเกณฑ์ประสิทธิภาพ E_1/E_2 แต่ต่ำกว่าเกณฑ์ที่กำหนดประมาณ 10 % หลังจากนั้นเป็นการทดลองภาคสนามประมาณ 30 - 100 คน โดยลดความสามารถเช่นกัน โดยในขั้นนี้ค่าเกณฑ์ประสิทธิภาพ E_1/E_2 จะใกล้เคียงกับเกณฑ์ที่กำหนด ซึ่งไม่ควรต่ำกว่าเกิน 2.5 % หากต่ำกว่าเกณฑ์มากเกินไปต้องปรับปรุงชุดกิจกรรมการเรียนรู้หรือชุดการสอนและหาประสิทธิภาพอีกครั้งหนึ่ง

จากแนวคิดและทฤษฎีเกี่ยวกับการสร้างและการหาประสิทธิภาพของชุดกิจกรรมการเรียนรู้หรือชุดการสอน ที่ได้ศึกษาค้นคว้ามาทั้งหมดข้างต้น สรุปว่า ชุดกิจกรรมการเรียนรู้หรือชุดการสอน เป็นนวัตกรรมที่มีทั้งแบบที่ใช้เรียนรู้ได้ด้วยตนเอง หรือรูปแบบที่ผู้สอนใช้ในการจัดกิจกรรมการเรียนรู้ให้เกิดประสิทธิภาพในการเรียนรู้ โดยมีทั้งการกำหนดวิธีการเรียนรู้ให้ในลักษณะคู่มือผู้สอน และขั้นตอนกิจกรรมให้ผู้เรียนได้มีขั้นตอนที่เป็นระบบมีประสิทธิภาพ และองค์ประกอบของชุดกิจกรรมการเรียนรู้หรือชุดการสอน โดยสรุปประกอบด้วยคู่มือการใช้ สำหรับผู้สอนและผู้เกี่ยวข้องในการจัดกิจกรรมการเรียนรู้ ประกอบด้วยสื่อในการสอนซึ่งมีหลากหลายชนิดที่จะต้องเลือกให้เหมาะสมกับวัตถุประสงค์ เนื้อหา และเวลาเป็นสำคัญ ทั้งสื่อที่ใช้บรรยาย สาธิต และสื่อที่ผู้เรียนใช้ในการปฏิบัติกิจกรรมเพื่อให้เกิดการเรียนรู้ สื่อที่ใช้ส่งงานทั้งหมด เช่น เอกสารประกอบการสอน วัสดุอุปกรณ์ต่าง ๆ ใบงาน ใบความรู้ เป็นต้น และเอกสารจะเป็นรูปแบบยึดติดหัวข้อในการสอน หรือเป็นรูปแบบยึดติดเนื้อหาที่เรียนควรทำความเข้าใจในเรื่องที่เรียนรู้ที่สามารถเลือกใช้ให้เหมาะสมได้เช่นกัน นอกจากนี้ยังประกอบด้วยขั้นตอนกิจกรรม/วิธีการจัดกิจกรรมการเรียนรู้ ตลอดจนเครื่องมือ/วิธีการประเมินต่าง ๆ ซึ่งมีทั้งเครื่องมือประเมินผู้เรียน และเครื่องมือประเมินผล เช่น แบบทดสอบก่อน-หลังการเรียนรู้ แบบวัดความพึงพอใจต่อการจัดกิจกรรมการเรียนรู้ เป็นต้น

ผู้วิจัยได้สังเคราะห์แนวคิด ทฤษฎีการสร้างและหาประสิทธิภาพชุดกิจกรรมการเรียนรู้หรือชุดการสอนดังกล่าวทั้งหมด นำมากำหนดส่วนประกอบของรูปแบบการจัดการเรียนรู้ที่สร้างขึ้น คือ ประกอบด้วยชุดการจัดกิจกรรมการเรียนรู้ 4 หน่วย และคู่มือการใช้รูปแบบการจัดการเรียนรู้ โดยรายละเอียดในรูปแบบการจัดการเรียนรู้แต่ละหน่วยประกอบด้วยวัตถุประสงค์ทั่วไป วัตถุประสงค์เชิงพฤติกรรม แนวคิดประจำหน่วย หัวข้อเนื้อหา ระยะเวลา ขั้นตอนกิจกรรม สื่อ/อุปกรณ์ การประเมินผล ใบความรู้ ใบงาน และเอกสารอ้างอิง ส่วนคู่มือการใช้รูปแบบการจัดการเรียนรู้มีรายละเอียดประกอบด้วย คำแนะนำการใช้ คำแนะนำการดำเนินการจัดกิจกรรมการเรียนรู้แต่ละหน่วย ใบงาน แบบประเมินท้ายกิจกรรมแต่ละหน่วย เครื่องมือประเมิน พร้อมเฉลยคำตอบ และสื่อประกอบการบรรยายแต่ละหน่วย นอกจากนี้ ผู้วิจัยได้กำหนดแนวทางในการหาประสิทธิภาพรูปแบบการจัดการเรียนรู้ โดยหาประสิทธิภาพของกระบวนการ (E_1) ประสิทธิภาพของผลลัพธ์ (E_2) เพื่อตรวจสอบความมีประสิทธิภาพโดยเปรียบเทียบกับเกณฑ์ประสิทธิภาพที่กำหนด คือ E_1/E_2 เท่ากับ 75/75 เปรียบเทียบทักษะหลังการเรียนรู้กับเกณฑ์ที่กำหนด

2.5 เอกสารและงานวิจัยที่เกี่ยวข้อง

2.5.1 งานวิจัยในประเทศ

กิตติชัย สุธาสิโนบล (2555) การพัฒนารูปแบบการจัดการเรียนการสอนแบบบูรณาการตามแนวพุทธเพื่อสะท้อนแนวคิดปรัชญาเศรษฐกิจพอเพียง ในบริบทแห่งสังคมไทยยุคปัจจุบัน ผลการวิจัยพบว่า รูปแบบการจัดการเรียนการสอนแบบบูรณาการตามแนวพุทธเพื่อสะท้อนแนวคิดปรัชญาเศรษฐกิจพอเพียง ในบริบทแห่งสังคมไทยยุคปัจจุบัน ประกอบด้วย กระบวนการจัดการเรียนการสอน 7 ขั้นตอน คือ 1) ขั้นสร้างศรัทธาและเสนอปัญหาข้อสงสัย 2) ขั้นสังเกต 3) ขั้นสัมผัส 4) ขั้นสำรวจ 5) ขั้นสืบค้น 6) ขั้นสังสมปัญญาและลงข้อสรุป และ 7) ขั้นประเมินผลและประยุกต์ใช้ ผลการพัฒนาพบว่า พฤติกรรมการเรียนด้านกาย (กายภาวนา) พฤติกรรมการเรียนด้านทักษะทางสังคม (ศีลภาวนา)

และพฤติกรรมการเรียนด้านจิตใจ (จิตตภาวนา) ของนักเรียน จากการประเมินครั้งแรกนักเรียนมีคะแนนเฉลี่ย ร้อยละ 33.33 และการประเมินครั้งสุดท้าย นักเรียนมีคะแนนเฉลี่ย ร้อยละ 100 และเพิ่มขึ้นร้อยละ 66.67 ของการประเมินครั้งแรก ส่วนผลสัมฤทธิ์ทางการเรียน (ปัญญาภาวนา) มีคะแนนเฉลี่ยหลังการทดลองสูงกว่าก่อนการทดลองอย่างมีนัยสำคัญทางสถิติที่ระดับ 0.01 แสดงว่ารูปแบบการจัดการเรียนการสอนแบบบูรณาการตามแนวพุทธ เพื่อสะท้อนแนวคิดปรัชญาเศรษฐกิจพอเพียงพอเพียง ในบริบทแห่งสังคมไทยยุคปัจจุบัน ที่พัฒนาขึ้นสามารถพัฒนานักเรียนได้อย่างมีประสิทธิภาพ

ดวงกมล มงคลศิลป์ (2550) ได้วิจัยผลของการใช้กระบวนการเรียนรู้เพื่อพัฒนาทักษะชีวิตต่อพฤติกรรมการป้องกันการสูบบุหรี่ในเด็กวัยรุ่นตอนต้น กรุงเทพมหานคร ใช้แนวคิดการพัฒนาทักษะชีวิตขององค์การอนามัยโลก (WHO, 1994) ร่วมกับกระบวนการเรียนรู้ตามทฤษฎีปัญญาสังคมของ Bandura (1986) ทักษะชีวิตที่ศึกษาคือ ด้านการตระหนักในตนเองการตัดสินใจ การแก้ปัญหา และการปฏิเสธ ผลการวิจัยพบว่า คะแนนพฤติกรรมการป้องกันการสูบบุหรี่ของเด็กที่ได้รับกระบวนการเรียนรู้หลังการทดลอง 1 สัปดาห์และระยะติดตามผล 1 เดือน สูงกว่าก่อนการทดลองอย่างมีนัยสำคัญทางสถิติที่ ระดับ 0.01 และหลังจากที่เด็กได้รับโปรแกรม 1 สัปดาห์และติดตามประเมินผล 1 เดือนสูงกว่าเด็กวัยรุ่นตอนต้นที่ได้รับความรู้ปกติ อย่างมีนัยสำคัญทางสถิติที่ระดับ 0.01

มาริสรา รัตนโสภาก (2550) ได้วิจัยผลการใช้กระบวนการกลุ่มพัฒนาทักษะชีวิตต่อความฉลาดทางอารมณ์ของนักเรียนชั้นมัธยมศึกษาปีที่ 3 โรงเรียนบ้านค้อ อำเภอนโนนสัง จังหวัดหนองบัวลำภู พบว่า นักเรียนที่เข้าร่วมกระบวนการกลุ่มเพื่อพัฒนาทักษะชีวิตมีคะแนนความฉลาดทางอารมณ์หลังจากการเข้าร่วมกิจกรรมสูงกว่าก่อนเข้าร่วมกิจกรรมอย่างมีนัยสำคัญทางสถิติที่ระดับ 0.01 และนักเรียนที่เข้าร่วมกระบวนการกลุ่มพัฒนาทักษะชีวิตมีคะแนนความฉลาดทางอารมณ์สูงกว่านักเรียนที่ไม่เข้าร่วมกระบวนการกลุ่มพัฒนาทักษะชีวิตอย่างมีนัยสำคัญทางสถิติที่ระดับ 0.05

รุ่งระวี สมะวรรณนะ (2553) การพัฒนารูปแบบการเรียนการสอนสุขศึกษาโดยใช้ภาษาอังกฤษเป็นสื่อตามทฤษฎีการเรียนรู้เน้นประสบการณ์และแนวคิดการบูรณาการ เพื่อเสริมสร้างพฤติกรรมสุขภาพและความสามารถในการสื่อสารเป็นภาษาอังกฤษของนักเรียนมัธยมศึกษาตอนต้น ผลการวิจัยมี ดังนี้

1) รูปแบบการเรียนการสอนที่พัฒนาขึ้น (HEC) มีองค์ประกอบหลัก 5 ประการ ได้แก่ แนวคิดทฤษฎี หลักการ วัตถุประสงค์ เนื้อหาสุขศึกษาและภาษาอังกฤษในเนื้อหาเฉพาะกระบวนการจัดการเรียนการสอน และการวัดผลประเมินผล โดยมีขั้นตอนในการจัดกระบวนการเรียนการสอนรวม 3 ขั้นตอนหลัก ได้แก่ ขั้นที่ 1) ขั้นเตรียมการวางแผนการจัดการเรียนรู้ ขั้นที่ 2) ขั้นจัดกระบวนการเรียนการสอน ซึ่งแบ่งเป็น 4 ขั้นตอนย่อย ได้แก่ 2.1) ขั้นนำเสนอและรับประสบการณ์ 2.2) ขั้นรวบรวมข้อมูลความรู้โดยการสังเกตและไตร่ตรอง 2.3) ขั้นสรุปความรู้รวม จัดกลุ่มความคิดอย่างเป็นระบบนำสู่การสร้างองค์ความรู้ใหม่ 2.4) ขั้นทดลองและประยุกต์ความรู้ใหม่ และขั้นที่ 3) ขั้นประเมินผลการเรียนรู้

2) ผลการตรวจสอบคุณภาพของรูปแบบการเรียนการสอน โดยการเปรียบเทียบผลการทดลองก่อนเรียน ระหว่างเรียน และหลังเรียน มีดังนี้

2.1) ผลการทดลองเพื่อทดสอบประสิทธิภาพของรูปแบบการสอนที่พัฒนาขึ้นพบว่า รูปแบบนี้สามารถช่วยเสริมสร้างพฤติกรรมสุขภาพด้านความรู้ความสามารถในการสื่อสารภาษาอังกฤษของผู้เรียน โดยคะแนนเฉลี่ยจากการทดสอบหลังการเรียนการสอน มีค่าเฉลี่ยร้อยละ 60 ซึ่งสูงกว่าการทดสอบก่อนเรียนอย่างมีนัยสำคัญทางสถิติที่ระดับ 0.05

2.2) ผลการประเมินด้านเจตคติ และการปฏิบัติโดยภาพรวม โดยใช้แบบสอบถามในช่วงคะแนน 5 Likert Scale ซึ่งมีค่าความเที่ยงของคอนบาคอัลฟาที่ระดับ 0.76 ผลการประเมินทั้งด้าน เจตคติ และการปฏิบัติของผู้เรียนหลังการเรียนการสอน มีค่าเฉลี่ยสูงกว่าการประเมินก่อนเรียน อย่างมีนัยสำคัญที่ 0.05 และการวิเคราะห์ข้อมูลการสัมภาษณ์เชิงโครงสร้างจากนักเรียนและผู้ปกครอง พบว่า สอดคล้องกับผลการวิเคราะห์เชิงปริมาณ

2.3) การเปรียบเทียบคะแนนการประเมินความสามารถในการสื่อสารภาษาอังกฤษที่ได้จากการทดลองระหว่างเรียนรวม 5 ครั้ง พบว่าคะแนนเฉลี่ยระหว่างเรียนมีค่าความแตกต่างกันอย่างมีนัยสำคัญทางสถิติที่ระดับ 0.05

จินตมาศ โกศลชื่นวิจิตร (2551) การพัฒนารูปแบบการจัดการเรียนการสอนโดยบูรณาการหลัก พุทธธรรมเพื่อปลูกฝังพฤติกรรมการดูแลอย่างเอื้ออาทรของนักศึกษาพยาบาล มีจุดมุ่งหมายเพื่อพัฒนารูปแบบการจัดการเรียนการสอนโดยนำหลักพุทธธรรม คือ ไตรสิกขา และพรหมวิหาร 4 มาบูรณาการในรายวิชาปฏิบัติการทางการพยาบาล เพื่อปลูกฝังให้นักศึกษาพยาบาลมีพฤติกรรมการดูแลอย่างเอื้ออาทรต่อผู้รับบริการ มีขั้นตอนการดำเนินงานตามกระบวนการวิจัยและพัฒนา ผลการวิจัยพบว่า

1) พฤติกรรมการดูแลอย่างเอื้ออาทรในวิชาชีพพยาบาลมีองค์ประกอบ 6 ด้าน ได้แก่ 1) มีมนุษยสัมพันธ์ดี 2) มีความเมตตากรุณา 3) เคารพคุณค่าของความเป็นมนุษย์ 4) มีกลยุทธ์และทักษะการบริการ 5) ยึดมั่นผูกพันในภาระหน้าที่ และ 6) ส่งเสริมให้มีสุขภาพดีแบบองค์รวม

2) รูปแบบการจัดการเรียนการสอนที่พัฒนาขึ้นประกอบด้วย 2 ส่วนคือ 1) ชี้นำเข้าสู่กระบวนการเรียนการสอน หรือ “สร้างศรัทธา นำพาให้คิด” ประกอบด้วยกิจกรรมสำคัญ 2 ประการ คือ การชี้แจงและ การสร้างความสัมพันธ์ 2) กระบวนการเรียนการสอน ประกอบด้วยกิจกรรมสำคัญ 3 ประการ คือ 1) ชั้นปรียัติ หรือ “ให้ความรู้ควบคู่หลักธรรม” 2) ชั้นปฏิบัติ หรือ “น้อมนำไปสู่การปฏิบัติ” ประกอบด้วย การฝึกฝนพัฒนาตนในชีวิตประจำวันด้วยหลักธรรมไตรสิกขา และการนำคุณธรรมพรหมวิหาร 4 ไปใช้ในการดูแลผู้ป่วย และ 3) ชั้นปฏิเวธ หรือ “กระจ่างชัดจากการสะท้อนคิด”

3) ประสิทธิภาพของรูปแบบการจัดการเรียนการสอนที่พัฒนาขึ้น พบว่า คะแนนเฉลี่ยของพฤติกรรมการดูแลอย่างเอื้ออาทรที่นักศึกษาพยาบาลกลุ่มทดลองประเมินตนเองระหว่างก่อนการเรียนการสอนกับหลังการเรียนการสอนทันที และระหว่างก่อนการเรียนการสอนกับหลังการเรียนการสอนเป็นเวลา 1 เดือน มีความแตกต่างกันอย่างมีนัยสำคัญทางสถิติที่ระดับ 0.05 โดยคะแนนเฉลี่ยมีค่าสูงกว่าก่อนการเรียนการสอนในทุกด้าน สำหรับคะแนนเฉลี่ยของพฤติกรรมการดูแลอย่างเอื้ออาทรที่นักศึกษาพยาบาลกลุ่มควบคุมประเมินตนเองระหว่างก่อนการเรียนการสอนกับหลังการเรียนการสอนตามรูปแบบปกติ พบว่า ไม่มีความแตกต่างกัน เมื่อเปรียบเทียบคะแนนเฉลี่ยของพฤติกรรมการดูแลอย่างเอื้ออาทรหลังการเรียนการสอนของกลุ่มทดลองและกลุ่มควบคุมโดยให้อาจารย์นิเทศเป็นผู้ประเมิน พบว่า มีความแตกต่างกันอย่างมีนัยสำคัญทางสถิติที่ระดับ 0.05 โดยคะแนนเฉลี่ยของกลุ่ม

ทดลองมีค่าสูงกว่ากลุ่มควบคุมทุกด้าน ผลการประเมินความพึงพอใจต่อรูปแบบการจัดการเรียนการสอนของนักศึกษาพยาบาลกลุ่มทดลอง พบว่า นักศึกษามีความพึงพอใจในด้านประโยชน์ของรูปแบบการจัดการเรียนการสอนในระดับมากที่สุด ส่วนด้านกระบวนการเรียนการสอนมีความพึงพอใจในระดับมาก จากผลการวิจัยแสดงว่า รูปแบบการจัดการเรียนการสอนที่พัฒนาขึ้นสามารถปลูกฝังให้นักศึกษาพยาบาลมีพฤติกรรมการดูแลอย่างเอื้ออาทรต่อผู้รับบริการซึ่งเป็นประโยชน์ต่อการผลิตบัณฑิตทางการพยาบาลให้มีคุณภาพตามความคาดหวังของสังคม

สกล วรเจริญศรี (2550) ศึกษาทักษะชีวิตและการสร้างโมเดลกลุ่มฝึกรวมเพื่อพัฒนาทักษะชีวิตของนักเรียนวัยรุ่น มีความมุ่งหมายเพื่อศึกษาองค์ประกอบของทักษะชีวิตและสร้างโมเดลกลุ่มฝึกรวมเพื่อพัฒนาทักษะชีวิตของนักเรียนวัยรุ่น กลุ่มตัวอย่างที่ใช้ในการวิจัย คือ นักเรียนวัยรุ่นที่กำลังศึกษาในระดับประกาศนียบัตรวิชาชีพชั้นสูงปีที่ 1 และ 2 สังกัดสำนักงานการอาชีวศึกษา กรุงเทพมหานคร แบ่งเป็น 2 กลุ่ม คือ กลุ่มตัวอย่างกลุ่มแรกที่ใช้ในการศึกษาองค์ประกอบของทักษะชีวิตเป็นนักเรียนวัยรุ่นที่กำลังศึกษาในระดับชั้นประกาศนียบัตรวิชาชีพชั้นสูง ชั้นปีที่ 1 และ 2 จำนวน 1,196 คน ส่วนกลุ่มตัวอย่างกลุ่มที่สอง เป็นนักเรียนวัยรุ่นระดับประกาศนียบัตรวิชาชีพชั้นสูง ปีที่ 2 ของวิทยาลัยพณิชยการธนบุรี จำนวน 24 คน สุ่มอย่างง่ายแบ่งเป็นสองกลุ่ม คือ กลุ่มทดลองและกลุ่มควบคุม กลุ่มละ 12 คน กลุ่มทดลองเข้าร่วมกลุ่มฝึกรวมเพื่อพัฒนาทักษะชีวิต ส่วนกลุ่มควบคุมไม่ได้รับการฝึกรวมใด ๆ ผลการวิจัยพบว่า ทักษะชีวิตโดยรวมและรายองค์ประกอบของกลุ่มทดลองที่เข้าร่วมกลุ่มฝึกรวม ก่อนการทดลอง หลังการทดลอง และระยะติดตามผล แตกต่างกันอย่างมีนัยสำคัญทางสถิติที่ระดับ 0.05 แสดงว่ากลุ่มฝึกรวมมีผลให้ทักษะชีวิตของนักเรียนวัยรุ่นเปลี่ยนแปลงในทางที่ดีขึ้น

ชบา พันธุ์ศักดิ์ (2550) ศึกษาการพัฒนาการเรียนการสอนเชิงประสบการณ์และการเรียนรู้แบบร่วมมือ โดยการร่วมงานอย่างร่วมความรู้สึกระหว่างผู้ปกครองและครู เพื่อเสริมสร้างทักษะชีวิตสำหรับเด็กปฐมวัย ผลการวิจัยพบว่า รูปแบบการเรียนการสอนเชิงประสบการณ์และการเรียนรู้แบบร่วมมือ โดยการร่วมงานอย่างร่วมความรู้สึกระหว่างผู้ปกครองและครู เพื่อเสริมสร้างทักษะชีวิตสำหรับเด็กปฐมวัย มีองค์ประกอบสำคัญ คือ หลักการ จุดมุ่งหมาย กระบวนการร่วมงานอย่างร่วมความรู้สึกระหว่างผู้ปกครองและครู ขั้นตอนการจัดการเรียนการสอน การวัดและประเมินผล รูปแบบมีกระบวนการร่วมงานอย่างร่วมความรู้สึกระหว่างผู้ปกครองและครู 3 ขั้นตอน คือ การสร้างกลุ่มของผู้ปกครองและครู การปฏิบัติการของผู้ปกครองและครู การประเมินผลการปฏิบัติ และรูปแบบมีขั้นตอนการจัดการเรียนการสอน 5 ขั้นตอน คือ การเตรียมการก่อนรับประสบการณ์ การได้รับประสบการณ์จริง เป็นการปฏิบัติของผู้เรียนด้วยการสืบสอบแบบกลุ่ม การทบทวนความคิด การสรุปข้อความรู้ และการนำไปปฏิบัติ ผลการทดลองใช้รูปแบบพบว่า นักเรียนที่อยู่ในกลุ่มทดลอง มีทักษะชีวิตหลังการทดลองสูงกว่าก่อนการทดลอง และมีทักษะชีวิตสูงกว่านักเรียนที่อยู่ในกลุ่มควบคุมที่ได้รับการสอนแบบปกติอย่างมีนัยสำคัญทางสถิติที่ระดับ 0.05

บรรพต แสนสุวรรณ (2550) ได้ทำการพัฒนากิจกรรมการเรียนการสอนโดยใช้การเรียนรู้แบบมีส่วนร่วมเพื่อเสริมสร้างทักษะชีวิตของนักเรียนชั้นมัธยมศึกษาปีที่ 2 โรงเรียนหนองผือเทพนิมิต สำนักงานเขตพื้นที่การศึกษาสกลนคร เขต 1 ผลการวิจัยพบว่า นักเรียนที่เรียนโดยใช้กิจกรรมการเรียนการสอนโดยใช้การเรียนรู้แบบมีส่วนร่วมเพื่อเสริมสร้างทักษะชีวิต มีทักษะชีวิตและ

ผลสัมฤทธิ์ทางการเรียนวิชาสุขศึกษาหลังเรียนสูงกว่าก่อนเรียนอย่างมีนัยสำคัญทางสถิติที่ระดับ 0.01 โดยมีคะแนนเฉลี่ยสูงกว่าเกณฑ์ที่กำหนด คือ สูงกว่าร้อยละ 70 และนักเรียนมีเจตคติต่อการเรียนอยู่ในระดับมาก

ปิยะพงษ์ ไสยโสภณ (2550) ศึกษาการพัฒนาารูปแบบการจัดการเรียนรู้แบบมีส่วนร่วมหมวดวิชาพัฒนาทักษะชีวิต 1 ตามหลักสูตรการศึกษาขั้นพื้นฐาน พุทธศักราช 2544 เพื่อเสริมสร้างทักษะชีวิตสำหรับนักเรียนนอกโรงเรียนในทัศนสถานวัยหนุ่มกลาง ผลการวิจัยพบว่า 1. ได้รูปแบบการจัดการเรียนรู้แบบมีส่วนร่วม มี 4 องค์ประกอบ คือ ผลการเรียนรู้ สารการเรียนรู้ การจัดกิจกรรมการเรียนรู้ และการประเมินผลการเรียนรู้ ซึ่งประกอบด้วย 5 ขั้นตอน คือ การสร้างแรงจูงใจให้เกิดความตระหนักในตน ขั้นการจัดประสบการณ์ใหม่ ขั้นการสร้างโครงสร้างความรู้ในตน ขั้นการทดลองปฏิบัติ และขั้นการประยุกต์ใช้ 2. ผลการทดสอบวัดความรู้ความเข้าใจ เรื่องเพศศึกษา : โอกาสเสี่ยงของตนเองจากอารมณ์และความต้องการทางเพศ และสัมพันธ์ภาพคู่ครองที่ดีมีคุณภาพ พบว่า หลังเรียนมีคะแนนเฉลี่ยสูงขึ้น และค่าเฉลี่ยของคะแนนก่อนเรียนและหลังเรียนแตกต่างกันอย่างมีนัยสำคัญทางสถิติที่ระดับ $p < 0.001$ ($t = 3.494$) และ 3. นักเรียนมีความคิดเห็นต่อรูปแบบการจัดการเรียนรู้แบบมีส่วนร่วมในระดับสูง

จินตนา บรรลือศักดิ์ (2558) ได้ทำรายงานการวิจัยเรื่อง การจัดการเรียนรู้เพศศึกษาโดยใช้รูปแบบข้อมูลแรงจูงใจและทักษะเชิงพฤติกรรมเพื่อเสริมสร้างทักษะชีวิตด้านการตัดสินใจและการแก้ปัญหาเรื่องเพศของนักเรียนชั้นประถมศึกษาปีที่ 6 โรงเรียนสาธิตจุฬาลงกรณ์มหาวิทยาลัย ฝ่ายประถมเป็นการวิจัยกึ่งทดลอง ผลการวิจัยพบว่า

1) ค่าเฉลี่ยของคะแนนทักษะชีวิตด้านการตัดสินใจและการแก้ปัญหาเรื่องเพศ ในกลุ่มที่ได้รับการจัดการเรียนรู้เพศศึกษา โดยใช้รูปแบบข้อมูล แรงจูงใจ และทักษะเชิงพฤติกรรมสูงกว่าก่อนได้รับการจัดการเรียนรู้ อย่างมีนัยสำคัญทางสถิติที่ระดับ 0.05

2) ค่าเฉลี่ยของคะแนนทักษะชีวิตด้านการตัดสินใจและการแก้ปัญหาเรื่องเพศ ในกลุ่มที่ได้รับการจัดการเรียนรู้เพศศึกษาโดยใช้รูปแบบข้อมูล แรงจูงใจ และทักษะเชิงพฤติกรรมสูงกว่ากลุ่มที่เรียนด้วยวิธีปกติอย่างมีนัยสำคัญทางสถิติที่ระดับ 0.05

อนุชา ภูมิสิทธิพร (2558) ได้ศึกษาการพัฒนาารูปแบบการสอนเพื่อเสริมสร้างทักษะชีวิตสำหรับนักเรียนที่มีความบกพร่องทางการได้ยิน ระดับชั้นประถมศึกษาปีที่ 1 ผลการศึกษาสรุปได้ดังนี้

1) การศึกษาองค์ประกอบของทักษะชีวิต สำหรับนักเรียนที่มีความบกพร่องทางการได้ยินระดับชั้นประถมศึกษาปีที่ 1 พบว่า 1) แบบสัมภาษณ์มีค่าดัชนีความสอดคล้องความเที่ยงตรงเชิงเนื้อหา เท่ากับ 0.90 2) ผลการศึกษา องค์ประกอบของทักษะชีวิต สำหรับนักเรียนที่มีความบกพร่องทางการได้ยินระดับชั้นประถมศึกษาปีที่ 1 พบว่า ประกอบด้วย 4 ด้าน ได้แก่ 1) ด้านการดำรงชีวิตประจำวันเนื้อหา ประกอบด้วย การกวาดบ้าน/ถูบ้าน การแต่งกายการซักผ้าชิ้นเล็กและการรับประทานอาหาร 2) ด้านสุขอนามัยเนื้อหา ประกอบด้วย การดูแลความสะอาดฟัน การดูแลความสะอาดเล็บการดูแลความสะอาดผม และการดูแลความสะอาดผิวหนัง 3) ด้านพฤติกรรมเนื้อหา ประกอบด้วย การเดินผ่านผู้ใหญ่ การเข้าแถวเพื่อรับของการขอโทษ การขอบคุณ และมารยาทในการ

สนทนา 4) ด้านความปลอดภัยเนื้อหา ประกอบด้วย การใช้ของมีคม การข้ามถนน/ทางม้าลาย การข้ามสะพาน และการหยุดรถไฟสัญญาณจราจร

2) การสร้างรูปแบบการสอนเพื่อเสริมสร้างทักษะชีวิตสำหรับนักเรียนที่มีความบกพร่องทางการได้ยิน ระดับชั้นประถมศึกษาปีที่ 1 พบว่า รูปแบบการสอน ๗ ประกอบด้วย 1) แนวคิดพื้นฐาน 2) หลักการ 3) วัตถุประสงค์ 4) เนื้อหา 5) กิจกรรมการเรียนการสอน และ 6) การวัดและประเมินผล

3) การทดลองใช้และประเมินรูปแบบการสอนเพื่อเสริมสร้างทักษะชีวิตสำหรับนักเรียนที่มีความบกพร่องทางการได้ยินระดับชั้นประถมศึกษาปีที่ 1 พบว่า ระดับคะแนนความสามารถทางทักษะชีวิต ของนักเรียน สูงขึ้นในระดับดีมาก และความพึงพอใจหลังการสอนโดยใช้รูปแบบการสอนอยู่ในระดับมาก

4) การปรับปรุงรูปแบบการสอนเพื่อเสริมสร้างทักษะชีวิตสำหรับนักเรียนที่มีความบกพร่องทางการได้ยินระดับชั้นประถมศึกษาปีที่ 1 พบว่า ผู้เชี่ยวชาญมีความพึงพอใจโดยรวมที่มีต่อรูปแบบการสอน ร้อยละ 95

2.5.2 งานวิจัยต่างประเทศ

Kay (1998) ได้ศึกษาการออกแบบหลักสูตรที่เอื้อต่อการพัฒนาทักษะชีวิตของนักเรียน ในโรงเรียนมัธยม โดยกลุ่มเป้าหมายของการศึกษาเป็นนักเรียนระดับมัธยมศึกษาที่อาศัยอยู่ในเมือง โดยแบ่งเป็น 3 ระดับชั้น ได้แก่ เกรด 10 เกรด 11 และเกรด 12 โดยมีวัตถุประสงค์ของการศึกษาเพื่อออกแบบหลักสูตรที่เอื้อต่อการพัฒนาทักษะชีวิตของเด็กนักเรียน ประกอบด้วย ทักษะการตระหนักรู้ในตนเอง ทักษะการสร้างการตัดสินใจ ทักษะการติดต่อสื่อสาร และทักษะการแก้ปัญหา

Elizabeth (2001) ได้ศึกษาผลกระทบของโปรแกรมการพัฒนาทักษะชีวิตของวัยรุ่น โดยโปรแกรมของการพัฒนาทักษะชีวิตประกอบด้วย ดังนี้ ทักษะการตั้งเป้าหมาย ทักษะการแก้ปัญหา และทักษะการหาการสนับสนุนทางสังคม โดยมีวัตถุประสงค์ของการศึกษา คือ การสอนให้วัยรุ่นรู้จักควบคุมตนเอง และมีความเชื่อมั่นในตนเองเกี่ยวกับการตัดสินใจที่ดีในอนาคตซึ่งผลการศึกษาพบว่า วัยรุ่นมีทักษะชีวิตที่ดีขึ้นหลังจากการเข้ารับโปรแกรมการพัฒนาทักษะชีวิต

Bender, Cornelia Johanna Getruida (2002) ได้สร้างโปรแกรมการพัฒนาทักษะชีวิตเพื่อใช้ในการพัฒนาทักษะชีวิตด้านส่วนตัว และด้านสัมพันธภาพระหว่างบุคคลสำหรับผู้เรียน (เกรด 7 อายุ 12-16 ปี) โดยใช้รูปแบบของโปรแกรมการวิจัยแบบกลุ่มตัวอย่างกลุ่มเดียวที่มีการทดสอบก่อนและหลังการทดลอง (One group pre-test post-test Experiment Design) ซึ่งโปรแกรมทักษะชีวิตมีจำนวนครั้งในการทดลองทั้งหมด 12 ครั้ง และใช้เวลาครั้งละ 1.30 ชั่วโมง ผลจากการศึกษา พบว่า กลุ่มตัวอย่างมีทักษะชีวิตเพิ่มขึ้นหลังเข้าร่วมการอบรม อย่างมีนัยสำคัญทางสถิติที่ระดับ 0.01

Zolinger, Saywell, & Muegge (2003) ได้ศึกษาผลของหลักสูตรการฝึกทักษะชีวิตของนักเรียนชั้นมัธยมศึกษาที่สูบบุหรี่ในอินเดียว่าวัตถุประสงค์ของการศึกษา เพื่อประเมินการป้องกันการสูบบุหรี่โดยมีโรงเรียนเป็นพื้นฐานและโปรแกรมควบคุม ทั้งนี้ โดยประเมินผลของหลักสูตร

การฝึกทักษะชีวิตต่อนักเรียนในชั้นมัธยมศึกษาในด้านความรู้เจตคติและความสามารถในการสร้างการตัดสินใจที่ดีในการดำเนินชีวิต โดยกลุ่มตัวอย่างที่ใช้ในการสำรวจ ข้อมูลจำนวน 1,598 คน

Slicker, et al. (2005) ได้ศึกษาความสัมพันธ์ระหว่างรูปแบบการเลี้ยงดูของพ่อแม่ต่อการพัฒนาทักษะชีวิตของวัยรุ่นตอนปลายในประเทศสหรัฐอเมริกา โดยกลุ่มตัวอย่างที่ศึกษาเป็นนักเรียนในระดับปริญญาตรีชั้นปีที่ 1 ในมหาวิทยาลัยมิสซิปปี จำนวน 660 คน แบ่งเป็นเพศหญิง ร้อยละ 68.2 และเพศชาย ร้อยละ 22.7 มีค่าเฉลี่ยอายุ 17.9 ปี โดยการสำรวจการรับรู้ในพฤติกรรมการเลี้ยงดูของพ่อแม่และการรับรู้ของทักษะชีวิตของกลุ่มตัวอย่าง ซึ่งแบ่งออกเป็น 4 ด้าน ได้แก่ ด้านการสื่อสารระหว่างบุคคล ด้านการตัดสินใจ ด้านการดูแลรักษาสุขภาพ และด้านการพัฒนาเอกลักษณ์ของตนเอง ผลจากการศึกษา พบว่า การพัฒนาทักษะชีวิตของวัยรุ่นทั้ง 4 ด้านมีความสัมพันธ์กับรูปแบบการเลี้ยงดูของพ่อแม่อยู่ในระดับสูง

Zipora, Merav, & Judy (2005) ได้ศึกษาผลของการฝึกทักษะชีวิตต่อการรับรู้ของครูเกี่ยวกับสภาพแวดล้อมและความเชื่อในความสามารถแห่งตน ซึ่งมุ่งเน้นทักษะชีวิต 4 ด้าน ได้แก่ ด้านเป้าหมายแห่งชีวิตและการพัฒนาเอกลักษณ์แห่งตน ด้านการตัดสินใจและการแก้ปัญหา ด้านสัมพันธภาพระหว่างบุคคล และด้านการรักษาสุขภาพร่างกาย โดย กลุ่มตัวอย่างที่ใช้ในการศึกษา แบ่งออกเป็น 3 กลุ่ม จำนวน 214 คน แบ่งเป็นกลุ่มที่ 1 คือ กลุ่มครูที่ไม่ได้รับการฝึกทักษะชีวิต กลุ่มที่ 2 คือ กลุ่มครูที่ได้รับการฝึกทักษะชีวิต 1 ปี และกลุ่มที่ 3 คือกลุ่มครูที่ได้รับการฝึกทักษะชีวิต 2 ปี ผลการศึกษาพบว่า กลุ่มครูที่ได้รับการฝึกทักษะชีวิต 2 ปี มีระดับคะแนนในการรับรู้สภาพแวดล้อมและคะแนนการเชื่อในความสามารถแห่งตนมากกว่าครูกลุ่มอื่น ๆ

จากการศึกษางานวิจัยในประเทศและต่างประเทศ พบว่า การพัฒนารูปแบบการจัดการเรียนรู้ โดยส่วนใหญ่ประกอบด้วยองค์ประกอบของรูปแบบฯ ประกอบด้วย 1) แนวคิดพื้นฐาน 2) หลักการ 3) วัตถุประสงค์ 4) เนื้อหา 5) กิจกรรมการเรียนการสอน และ 6) การวัดและประเมินผล ซึ่งองค์ประกอบเหล่านี้จะเป็นส่วนประกอบของรูปแบบการจัดการเรียนรู้ ทั้งนี้ ในงานวิจัยเรื่องการพัฒนาแบบการจัดการเรียนรู้เพื่อเสริมสร้างทักษะที่จำเป็นในการดำรงชีวิตสำหรับนักเรียนชั้นมัธยมศึกษาตอนต้นครั้งนี้ ผู้วิจัยได้บูรณาการแนวคิดในการพัฒนารูปแบบและองค์ประกอบของรูปแบบการจัดการเรียนรู้จากงานวิจัยที่เกี่ยวข้องนี้ ได้องค์ประกอบของรูปแบบการจัดการเรียนรู้ 5 องค์ประกอบ ได้แก่ 1) หลักการของรูปแบบการสอน 2) วัตถุประสงค์ของรูปแบบการสอน 3) เนื้อหาสาระการจัดการเรียนรู้ 4) กระบวนการจัดการเรียนรู้ และ 5) การวัดผลประเมินผล ในส่วนของกระบวนการพัฒนาทักษะชีวิต พบว่า ส่วนมากจะเสริมสร้างหรือพัฒนาโดยการจัดการเรียนรู้ที่มีลักษณะมุ่งเน้นพัฒนาทักษะชีวิต โดยมีลักษณะการจัดกิจกรรมที่เน้นการมีปฏิสัมพันธ์ การทำงานเป็นกลุ่มเน้นการฝึกปฏิบัติ เช่น การแสดงบทบาทสมมติกรณีศึกษาสถานการณ์จำลองสถานการณ์จริง การสาธิตการใช้เรื่องราวทางสังคมหรือการพัฒนาร่วมกับพ่อแม่ผู้ปกครอง เป็นต้น จะเลือกใช้วิธีใดขึ้นอยู่กับทักษะที่จะเสริมสร้างหรือพัฒนา ส่วนกลุ่มตัวอย่างที่ศึกษามีความหลากหลาย เช่น เด็กปฐมวัย เด็กที่มีความบกพร่องทางร่างกาย วัยรุ่นก็สามารถเสริมสร้างทักษะที่จำเป็นในการดำรงชีวิตได้ จากการศึกษา งานวิจัยเกี่ยวกับ การพัฒนารูปแบบการจัดการเรียนรู้เพื่อเสริมสร้างทักษะต่าง ๆ พบว่า ในขั้นการจัดกิจกรรมการเรียนรู้อาจยังคงใช้กิจกรรมการเรียนรู้อีกในลักษณะ ที่เน้นการฝึกปฏิบัติ นอกจากนี้ยังมีการจัดกิจกรรมในการป้องกัน พฤติกรรมเสี่ยง โดยใช้ทักษะชีวิตเข้ามาประยุกต์ใช้โดยการจัด

กิจกรรมเน้นเรื่องทักษะการแก้ปัญหา ทักษะการสื่อสาร โดยพบว่า การจัดการเรียนรู้เพื่อเสริมสร้างทักษะที่จำเป็น ทำให้ประสิทธิภาพของรูปแบบการจัดการเรียนรู้ส่งผลต่อการเปลี่ยนแปลงพฤติกรรม โดยครั้งนี้ผู้วิจัยใช้หลักการจัดการเรียนรู้เพื่อเสริมสร้างทักษะที่จำเป็นในการดำรงชีวิตผ่านการออกแบบกิจกรรมในรูปแบบกระบวนการกลุ่ม เน้นการฝึกปฏิบัติพัฒนาทักษะ 3 องค์ประกอบ ได้แก่ ทักษะการเรียนรู้นวัตกรรม ทักษะในการใช้เทคโนโลยี และทักษะการทำมาหาเลี้ยงชีพ ซึ่งจะเป็นการเพิ่มประสิทธิภาพในการทำงานและ มีทักษะที่จำเป็นในการดำรงชีวิตในโลกอนาคตที่มีการเปลี่ยนแปลงอยู่ตลอดเวลา



บทที่ 3 วิธีดำเนินการวิจัย

การวิจัยเรื่องการพัฒนารูปแบบการจัดการเรียนรู้เพื่อเสริมสร้างทักษะที่จำเป็นในการดำรงชีวิตสำหรับนักเรียนชั้นมัธยมศึกษาตอนต้น ของโรงเรียนในสังกัดสำนักงานเขตพื้นที่การศึกษาประถมศึกษานครนายก โดยกรอบแนวคิดการวิจัยและพัฒนา (Research and Development) พัฒนารูปแบบการจัดการเรียนรู้เพื่อเสริมสร้างทักษะที่จำเป็นในการดำรงชีวิตของนักเรียนชั้นมัธยมศึกษาตอนต้น ซึ่งผู้วิจัยได้แบ่งขั้นตอนการดำเนินการวิจัยออกเป็น 3 ระยะ ดังนี้

ระยะที่ 1 การศึกษาทักษะที่จำเป็นในการดำรงชีวิตของนักเรียนชั้นมัธยมศึกษาตอนต้น แบ่งออกเป็น 2 ส่วน

1) ศึกษาความต้องการจำเป็นของทักษะที่จำเป็นในการดำรงชีวิตของนักเรียนชั้นมัธยมศึกษาตอนต้น โดยการวิเคราะห์ทฤษฎี เอกสารและงานวิจัยที่เกี่ยวข้อง เพื่อให้ได้องค์ประกอบและตัวชี้วัดเบื้องต้นของทักษะที่จำเป็นในการดำรงชีวิตของนักเรียนชั้นมัธยมศึกษาตอนต้น และศึกษาระดับความต้องการจำเป็นของทักษะในการดำรงชีวิตของนักเรียนชั้นมัธยมศึกษาตอนต้น

2) วิเคราะห์องค์ประกอบของทักษะที่จำเป็นในการดำรงชีวิตของนักเรียนชั้นมัธยมศึกษาตอนต้น ด้วยกระบวนการสนทนากลุ่มโดยผู้ทรงคุณวุฒิ (Focus Group)

ระยะที่ 2 การสร้างรูปแบบการจัดการเรียนรู้เพื่อเสริมสร้างทักษะที่จำเป็นในการดำรงชีวิตสำหรับนักเรียนชั้นมัธยมศึกษาตอนต้น ด้วยกระบวนการสนทนากลุ่มโดยผู้เชี่ยวชาญ และการตรวจสอบความเหมาะสมของรูปแบบการจัดการเรียนรู้ โดยผู้เชี่ยวชาญ

ระยะที่ 3 การศึกษาผลการใช้รูปแบบการจัดการเรียนรู้เพื่อเสริมสร้างทักษะที่จำเป็นในการดำรงชีวิตสำหรับนักเรียนชั้นมัธยมศึกษาตอนต้น ด้วยกระบวนการหาประสิทธิภาพของรูปแบบการจัดการเรียนรู้ ตามเกณฑ์ประสิทธิภาพ $E1/E2 = 75/75$ การประเมินผลการใช้รูปแบบการจัดการเรียนรู้ โดยการเปรียบเทียบคะแนนก่อนและหลังการเรียนรู้ การเปรียบเทียบการเปลี่ยนแปลงสัมพัทธ์ของทักษะที่จำเป็นในการดำรงชีวิตของนักเรียนระดับชั้นมัธยมศึกษาตอนต้น และการติดตามผลการเสริมสร้างทักษะที่จำเป็นในการดำรงชีวิตของนักเรียนชั้นมัธยมศึกษาตอนต้น โดยการสัมภาษณ์ผู้ปกครองของนักเรียน หลังการเรียนรู้ 1 เดือน

ขั้นตอนการวิจัยพัฒนารูปแบบการจัดการเรียนรู้เพื่อเสริมสร้างทักษะที่จำเป็นในการดำรงชีวิตสำหรับนักเรียนชั้นมัธยมศึกษาตอนต้น แสดงดังตารางที่ 3.1

ตารางที่ 3.1 แสดงขั้นตอนการวิจัยพัฒนารูปแบบการจัดการเรียนรู้เพื่อเสริมสร้างทักษะที่จำเป็นในการดำรงชีวิตของนักเรียนชั้นมัธยมศึกษาตอนต้น

ขั้นตอนการวิจัย	วัตถุประสงค์	วิธีการ	ผลที่ได้รับ
ระยะที่ 1 ศึกษาองค์ประกอบของทักษะที่จำเป็นในการดำรงชีวิตของนักเรียนชั้นมัธยมศึกษาตอนต้น	- เพื่อศึกษาองค์ประกอบของทักษะที่จำเป็นในการดำรงชีวิตของนักเรียนชั้นมัธยมศึกษาตอนต้น	- การวิเคราะห์เอกสารและงานวิจัยที่เกี่ยวข้องเพื่อให้ได้องค์ประกอบและตัวชี้วัดของทักษะที่จำเป็นในการดำรงชีวิต - ศึกษาระดับความต้องการจำเป็นของทักษะในการดำรงชีวิต - การสนทนากลุ่มโดยผู้ทรงคุณวุฒิ (Focus Group)	- ได้องค์ประกอบและตัวชี้วัดเบื้องต้นของทักษะที่จำเป็นในการดำรงชีวิต - ได้ผลการศึกษาระดับความต้องการจำเป็นของทักษะในการดำรงชีวิต - ได้องค์ประกอบและตัวชี้วัดของทักษะที่จำเป็นในการดำรงชีวิตของนักเรียนชั้นมัธยมศึกษาตอนต้น - เพื่อยกร่างรูปแบบการจัดการเรียนรู้ฯ
ระยะที่ 2 การสร้างรูปแบบการจัดการเรียนรู้เพื่อเสริมสร้างทักษะที่จำเป็นในการดำรงชีวิตสำหรับนักเรียนชั้นมัธยมศึกษาตอนต้น	- เพื่อสร้างรูปแบบการจัดการเรียนรู้เพื่อการพัฒนาทักษะที่จำเป็นในการดำรงชีวิตของนักเรียนระดับชั้นมัธยมศึกษาตอนต้น	- การสนทนากลุ่มโดยผู้เชี่ยวชาญ (Focus Group) - การตรวจคุณภาพของรูปแบบการจัดการเรียนรู้โดยผู้เชี่ยวชาญ	- ได้รูปแบบการจัดการเรียนรู้เพื่อเสริมสร้างทักษะที่จำเป็นในการดำรงชีวิตสำหรับนักเรียนชั้นมัธยมศึกษาตอนต้น
ระยะที่ 3 การศึกษาผลการใช้รูปแบบการจัดการเรียนรู้เพื่อเสริมสร้างทักษะที่จำเป็นในการดำรงชีวิตสำหรับนักเรียนชั้นมัธยมศึกษาตอนต้น	- เพื่อศึกษาผลการใช้รูปแบบการจัดการเรียนรู้เพื่อเสริมสร้างทักษะที่จำเป็นในการดำรงชีวิตสำหรับนักเรียนชั้นมัธยมศึกษาตอนต้น	- ใช้รูปแบบ เพื่อการหาประสิทธิภาพของรูปแบบการจัดการเรียนรู้ ตามเกณฑ์ประสิทธิภาพ $E1/E2 = 75/75$ - การเปรียบเทียบผลการใช้ ก่อน-หลัง - การศึกษาคะแนนการเปลี่ยนแปลงสัมพัทธ์ - การสัมภาษณ์ผู้ปกครอง	- ผู้เรียนมีทักษะที่จำเป็นในการดำรงชีวิต

การวิจัยพัฒนารูปแบบการจัดการเรียนรู้เพื่อเสริมสร้างทักษะที่จำเป็นในการดำรงชีวิต สำหรับนักเรียนชั้นมัธยมศึกษาตอนต้น แสดงรายละเอียดวิธีการดำเนินการวิจัย ได้ดังนี้

3.1 ระยะเวลาที่ 1 การศึกษาองค์ประกอบของทักษะที่จำเป็นในการดำรงชีวิตของนักเรียนชั้นมัธยมศึกษาตอนต้น

แบ่งออกเป็น 2 ส่วน

1) การศึกษาความต้องการจำเป็นของทักษะที่จำเป็นในการดำรงชีวิตของนักเรียนชั้นมัธยมศึกษาตอนต้น

ในขั้นตอนนี้ ผู้วิจัยแบ่งออกเป็น 2 ส่วนย่อย คือ 1) การวิเคราะห์ทฤษฎี เอกสารและงานวิจัยที่เกี่ยวข้อง เพื่อให้ได้องค์ประกอบและตัวชี้วัดเบื้องต้นของทักษะที่จำเป็นในการดำรงชีวิตของนักเรียนชั้นมัธยมศึกษาตอนต้น เพื่อให้ได้ข้อมูลในการสร้างแบบวัดระดับความต้องการจำเป็นในการดำรงชีวิตของนักเรียนชั้นมัธยมศึกษาตอนต้น และ 2) การศึกษาระดับความต้องการจำเป็นของทักษะในการดำรงชีวิตของนักเรียนชั้นมัธยมศึกษาตอนต้น โดยมีรายละเอียด ดังนี้

1.1) การวิเคราะห์ทฤษฎี เอกสารและงานวิจัยที่เกี่ยวข้อง เพื่อให้ได้องค์ประกอบและตัวชี้วัดเบื้องต้นของทักษะที่จำเป็นในการดำรงชีวิตของนักเรียนชั้นมัธยมศึกษาตอนต้น มีวิธีดำเนินการวิจัย ดังนี้

1.1.1) ศึกษาและวิเคราะห์แนวคิด ทฤษฎีที่เกี่ยวข้องจากเอกสาร ตำรา บทความ รายงานการวิจัยที่เกี่ยวข้องทั้งในและต่างประเทศ รวมทั้งสืบค้นจากอินเทอร์เน็ตและฐานข้อมูลต่าง ๆ แนวคิดและทฤษฎีที่เกี่ยวข้องกับทักษะที่จำเป็นในการดำรงชีวิต เพื่อให้ได้องค์ประกอบและตัวชี้วัดเบื้องต้นของทักษะที่จำเป็นในการดำรงชีวิตของนักเรียนชั้นมัธยมศึกษาตอนต้น อาทิเช่น องค์ประกอบของทักษะชีวิตของ องค์การอนามัยโลก (WHO, 1997) ยูเนสโก (UNESCO, 2002) องค์ประกอบของทักษะชีวิตของ แม็คซ์เวล (Maxwell, 1981) องค์ประกอบทักษะชีวิตที่สำคัญที่จะสร้างและพัฒนาเป็นภูมิคุ้มกันชีวิตให้แก่เด็กและเยาวชน ของสำนักงานคณะกรรมการการศึกษาขั้นพื้นฐาน (2550) ทักษะเป็นสมรรถนะสำคัญของผู้เรียน ตามหลักสูตรแกนกลางการศึกษาขั้นพื้นฐาน พุทธศักราช 2551 ตลอดจนเอกสาร และงานวิจัยที่เกี่ยวข้อง

1.1.2) นำข้อมูลสารสนเทศที่ได้มาประมวลเข้าด้วยกัน โดยการสังเคราะห์เนื้อหา (Content Synthesis) เพื่อให้ได้องค์ประกอบของทักษะที่จำเป็นในการดำรงชีวิต และตัวชี้วัดของทักษะที่จำเป็นในการดำรงชีวิต เพื่อใช้สำหรับการสร้างแบบสอบถามเพื่อการประเมินความต้องการจำเป็นของทักษะในการดำรงชีวิตของนักเรียนชั้นมัธยมศึกษาตอนต้นในเบื้องต้น

1.2) การศึกษาระดับความต้องการจำเป็นของทักษะในการดำรงชีวิตของนักเรียนชั้นมัธยมศึกษาตอนต้น มีวิธีดำเนินการวิจัย ดังนี้

1.2.1) ประชากรและกลุ่มตัวอย่าง

ประชากรที่ใช้ในการวิจัย ได้แก่ นักเรียนมัธยมศึกษาตอนต้นในโรงเรียนขยายโอกาส สำนักงานเขตพื้นที่การศึกษาประถมศึกษานครนายก จำนวน 131 โรงเรียน มีนักเรียนระดับมัธยมศึกษาตอนต้น ปีการศึกษา 2562 จำนวน 1,762 คน กลุ่มตัวอย่าง ได้แก่ นักเรียนมัธยมศึกษาตอนต้นในโรงเรียนขยายโอกาส สำนักงานเขตพื้นที่การศึกษาประถมศึกษานครนายก จำนวน 324 คน

โดยการคำนวณขนาดกลุ่มตัวอย่างด้วยตารางสำเร็จรูปของเครจซี่และมอร์แกน (Krejcie & Morgan) และการเลือกแบบเจาะจง นักเรียนมัธยมศึกษาตอนต้นโรงเรียนขยายโอกาส ที่เป็นโรงเรียนในโครงการพัฒนาเด็กและเยาวชนในถิ่นทุรกันดาร จำนวน 7 แห่ง

1.2.2) เครื่องมือที่ใช้ในการวิจัย

เครื่องมือที่ใช้ในการวิจัย ได้แก่ แบบสอบถามต้องการจำเป็นในการเสริมสร้างทักษะที่จำเป็นในการดำรงชีวิตของนักเรียนมัธยมศึกษาตอนต้น มีลักษณะเป็นแบบมาตราประมาณค่า 5 ระดับ ใช้รูปแบบการตอบสนองรายเดี่ยว (One-response Format) จำนวน 25 ข้อที่ผู้วิจัยสร้างขึ้น โดยมีขั้นตอนการสร้างและหาคุณภาพ ดังนี้

(1) ศึกษาเอกสารและงานวิจัยที่เกี่ยวข้องกับทักษะที่จำเป็นในการดำรงชีวิตของนักเรียนมัธยมศึกษาตอนต้น

(2) กำหนดนิยามเกี่ยวกับทักษะที่จำเป็นในการดำรงชีวิตของนักเรียนมัธยมศึกษาตอนต้น

(3) สร้างแบบสอบถามต้องการจำเป็นในการเสริมสร้างทักษะที่จำเป็นในการดำรงชีวิตของนักเรียนมัธยมศึกษาตอนต้น (ฉบับร่าง)

(4) ตรวจสอบความถูกต้อง ครอบคลุมของข้อความถาม และความเหมาะสมของภาษาที่ใช้สื่อความหมายโดยผู้วิจัย

(5) นำแบบสอบถามที่สร้างขึ้นให้กรรมการที่ปรึกษาตรวจสอบความถูกต้องเหมาะสมด้านภาษาและ ความสอดคล้องกับวัตถุประสงค์ของการใช้แบบสอบถาม และปรับปรุงตามข้อเสนอแนะให้เป็นแบบสำรวจที่สมบูรณ์

(6) นำเสนอผู้เชี่ยวชาญ เพื่อตรวจสอบความสอดคล้องระหว่างข้อความถามกับนิยามศัพท์เฉพาะ (Index of Objective Congruence: IOC) ได้ข้อที่มีค่าเฉลี่ยตั้งแต่ 0.80 ถึง 1.00 ถือว่าเป็นข้อความถามที่มีความตรงเชิงเนื้อหา สามารถนำไปใช้ได้ (รายละเอียดในภาคผนวก ข)

(7) จัดพิมพ์เป็นแบบสอบถามฉบับสมบูรณ์เพื่อนำไปใช้เก็บข้อมูลกับกลุ่มตัวอย่าง

1.2.3) การเก็บรวบรวมข้อมูล

ผู้วิจัยได้ดำเนินการเก็บรวบรวมข้อมูลทักษะที่จำเป็นในการดำรงชีวิตของนักเรียนมัธยมศึกษาตอนต้น ดังนี้

(1) ผู้วิจัยทำหนังสือขอความร่วมมือจากบัณฑิตวิทยาลัย มหาวิทยาลัยราชภัฏวไลยอลงกรณ์ ในพระบรมราชูปถัมภ์ ออกหนังสือถึงผู้อำนวยการโรงเรียนขยายโอกาส เป็นโรงเรียนในโครงการพัฒนาเด็กและเยาวชนในถิ่นทุรกันดาร สำนักงานเขตพื้นที่การศึกษาประถมศึกษานครนายก ที่จำนวน 20 แห่ง เพื่อขอความอนุเคราะห์ในการเก็บรวบรวมข้อมูล

(2) ผู้วิจัยนำแบบสอบถามไปมอบให้แก่ครูประจำชั้นของนักเรียนมัธยมศึกษาตอนต้น โรงเรียนขยายโอกาส เป็นโรงเรียนในโครงการพัฒนาเด็กและเยาวชนในถิ่นทุรกันดาร ด้วยตนเอง เพื่อชี้แจงรายละเอียดของแบบสอบถามและขอความร่วมมือครูประจำชั้นในการแจกแบบสอบถามให้นักเรียนมัธยมศึกษาตอนต้นของโรงเรียน จำนวน 7 แห่ง แบบสอบถาม 324 ชุด

(3) ได้แบบสอบถามคืนมาและเป็นฉบับสมบูรณ์ จากครูประจำชั้นของนักเรียนมัธยมศึกษาตอนต้น โรงเรียนขยายโอกาส เป็นโรงเรียนในโครงการพัฒนาเด็กและเยาวชนในถิ่นทุรกันดาร จำนวน 324 ฉบับ คิดเป็นร้อยละ 100 แล้วนำข้อมูลมาวิเคราะห์ และสรุปผล

1.2.4) การวิเคราะห์ข้อมูล

ผู้วิจัยได้นำข้อมูลที่ได้จากแบบสอบถามมาวิเคราะห์ ดังนี้

(1) วิเคราะห์ข้อมูลเบื้องต้นของนักเรียน โดยการหาค่าความถี่ และค่าร้อยละ

(2) วิเคราะห์ข้อมูลความต้องการจำเป็นในการเสริมสร้างทักษะที่จำเป็นในการดำรงชีวิตของนักเรียนมัธยมศึกษาตอนต้น โดยใช้ค่าเฉลี่ย และส่วนเบี่ยงเบนมาตรฐาน

(3) วิเคราะห์เปรียบเทียบความต้องการจำเป็นในการเสริมสร้างทักษะที่จำเป็นในการดำรงชีวิตของนักเรียนมัธยมศึกษาตอนต้น ระหว่างนักเรียนที่มีเพศต่างกัน โดยใช้สถิติทดสอบที (Independent Samples t-test)

(4) วิเคราะห์เปรียบเทียบความต้องการจำเป็นในการเสริมสร้างทักษะที่จำเป็นในการดำรงชีวิตของนักเรียนมัธยมศึกษาตอนต้น ระหว่างนักเรียนที่มีชั้นเรียนต่างกัน โดยใช้สถิติทดสอบที (One-Way ANOVA)

ผู้วิจัยได้สรุปผล และนำเสนอข้อมูลความต้องการจำเป็นในการเสริมสร้างทักษะที่จำเป็นในการดำรงชีวิตของนักเรียนมัธยมศึกษาตอนต้น สำหรับการจัดทำเอกสารประกอบการสนทนากลุ่มโดยผู้ทรงคุณวุฒิ เพื่อให้ได้องค์ประกอบและตัวชี้วัดของทักษะที่จำเป็นในการดำรงชีวิตของนักเรียนมัธยมศึกษาตอนต้น ที่ชัดเจนยิ่งขึ้นในการนำไปกำหนดเป็นกรอบแนวคิดในการวิจัยและขอบเขตเนื้อหาสาระในรูปแบบการจัดการเรียนรู้เพื่อเสริมสร้างทักษะที่จำเป็นในการดำรงชีวิตของนักเรียนมัธยมศึกษาตอนต้น (ฉบับร่าง)

2) การวิเคราะห์องค์ประกอบของทักษะที่จำเป็นในการดำรงชีวิตของนักเรียนชั้นมัธยมศึกษาตอนต้น

ในขั้นตอนนี้มีวัตถุประสงค์เพื่อสังเคราะห์องค์ประกอบของทักษะที่จำเป็นในการดำรงชีวิตของนักเรียนชั้นมัธยมศึกษาตอนต้น โดยการนำสารสนเทศที่ได้จากส่วนที่ 1 มาประกอบสำหรับใช้ในการสังเคราะห์องค์ประกอบของทักษะที่จำเป็นในการดำรงชีวิตของนักเรียนชั้นมัธยมศึกษาตอนต้น โดยมีวิธีดำเนินการวิจัย ดังนี้

2.1) ประชากรและกลุ่มตัวอย่าง

ประชากรที่ใช้ในการวิจัย ได้แก่ ผู้ทรงคุณวุฒิด้านการจัดการเรียนรู้

กลุ่มตัวอย่าง ได้แก่ ผู้ทรงคุณวุฒิด้านการจัดการเรียนรู้ จำนวน 5 คน ซึ่งได้มาโดยการเลือกแบบเจาะจง (Purposive Sampling) และตามเกณฑ์คุณสมบัติที่กำหนด คือ 1) เป็นผู้บริหารการศึกษา และผู้บริหารสถานศึกษาสังกัดประถมศึกษา ที่มีวุฒิการศึกษาไม่ต่ำกว่าระดับปริญญาโทหรือมีประสบการณ์ด้านการศึกษาไม่น้อยกว่า 5 ปี หรือดำรงตำแหน่งผู้อำนวยการการศึกษาหรือสถานศึกษาวิทยฐานะชำนาญการพิเศษขึ้นไป 2) เป็นอาจารย์มหาวิทยาลัย ที่มีวุฒิการศึกษาระดับปริญญาโทขึ้นไป หรือมีตำแหน่งทางวิชาการตั้งแต่ระดับผู้ช่วยศาสตราจารย์ ในสาขาที่เกี่ยวข้อง ประกอบด้วย

- 1) นายพิเชษฐ์ นนท์พละ ผู้อำนวยการสำนักงานเขตพื้นที่การศึกษาประถมศึกษา นครนายก
- 2) ดร.วิรัช ถนอมทรัพย์ ผู้เชี่ยวชาญด้านหลักสูตรและการสอนและยุทธศาสตร์ การพัฒนา
- 3) ดร.เยาวลักษณ์ พิพัฒน์จำเริญกุล รองคณบดีครุศาสตร์อุตสาหกรรม มทร.ธัญบุรี
- 4) นางมุกดา โชติธรรม ผู้อำนวยการโรงเรียนวัดปากคลองพระอาจารย์
- 5) ดร.พีรภาว์ บุญเพลิง ผู้อำนวยการโรงเรียนวัดจันทร์เรือง

2.2) เครื่องมือที่ใช้ในการวิจัย

เครื่องมือที่ใช้ในการวิจัย ได้แก่ เอกสารประกอบการสนทนากลุ่ม ที่ประกอบด้วย

- 1) ส่วนประเด็นการสนทนาหรือข้อคำถามในการสนทนากลุ่ม เพื่อให้ได้สารสนเทศเกี่ยวกับองค์ประกอบ และตัวชี้วัดของทักษะที่จำเป็นในการดำรงชีวิตของนักเรียนชั้นมัธยมศึกษาตอนต้น และ 2) ส่วนบันทึก ผลการสนทนากลุ่ม เป็นแบบบันทึกข้อคิดเห็น ข้อเสนอแนะ ตลอดจนข้อวิพากษ์ของผู้ทรงคุณวุฒิที่มีต่อ องค์ประกอบและตัวชี้วัดของทักษะที่จำเป็นในการดำรงชีวิตของนักเรียนชั้นมัธยมศึกษาตอนต้น โดยมีการพัฒนาเครื่องมือ ดังนี้

2.2.1) จัดทำเอกสารประกอบการสนทนากลุ่ม โดยการนำสารสนเทศที่ได้จาก ขั้นตอนที่ 1 มาประกอบในการจัดทำเอกสารประกอบการสนทนากลุ่ม

2.2.2) ตรวจสอบความถูกต้อง ครอบคลุมของประเด็นสนทนาในการสนทนากลุ่ม และความเหมาะสมของภาษาที่ใช้สื่อความหมายโดยผู้วิจัย

2.2.3) นำเอกสารประกอบการสนทนากลุ่มที่สร้างขึ้นให้กรรมการที่ปรึกษา ตรวจสอบความถูกต้องเหมาะสมด้านภาษาและ ความสอดคล้องกับวัตถุประสงค์ของการสนทนากลุ่ม และปรับปรุงตามข้อเสนอแนะให้เป็นแบบสำรวจที่สมบูรณ์

2.2.4) จัดพิมพ์เอกสารประกอบการสนทนากลุ่ม เพื่อใช้เป็นเครื่องมือในการเก็บ รวบรวมข้อมูล

2.3) การเก็บรวบรวมข้อมูล

ในขั้นตอนนี้ ผู้วิจัยได้ดำเนินการเก็บรวบรวมข้อมูล ดังนี้

2.3.1) ผู้วิจัยประสานผู้ทรงคุณวุฒิ เพื่อขอความอนุเคราะห์เป็นผู้ทรงคุณวุฒิในการสนทนากลุ่ม โดยใช้วิธีการประสานด้วยการติดต่อทางโทรศัพท์ จดหมายอิเล็กทรอนิกส์ หรือการ เข้าพบด้วยตนเอง

2.3.2) เมื่อผู้ทรงคุณวุฒิตอบรับการเป็นผู้ทรงคุณวุฒิในการเข้าร่วมสนทนากลุ่ม แล้ว ผู้วิจัยทำหนังสือขอความร่วมมือจากบัณฑิตวิทยาลัย มหาวิทยาลัยราชภัฏวไลยอลงกรณ์ ในพระบรมราชูปถัมภ์ ออกหนังสือถึงผู้ทรงคุณวุฒิ

2.3.3) ผู้วิจัยส่งหนังสือขอความอนุเคราะห์ และเอกสารประกอบการสนทนากลุ่ม ให้ผู้ทรงคุณวุฒิ เพื่อให้ผู้ทรงคุณวุฒิพิจารณาก่อนการเข้าร่วมการสนทนากลุ่ม

2.3.4) ดำเนินการสนทนากลุ่ม และบันทึกข้อมูลการสนทนากลุ่ม ตามวันและ เวลาที่กำหนด

2.4) การวิเคราะห์ข้อมูล

การวิเคราะห์เนื้อหา (Content Analysis) ในส่วนของการผลการสนทนากลุ่มในประเด็นข้อสนทนา ข้อคิดเห็น ข้อเสนอแนะ ตลอดจนข้อวิพากษ์ของผู้ทรงคุณวุฒิที่มีต่อองค์ประกอบและตัวชี้วัดของทักษะที่จำเป็นในการดำรงชีวิตของนักเรียนชั้นมัธยมศึกษาตอนต้น

3.2 ระยะเวลาที่ 2 การสร้างรูปแบบการจัดการเรียนรู้เพื่อเสริมสร้างทักษะที่จำเป็นในการดำรงชีวิตสำหรับนักเรียนชั้นมัธยมศึกษาตอนต้น

ในขั้นตอนนี้มีวัตถุประสงค์เพื่อสร้างรูปแบบการจัดการเรียนรู้เพื่อเสริมสร้างทักษะที่จำเป็นในการดำรงชีวิตสำหรับนักเรียนชั้นมัธยมศึกษาตอนต้น โดยการนำสารสนเทศที่ได้จากขั้นตอนที่ 2 มาประกอบสำหรับใช้ในการยกร่างรูปแบบการจัดการเรียนรู้เพื่อเสริมสร้างทักษะที่จำเป็นในการดำรงชีวิตสำหรับนักเรียนชั้นมัธยมศึกษาตอนต้น โดยมีวิธีดำเนินการวิจัย ดังนี้

1) ประชากรและกลุ่มตัวอย่าง

ประชากรที่ใช้ในการวิจัย ได้แก่ ผู้เชี่ยวชาญด้านการจัดการเรียนรู้ ด้านการประเมินทางการศึกษา และด้านที่เกี่ยวข้องกับการจัดการเรียนการสอน

กลุ่มตัวอย่าง ได้แก่ ผู้เชี่ยวชาญด้านการจัดการเรียนรู้ ด้านการประเมินทางการศึกษา และด้านที่เกี่ยวข้องกับการจัดการเรียนการสอน จำนวน 7 คน ซึ่งได้มาโดยการเลือกแบบเจาะจง ประกอบด้วย

1) ผู้ช่วยศาสตราจารย์ ดร.ชนันต์ พูนเดช ผู้เชี่ยวชาญด้านเทคโนโลยีการศึกษาและนวัตกรรมการศึกษา

2) ดร.ธรรมบุญ สะเทือนไพโร ผู้เชี่ยวชาญด้านวิจัยการประเมิน

3) ดร.วิรัช ถนอมทรัพย์ ผู้เชี่ยวชาญด้านหลักสูตรและการสอนและยุทธศาสตร์การพัฒนา

4) ดร.เยาวลักษณ์ พิพัฒน์จำเริญกุล รองคณบดีครุศาสตร์อุตสาหกรรม มทร.ธัญบุรี

5) ผู้ช่วยศาสตราจารย์ ดร.ถนอมศักดิ์ ศรีจันทรา ผู้เชี่ยวชาญด้านการบริหารการศึกษา

6) ผู้ช่วยศาสตราจารย์ ดร.ธนิตา เลิศพรกุลรัตน์ ผู้เชี่ยวชาญด้านเทคโนโลยีการศึกษาและนวัตกรรมการศึกษา

7) ดร.วรสรณ์ เนตรทิพย์ ผู้เชี่ยวชาญด้านสถิติและการวิจัย

2) เครื่องมือที่ใช้ในการวิจัย

เครื่องมือที่ใช้ในการวิจัย ได้แก่ เอกสารประกอบการสนทนากลุ่ม ที่ประกอบด้วย 1) (ร่าง) รูปแบบการจัดการเรียนรู้เพื่อเสริมสร้างทักษะที่จำเป็นในการดำรงชีวิตของนักเรียนชั้นมัธยมศึกษาตอนต้น 2) แบบประเมินเพื่อตรวจสอบความเหมาะสมและความเป็นไปได้ในการนำไปปฏิบัติของรูปแบบการจัดการเรียนรู้ฯ และ 3) ส่วนบันทึกผลการสนทนากลุ่ม เป็นแบบบันทึกข้อคิดเห็น ข้อเสนอแนะ ตลอดจนข้อวิพากษ์ของผู้เชี่ยวชาญที่มีต่อ (ร่าง) รูปแบบการจัดการเรียนรู้เพื่อเสริมสร้างทักษะที่จำเป็นในการดำรงชีวิตของนักเรียนชั้นมัธยมศึกษาตอนต้น โดยมีสร้างและการพัฒนาเครื่องมือ ดังนี้

2.1) (ร่าง) รูปแบบการจัดการเรียนรู้เพื่อเสริมสร้างทักษะที่จำเป็นในการดำรงชีวิตของนักเรียนชั้นมัธยมศึกษาตอนต้น

2.1.1) ศึกษาเอกสาร แนวคิด ทฤษฎีและงานวิจัยที่เกี่ยวข้องกับการจัดการเรียนรู้อการและสร้างรูปแบบการจัดการเรียนรู้หรือชุดการเรียนรู้ พร้อมทั้งการนำสารสนเทศที่ได้จากขั้นตอนที่ 2

มาประกอบสำหรับใช้ในการยกร่างรูปแบบการจัดการเรียนรู้เพื่อเสริมสร้างทักษะที่จำเป็นในการดำรงชีวิตสำหรับนักเรียนชั้นมัธยมศึกษาตอนต้น

2.1.2) กำหนดองค์ประกอบรูปแบบการจัดการจัดการเรียนรู้เพื่อเสริมสร้างทักษะที่จำเป็นในการดำรงชีวิตสำหรับนักเรียนชั้นมัธยมศึกษาตอนต้น ได้แก่

(1) รูปแบบการจัดการจัดการเรียนรู้เพื่อเสริมสร้างทักษะที่จำเป็นในการดำรงชีวิตสำหรับนักเรียนชั้นมัธยมศึกษาตอนต้น ประกอบด้วย 5 องค์ประกอบ ได้แก่ 1) หลักการของรูปแบบการสอน 2) วัตถุประสงค์ของรูปแบบการสอน 3) เนื้อหาสาระการจัดการเรียนรู้ 4) กระบวนการจัดการเรียนรู้ เป็นขั้นตอนการจัดการเรียนรู้เพื่อเสริมสร้างทักษะที่จำเป็นในการดำรงชีวิต สำหรับนักเรียนชั้นมัธยมศึกษาตอนต้น จากการปฏิบัติงานระหว่างครูและนักเรียน มี 4 ขั้นตอน 1. ขั้นกระตุ้นความสนใจ (Engagement) จากทักษะชีวิต (Life Skills) 2. ขั้นเห็นคุณค่าของตนเองและผู้อื่น (Valuing) 3. ขั้นการสร้างประสบการณ์เรียนรู้โดยการลงมือปฏิบัติ (Experiencing) 4. ขั้นการสะท้อนผล (Evaluation) และ 5) การวัดผลประเมินผล

(2) คู่มือผู้สอน สำหรับการใช้รูปแบบการจัดการจัดการเรียนรู้เพื่อเสริมสร้างทักษะที่จำเป็นในการดำรงชีวิตสำหรับนักเรียนชั้นมัธยมศึกษาตอนต้น ประกอบด้วยรายละเอียดเกี่ยวกับคำแนะนำการใช้รูปแบบการจัดการจัดการเรียนรู้ คำแนะนำการดำเนินการจัดกิจกรรมการจัดกิจกรรมการเรียนรู้ เผลยโงงาน แบบประเมินก่อน-หลังการจัดกิจกรรมการเรียนรู้ และแบบประเมินท้ายกิจกรรมแต่ละหน่วยพร้อมเฉลย

2.1.3) นำองค์ประกอบรูปแบบการจัดการจัดการเรียนรู้เพื่อเสริมสร้างทักษะที่จำเป็นในการดำรงชีวิตสำหรับนักเรียนชั้นมัธยมศึกษาตอนต้น (ฉบับร่าง) ที่กำหนดขึ้นให้กรรมการที่ปรึกษาตรวจสอบความถูกต้อง ครบถ้วนและความเหมาะสม และปรับปรุงตามข้อเสนอแนะ

2.1.4) จัดทำรูปแบบการจัดการจัดการเรียนรู้เพื่อเสริมสร้างทักษะที่จำเป็นในการดำรงชีวิตสำหรับนักเรียนชั้นมัธยมศึกษาตอนต้น (ฉบับร่าง)

2.1.5) นำรูปแบบการจัดการจัดการเรียนรู้เพื่อเสริมสร้างทักษะที่จำเป็นในการดำรงชีวิตสำหรับนักเรียนชั้นมัธยมศึกษาตอนต้น (ฉบับร่าง) ให้กรรมการที่ปรึกษาตรวจสอบความถูกต้อง ครบถ้วนและความชัดเจน ด้านเนื้อหา ส่วนประกอบต่าง ๆ และความเหมาะสมของภาษาที่ใช้ และปรับปรุงตามข้อเสนอแนะ

2.2) แบบประเมินเพื่อตรวจสอบคุณภาพของรูปแบบการจัดการจัดการเรียนรู้ ด้านความเหมาะสม ความเป็นไปได้ในการนำไปปฏิบัติ ความมีประโยชน์ และความถูกต้องของร่างรูปแบบการจัดการจัดการเรียนรู้เพื่อเสริมสร้างทักษะที่จำเป็นในการดำรงชีวิตของนักเรียนชั้นมัธยมศึกษาตอนต้น

2.2.1) ศึกษาแนวคิดทฤษฎีและเกณฑ์มาตรฐานที่เกี่ยวข้องกับความเหมาะสมและความเป็นไปได้ของรูปแบบการจัดการเรียนรู้ฯ

2.2.2) สร้างแบบประเมินเพื่อตรวจสอบคุณภาพของรูปแบบการจัดการจัดการเรียนรู้ ด้านความเหมาะสม ความเป็นไปได้ในการนำไปปฏิบัติ ความมีประโยชน์ และความถูกต้อง โดยการสร้างข้อคำถามในการประเมิน แบบปลายปิดชนิดมาตราส่วนประมาณค่า 5 ระดับ โดยมีความหมายระดับคะแนน ดังนี้

5	หมายถึง	มากที่สุด
4	หมายถึง	มาก
3	หมายถึง	ปานกลาง
2	หมายถึง	น้อย
1	หมายถึง	น้อยที่สุด

2.2.3) นำแบบประเมินเพื่อตรวจสอบคุณภาพของรูปแบบการการจัดการเรียนรู้ ด้านความเหมาะสม ความเป็นไปได้ในการนำไปปฏิบัติ ความมีประโยชน์ และความถูกต้อง ให้กรรมการที่ ปรึกษาตรวจสอบความถูกต้อง ครบถ้วนและความชัดเจน ด้านเนื้อหา ส่วนประกอบต่าง ๆ และความเหมาะสมของภาษาที่ใช้ และปรับปรุงตามข้อเสนอแนะ

2.2.4) จัดพิมพ์เอกสารประกอบการสนทนากลุ่ม เพื่อใช้เป็นเครื่องมือในการเก็บรวบรวมข้อมูล

3) การเก็บรวบรวมข้อมูล

ในขั้นตอนนี้ ผู้วิจัยได้ดำเนินการเก็บรวบรวมข้อมูล ดังนี้

3.1) ผู้วิจัยประสานผู้เชี่ยวชาญ เพื่อขอความอนุเคราะห์เป็นผู้เชี่ยวชาญในการสนทนากลุ่ม โดยใช้วิธีการประสานด้วยการติดต่อทางโทรศัพท์ จดหมายอิเล็กทรอนิกส์ หรือการเข้าพบด้วยตนเอง

3.2) เมื่อผู้เชี่ยวชาญตอบรับการเป็นผู้ทรงคุณวุฒิในการเข้าร่วมสนทนากลุ่มแล้ว ผู้วิจัยทำหนังสือขอความร่วมมือจากบัณฑิตวิทยาลัย มหาวิทยาลัยราชภัฏวไลยอลงกรณ์ ในพระบรมราชูปถัมภ์ ออกหนังสือถึงผู้เชี่ยวชาญ

3.3) ผู้วิจัยส่งหนังสือขอความอนุเคราะห์ และเอกสารประกอบการสนทนากลุ่มให้ผู้เชี่ยวชาญ เพื่อให้ผู้เชี่ยวชาญพิจารณาก่อนการเข้าร่วมการสนทนากลุ่ม

3.4) ดำเนินการสนทนากลุ่ม และบันทึกข้อมูลการสนทนากลุ่ม ตามวันและเวลาที่กำหนด

4) การวิเคราะห์ข้อมูล

4.1) การวิเคราะห์เนื้อหา (Content Analysis) ในส่วนของการผลการสนทนากลุ่มในประเด็นข้อสนทนา ข้อคิดเห็น ข้อเสนอแนะ ตลอดจนข้อวิพากษ์ของผู้เชี่ยวชาญที่มีต่อ (ร่าง) รูปแบบการจัดการเรียนรู้เพื่อเสริมสร้างทักษะที่จำเป็นในการดำรงชีวิตสำหรับนักเรียนชั้นมัธยมศึกษาตอนต้น

4.2) การวิเคราะห์คุณภาพของรูปแบบการการจัดการเรียนรู้ ด้านความเหมาะสม ความเป็นไปได้ในการนำไปปฏิบัติ ความมีประโยชน์ และความถูกต้อง โดยใช้เกณฑ์จุดกึ่งกลาง ดังนี้

ค่าเฉลี่ย 4.51-5.00	หมายถึง	มีคุณภาพมากที่สุด
ค่าเฉลี่ย 3.51-4.50	หมายถึง	มีคุณภาพมาก
ค่าเฉลี่ย 2.51-3.50	หมายถึง	มีคุณภาพปานกลาง
ค่าเฉลี่ย 1.51-2.50	หมายถึง	มีคุณภาพน้อย
ค่าเฉลี่ย 1.00-1.50	หมายถึง	มีคุณภาพน้อยที่สุด

3.3 ระยะที่ 3 การศึกษาผลการใช้รูปแบบการจัดการเรียนรู้เพื่อเสริมสร้างทักษะที่จำเป็นในการดำรงชีวิตสำหรับนักเรียนชั้นมัธยมศึกษาตอนต้น

ในขั้นตอนนี้มีวัตถุประสงค์เพื่อศึกษาผลการใช้รูปแบบการจัดการเรียนรู้เพื่อเสริมสร้างทักษะที่จำเป็นในการดำรงชีวิตสำหรับนักเรียนชั้นมัธยมศึกษาตอนต้น โดยการทดสอบประสิทธิภาพของรูปแบบการจัดการเรียนรู้เพื่อเสริมสร้างทักษะที่จำเป็นในการดำรงชีวิตสำหรับนักเรียนชั้นมัธยมศึกษาตอนต้น ผู้วิจัยได้นำสารสนเทศที่ได้จากระยะที่ 3 ได้แก่ รูปแบบการจัดการเรียนรู้เพื่อเสริมสร้างทักษะที่จำเป็นในการดำรงชีวิตสำหรับนักเรียนชั้นมัธยมศึกษาตอนต้น ที่ได้สร้างขึ้นและได้ปรับปรุงแล้วหลังการตรวจสอบความเหมาะสมและความเป็นไปได้ในการนำไปปฏิบัติโดยผู้เชี่ยวชาญ โดยมีวิธีดำเนินการวิจัย ดังนี้

1) การดำเนินการทดลองใช้

1.1) การทดลองใช้ครั้งที่ 1 แบบรายบุคคล (One by One Tryout) ในการทดลองใช้ในครั้งนี้ มีวัตถุประสงค์เพื่อหาประสิทธิภาพของรูปแบบการจัดการเรียนรู้เพื่อเสริมสร้างทักษะที่จำเป็นในการดำรงชีวิตสำหรับนักเรียนชั้นมัธยมศึกษาตอนต้น ตามเกณฑ์ประสิทธิภาพที่กำหนด คือ $E1/E2 = 75/75$ โดยทดลองกับนักเรียนชั้นมัธยมศึกษาตอนต้นในโรงเรียนขยายโอกาส ตัวแทนของกลุ่มตัวอย่าง จำนวน 3 คน ซึ่งได้มาโดยการเลือกแบบเจาะจง (Purposive Sampling) และสมัครใจ เพื่อทดลองใช้รูปแบบการจัดการเรียนรู้เพื่อเสริมสร้างทักษะที่จำเป็นในการดำรงชีวิต ผู้วิจัยร่วมกับครูประจำชั้นเรียนดำเนินการประเมินทักษะที่จำเป็นในการดำรงชีวิตของนักเรียนก่อนการจัดกิจกรรม

การเรียนรู้ ประเมินทักษะหลังกิจกรรมการเรียนรู้แต่ละหน่วย และประเมินทักษะหลังการจัดกิจกรรมการเรียนรู้เมื่อสิ้นสุดกิจกรรมการเรียนรู้ โดยผู้วิจัยสังเกตพฤติกรรมระหว่างการจัดกิจกรรมการเรียนรู้อย่างใกล้ชิด พิจารณาความเหมาะสม ความชัดเจนของภาษาและขั้นตอนการจัดกิจกรรมการเรียนรู้ นำคะแนนที่ได้ไปคำนวณหาประสิทธิภาพตามเกณฑ์ 75/75 เพื่อการปรับปรุงรูปแบบการจัดการเรียนรู้ให้เหมาะสมยิ่งขึ้น

1.2) การทดลองใช้ครั้งที่ 2 แบบกลุ่มย่อย (Small Group Tryout) ในการทดลองใช้ในครั้งนี้ มีวัตถุประสงค์เพื่อหาประสิทธิภาพของรูปแบบการจัดการเรียนรู้เพื่อเสริมสร้างทักษะที่จำเป็นในการดำรงชีวิตสำหรับนักเรียนชั้นมัธยมศึกษาตอนต้น ตามเกณฑ์ประสิทธิภาพที่กำหนด คือ $E1/E2 = 75/75$ โดยทดลองกับนักเรียนชั้นมัธยมศึกษาตอนต้นในโรงเรียนขยายโอกาส ตัวแทนของกลุ่มตัวอย่าง จำนวน 6 คน ซึ่งได้มาโดยการเลือกแบบเจาะจง (Purposive Sampling) และสมัครใจ เพื่อทดลองใช้รูปแบบการจัดการเรียนรู้เพื่อเสริมสร้างทักษะที่จำเป็นในการดำรงชีวิต ผู้วิจัยร่วมกับครูประจำชั้นเรียนดำเนินการประเมินทักษะที่จำเป็นในการดำรงชีวิตของนักเรียนก่อนการจัดกิจกรรมการเรียนรู้ ประเมินทักษะหลังกิจกรรมการเรียนรู้แต่ละหน่วย และประเมินทักษะหลังการจัดกิจกรรมการเรียนรู้เมื่อสิ้นสุดกิจกรรมการเรียนรู้ เช่นเดียวกับการทดลองครั้งที่ 1 พิจารณาความเหมาะสมชัดเจนของภาษาและรายละเอียดของกิจกรรมการเรียนรู้อีกครั้ง นำคะแนนที่ได้ไปคำนวณหาประสิทธิภาพตามเกณฑ์ 75/75 และปรับปรุงรูปแบบการจัดการเรียนรู้ให้มีความสมบูรณ์

1.3) การทดลองใช้ครั้งที่ 3 แบบภาคสนาม (Small Group Tryout) ในการทดลองใช้ในครั้งนี้ มีวัตถุประสงค์เพื่อหาประสิทธิภาพของรูปแบบการจัดการเรียนรู้เพื่อเสริมสร้างทักษะที่จำเป็นในการดำรงชีวิตสำหรับนักเรียนชั้นมัธยมศึกษาตอนต้น ตามเกณฑ์ประสิทธิภาพที่กำหนด คือ

$E1/E2 = 75/75$ โดยทดลองกับนักเรียนชั้นมัธยมศึกษาตอนต้นในโรงเรียนขยายโอกาส ที่เป็นกลุ่มตัวอย่าง จำนวน 37 คน ซึ่งได้มาโดยการเลือกแบบเจาะจง (Purposive Sampling) ผู้วิจัยร่วมกับครูประจำชั้นเรียนดำเนินการตามกระบวนการจัดการเรียนรู้ที่สร้างขึ้น ตั้งแต่การประเมินทักษะที่จำเป็นในการดำรงชีวิตของนักเรียนก่อนการจัดกิจกรรมการเรียนรู้ ประเมินทักษะหลังกิจกรรมการเรียนรู้แต่ละหน่วย และประเมินทักษะหลังการจัดกิจกรรมการเรียนรู้เมื่อสิ้นสุดกิจกรรมการเรียนรู้ เช่นเดียวกับการทดลองครั้งที่ 1 และ 2 นำคะแนนที่ได้ไปคำนวณหาประสิทธิภาพตามเกณฑ์ 75/75 และปรับปรุงรูปแบบการจัดการเรียนรู้ให้มีความสมบูรณ์ยิ่งขึ้น

2) เครื่องมือที่ใช้ในการวิจัย

เครื่องมือที่ใช้ในการวิจัยในขั้นตอนนี้ ได้แก่ แบบประเมินทักษะที่จำเป็นในการดำรงชีวิตสำหรับนักเรียนชั้นมัธยมศึกษาตอนต้น โดยมีสร้างและการพัฒนาเครื่องมือ ดังนี้

2.1) ร่างแบบประเมินทักษะที่จำเป็นในการดำรงชีวิตสำหรับนักเรียนชั้นมัธยมศึกษาตอนต้น ก่อน-หลังการเรียนรู้ และทำกิจกรรมการเรียนรู้ในแต่ละหน่วยเรียนรู้ โดยกำหนดประเด็น

การประเมินและอัตราส่วนคะแนนของประเด็นประเมินในหน่วยการเรียนรู้ ที่มีการฝึกปฏิบัติ ดังตารางที่ 3.2

ตารางที่ 3.2 แสดงประเด็นการประเมินและอัตราส่วนคะแนนของประเด็นประเมินทักษะ

ที่	ประเด็นประเมิน	คะแนน
1	ทักษะการเรียนรู้ด้านนวัตกรรม	16
2	ทักษะการใช้เทคโนโลยี	12
3	ทักษะการทำมาหาเลี้ยงชีพ	16
คะแนนเต็ม		44

2.2) นำแบบประเมินทักษะที่จำเป็นในการดำรงชีวิตสำหรับนักเรียนชั้นมัธยมศึกษาตอนต้นที่สร้างขึ้น ให้กรรมการที่ปรึกษาพิจารณาความเหมาะสม ตรวจสอบความถูกต้อง ครบถ้วน และปรับปรุงตามข้อเสนอแนะ

2.3) นำแบบประเมินทักษะที่จำเป็นในการดำรงชีวิตสำหรับนักเรียนชั้นมัธยมศึกษาตอนต้นที่สร้างขึ้นให้ผู้เชี่ยวชาญ จำนวน 7 คน พิจารณาความเหมาะสมและความสอดคล้องกับวัตถุประสงค์เชิงพฤติกรรม

2.4) ปรับปรุงตามข้อเสนอแนะของผู้เชี่ยวชาญ

2.5) นำแบบประเมินทักษะที่จำเป็นในการดำรงชีวิตสำหรับนักเรียนชั้นมัธยมศึกษาตอนต้นไปใช้กับกลุ่มตัวอย่างในการทดลองใช้ เพื่อเก็บข้อมูลและทำการวิเคราะห์ต่อไป

3) การเก็บรวบรวมข้อมูล

ในขั้นตอนนี้ ผู้วิจัยได้ดำเนินการเก็บรวบรวมข้อมูล ดังนี้

3.1) ผู้วิจัยเก็บข้อมูลในแต่ละครั้งของการทดลองใช้รูปแบบการจัดการเรียนรู้เพื่อเสริมสร้างทักษะที่จำเป็นในการดำรงชีวิต เพื่อตรวจสอบประสิทธิภาพของรูปแบบการจัดกิจกรรมการเรียนรู้ที่สร้างขึ้น ในลักษณะเดียวกัน คือ

3.1.1) ผู้วิจัยร่วมกับครูประจำชั้นเรียนของกลุ่มตัวอย่าง ประชุมร่วมกันประเมินทักษะที่จำเป็นในการดำรงชีวิตของกลุ่มตัวอย่างที่เข้าร่วมกิจกรรมการเรียนรู้ ก่อนการทดลองใช้รูปแบบการจัดการเรียนรู้ โดยการพิจารณาตรวจสอบจากผลการเรียนรู้และสมุดบันทึกพฤติกรรมการเรียนรู้ของนักเรียนที่ผ่านมา

3.1.2) ผู้วิจัยร่วมกับครูประจำชั้นเรียนดำเนินการจัดกิจกรรมการเรียนรู้ตามรูปแบบการจัดการเรียนรู้ ร่วมสังเกตพฤติกรรมการเรียนรู้ ร่วมตรวจสอบผลการเรียนรู้ และร่วมประเมินทักษะที่จำเป็นในการดำรงชีวิต หลังการจัดกิจกรรมการเรียนรู้ในแต่ละหน่วย

3.1.3) ผู้วิจัยร่วมกับครูประจำชั้นเรียนของกลุ่มตัวอย่าง ประชุมร่วมกันประเมินทักษะที่จำเป็นในการดำรงชีวิตของกลุ่มตัวอย่างที่เข้าร่วมกิจกรรมการเรียนรู้ หลังการจัดกิจกรรมการเรียนรู้ตามรูปแบบการจัดการเรียนรู้ที่สร้างขึ้นสิ้นสุดลงแล้ว 1 สัปดาห์

3.2) ผู้วิจัยได้ดำเนินการทดลองใช้รูปแบบการจัดการเรียนรู้เพื่อเสริมสร้างทักษะที่จำเป็นในการดำรงชีวิต เป็นระยะเวลาทั้งสิ้น 2 เดือน โดยครั้งที่ 1 การทดลองใช้แบบรายบุคคล ระยะเวลา 2 สัปดาห์ ครั้งที่ 2 การทดลองใช้แบบกลุ่ม ระยะเวลา 2 สัปดาห์ และครั้งที่ 3 การทดลองใช้ภาคสนาม ระยะเวลา 1 เดือน

3.3) ในแต่ละกระบวนการจัดกิจกรรมการเรียนรู้ ผู้วิจัยร่วมกับครูประจำชั้นเรียนดำเนินการตามรูปแบบการจัดการเรียนรู้เพื่อเสริมสร้างทักษะที่จำเป็นในการดำรงชีวิตสำหรับนักเรียนชั้นมัธยมศึกษาตอนต้น ประกอบด้วย 4 ขั้นตอน ได้แก่

3.3.1) ขั้นกระตุ้นความสนใจ (Encouragement) จากทักษะชีวิต (Life Skills) เป็นขั้นการกระตุ้นด้วยสื่อเสียง สื่อสายตา สื่อประกอบให้เกิดความต้องการเรียนรู้ เป็นขั้นการเตรียมการก่อนการเรียนรู้เพื่อสร้างความไว้วางใจและสัมพันธภาพที่ดีระหว่างผู้สอน และผู้เรียน ร่วมกันวางแผนและกำหนดเป้าหมายของการเรียนรู้ แสดงความคิดเห็นเกี่ยวกับการจุดประสงค์ การจัดการเรียนรู้เทคนิควิธีการเรียนใหม่ ๆ อภิปราย ตัดสินใจร่วมกันสร้างทางเลือก และปฏิบัติการ โดยใช้สื่อเทคโนโลยี เพื่อพัฒนาทักษะที่จำเป็นในการดำรงชีวิต สำหรับนักเรียนชั้นมัธยมศึกษาตอนต้น

3.3.2) ขั้นเห็นคุณค่าของตนเองและผู้อื่น (Valuing) เป็นขั้นตอนการปลูกฝังจิตลักษณะและทักษะในการคิด การจินตนาการถึงสิ่งที่ตนเองจะทำเพื่อพัฒนาทักษะของตนเอง

3.3.3) ขั้นการสร้างประสบการณ์เรียนรู้โดยการลงมือปฏิบัติ (Experiencing) เป็นขั้นตอนดำเนินกิจกรรมเน้นกระบวนการกลุ่ม (Group Process)

3.3.4) ขั้นการสะท้อนผล (Evaluation) เป็นการรวมกลุ่มภายหลังเสร็จสิ้นขั้นตอนการทบทวนระหว่างครู และผู้เรียนเพื่อร่วมกันสะท้อนผลการเรียนรู้ และแลกเปลี่ยนมุมมองจากการสะท้อนผล กับครูและนักเรียนระหว่างการปฏิบัติงาน Reflection in Action แล้วนักเรียนนำความรู้ที่ได้ไปพัฒนาทักษะที่จำเป็นในการดำรงชีวิต

4) การวิเคราะห์ข้อมูล

การวิเคราะห์ข้อมูลผลการประเมินรูปแบบการจัดการเรียนรู้เพื่อเสริมสร้างทักษะที่จำเป็นในการดำรงชีวิตสำหรับนักเรียนชั้นมัธยมศึกษาตอนต้น เพื่อสรุปประสิทธิภาพของรูปแบบการจัดการเรียนรู้ที่พัฒนาขึ้น ผู้วิจัยดำเนินการวิเคราะห์ข้อมูล ดังนี้

4.1) ตรวจสอบประสิทธิภาพของรูปแบบการจัดการเรียนรู้เพื่อเสริมสร้างทักษะที่จำเป็นในการดำรงชีวิตสำหรับนักเรียนชั้นมัธยมศึกษาตอนต้น ตามเกณฑ์ประสิทธิภาพที่กำหนด คือ $E1/E2 = 75/75$

4.2) เปรียบเทียบคะแนนการประเมินทักษะที่จำเป็นในการดำรงชีวิต ก่อนและหลังการเข้าร่วมกิจกรรมการเรียนรู้ โดยใช้การทดสอบที แบบไม่อิสระต่อกัน (t-test แบบ Dependent) เพื่อทดสอบความมีนัยสำคัญทางสถิติของความแตกต่างของค่าเฉลี่ยของคะแนนการประเมินทักษะด้วยโปรแกรมการวิเคราะห์ข้อมูลทางสังคมศาสตร์

4.3) ศึกษาคะแนนการเปลี่ยนแปลงสัมพัทธ์ของทักษะที่จำเป็นในการดำรงชีวิตของนักเรียนระดับชั้นมัธยมศึกษาตอนต้น นำผลคะแนนมาคำนวณเป็นคะแนนการเปลี่ยนแปลงสัมพัทธ์คำนวณจากคะแนนดิบหลังเรียน คะแนนดิบก่อนการเรียน

สถิติการวัดความเปลี่ยนแปลงสัมพัทธ์ (ศิริชัย กาญจนวาสี, 2552)

$$\text{ใช้สูตร } S_i = \left[\frac{Y - X}{F - X} \right] \times 100$$

เมื่อ S_i = คะแนนเปลี่ยนแปลงสัมพัทธ์

Y = คะแนนดิบวัดหลังเรียน

X = คะแนนดิบวัดก่อนเรียน

F = คะแนนเต็ม

การวิเคราะห์ข้อมูลเพื่อศึกษาคะแนนพัฒนาการของนักเรียนที่ได้รับการจัดการเรียนรู้จากรูปแบบ เพื่อเสริมสร้างทักษะที่จำเป็นในการดำรงชีวิต คำนวณคะแนนพัฒนาการจากแบบวัดทักษะที่จำเป็นในการดำรงชีวิต ก่อนเรียนและหลังเรียน โดยใช้สูตรคะแนนพัฒนาการและคะแนนตามเกณฑ์ระดับพัฒนาการโดยใช้เกณฑ์ของ ศิริชัย กาญจนวาสี (2552, น. 266 – 267) ดังตารางที่ 3.3

ตารางที่ 3.3 เกณฑ์คะแนนพัฒนาการเทียบระดับพัฒนาการ

คะแนนพัฒนาการสัมพัทธ์	ระดับพัฒนาการ
76-100	พัฒนาการระดับสูงมาก
51-75	พัฒนาการระดับสูง
26-50	พัฒนาการระดับกลาง
0-25	พัฒนาการระดับต้น

4.4) การวิเคราะห์เนื้อหา (Content Analysis) ในส่วนของการติดตามผลการเสริมสร้างทักษะที่จำเป็นในการดำรงชีวิตของนักเรียนชั้นมัธยมศึกษาตอนต้น โดยการเยี่ยมบ้านของนักเรียนระดับชั้นมัธยมตอนต้นที่เข้าร่วมกิจกรรมการเรียนรู้ตามรูปแบบการจัดการเรียนรู้ที่พัฒนาขึ้น และการสัมภาษณ์ผู้ปกครองของนักเรียน



บทที่ 4 ผลการวิเคราะห์ข้อมูล

การพัฒนารูปแบบการจัดการเรียนรู้เพื่อเสริมสร้างทักษะที่จำเป็นในการดำรงชีวิตสำหรับนักเรียนชั้นมัธยมศึกษาตอนต้น ของโรงเรียนในสังกัดสำนักงานเขตพื้นที่การศึกษาประถมศึกษา นครนายก มีวัตถุประสงค์เพื่อ 1) เพื่อศึกษาทักษะที่จำเป็นในการดำรงชีวิตของนักเรียนชั้นมัธยมศึกษาตอนต้น 2) เพื่อสร้างรูปแบบการจัดการเรียนรู้เพื่อเสริมสร้างทักษะที่จำเป็นในการดำรงชีวิตของนักเรียนชั้นมัธยมศึกษาตอนต้น และ 3) เพื่อศึกษาผลของการใช้รูปแบบการจัดการเรียนรู้เพื่อเสริมสร้างทักษะที่จำเป็นในการดำรงชีวิตของนักเรียนชั้นมัธยมศึกษาตอนต้น ผู้วิจัยนำเสนอผลการวิเคราะห์ข้อมูล แบ่งออกเป็น 3 ระยะ ดังนี้

ระยะที่ 1 ผลการศึกษาองค์ประกอบและตัวชี้วัดของทักษะที่จำเป็นในการดำรงชีวิตของนักเรียนชั้นมัธยมศึกษาตอนต้น ประกอบด้วย

1) ผลการวิเคราะห์ทฤษฎี เอกสารและงานวิจัยที่เกี่ยวข้อง เพื่อให้ได้องค์ประกอบและตัวชี้วัดเบื้องต้นของทักษะที่จำเป็นในการดำรงชีวิตของนักเรียนชั้นมัธยมศึกษาตอนต้น

2) ผลการวิเคราะห์ระดับความต้องการจำเป็นของทักษะในการดำรงชีวิตของนักเรียนชั้นมัธยมศึกษาตอนต้น

3) ผลการสังเคราะห์องค์ประกอบและตัวชี้วัดของทักษะที่จำเป็นในการดำรงชีวิตของนักเรียนชั้นมัธยมศึกษาตอนต้น ด้วยกระบวนการสนทนากลุ่ม

ระยะที่ 2 ผลการสร้างรูปแบบการจัดการเรียนรู้เพื่อเสริมสร้างทักษะที่จำเป็นในการดำรงชีวิตของนักเรียนชั้นมัธยมศึกษาตอนต้น ประกอบด้วย

1) ผลการสนทนากลุ่มผู้เชี่ยวชาญเพื่อตรวจสอบร่างรูปแบบการจัดการเรียนรู้เพื่อเสริมสร้างทักษะที่จำเป็นในการดำรงชีวิตของนักเรียนชั้นมัธยมศึกษาตอนต้น

2) ผลการประเมินรูปแบบการจัดการเรียนรู้ ด้านความเหมาะสม ความเป็นไปได้ในการนำไปปฏิบัติ ความมีประโยชน์และความถูกต้อง โดยผู้เชี่ยวชาญ

ระยะที่ 3 ผลการใช้รูปแบบการจัดการเรียนรู้เพื่อเสริมสร้างทักษะที่จำเป็นในการดำรงชีวิตของนักเรียนชั้นมัธยมศึกษาตอนต้น ประกอบด้วย

1) ผลการหาประสิทธิภาพของรูปแบบการจัดการเรียนรู้ ตามเกณฑ์ประสิทธิภาพ E1/E2 = 75/75

2) ผลการประเมินผลการใช้รูปแบบการจัดการเรียนรู้ โดยการเปรียบเทียบคะแนนก่อนและหลังการเรียนรู้

3) ผลการศึกษาคะแนนการเปลี่ยนแปลงสัมพัทธ์ของทักษะที่จำเป็นในการดำรงชีวิตของนักเรียนระดับชั้นมัธยมศึกษาตอนต้น

4) ผลการติดตามผลการเสริมสร้างทักษะที่จำเป็นในการดำรงชีวิตของนักเรียนชั้นมัธยมศึกษาตอนต้น

4.1 ระยะที่ 1 ผลการศึกษาองค์ประกอบและตัวชี้วัดของทักษะที่จำเป็นในการดำรงชีวิตของนักเรียนชั้นมัธยมศึกษาตอนต้น

1) ผลการวิเคราะห์วิเคราะห์ทฤษฎี เอกสารและงานวิจัยที่เกี่ยวข้อง เพื่อให้ได้องค์ประกอบและตัวชี้วัดเบื้องต้นของทักษะที่จำเป็นในการดำรงชีวิต สำหรับการสร้างแบบประเมินความต้องการจำเป็นของทักษะในการดำรงชีวิตของนักเรียนชั้นมัธยมศึกษาตอนต้น

ในขั้นตอนเบื้องต้นนี้ ผู้วิจัยได้ศึกษาวิเคราะห์ทฤษฎี เอกสาร หลักการและแนวคิดของหลักสูตรแกนกลางการศึกษาขั้นพื้นฐาน และงานวิจัยที่เกี่ยวข้องเกี่ยวกับทักษะที่จำเป็นในการดำรงชีวิต ผลการวิเคราะห์ได้องค์ประกอบและตัวชี้วัดของทักษะที่จำเป็นในการดำรงชีวิต 3 องค์ประกอบ และ 25 ตัวชี้วัด ดังตารางที่ 4.1

ตารางที่ 4.1 แสดงผลการวิเคราะห์องค์ประกอบและตัวชี้วัดของทักษะที่จำเป็นในการดำรงชีวิต

องค์ประกอบของทักษะที่จำเป็นในการดำรงชีวิต	ตัวชี้วัด
1. ทักษะด้านการเรียนรู้และนวัตกรรม	1.1 ทักษะการคิดวิเคราะห์
	1.2 ทักษะการแก้ปัญหา
	1.3 ความคิดสร้างสรรค์
	1.4 ทักษะการสื่อสาร
	1.5 ทักษะการทำงานร่วมกับผู้อื่น
	1.6 ความใส่ใจในนวัตกรรม
2. ทักษะด้านการใช้เทคโนโลยี	2.1 การรู้เท่าทันสื่อ
	2.2 ความรู้ในการใช้สื่อ
	2.3 ความรู้ด้านสารสนเทศ
	2.4 ความรู้ด้านเทคโนโลยี
	2.5 การใช้เทคโนโลยีในการสื่อสาร
3. ทักษะด้านการทำมาหาเลี้ยงชีพและการดำเนินชีวิต	3.1 ความสามารถในการปรับตัว
	3.2 ความคิดริเริ่มในการทำงาน
	3.3 ความรับผิดชอบ
	3.4 ภาวะความเป็นผู้นำ
	3.5 การทำงานเป็นทีม
	3.6 การจัดการกับอารมณ์และความเครียด
	3.7 การกำหนดเป้าหมายในชีวิต
	3.8 การตัดสินใจ
	3.9 การพัฒนาอาชีพ
	3.10 การพัฒนาตนเอง

ตารางที่ 4.1 (ต่อ)

องค์ประกอบของทักษะที่จำเป็นในการดำรงชีวิต	ตัวชี้วัด
	3.11 หมั่นหาความรู้รอบด้าน
	3.12 การเรียนรู้ข้ามวัฒนธรรม
	3.13 ทักษะทางสังคม
	3.14 การเพิ่มผลผลิต

จากตารางที่ 4.1 ผลพื้นฐาน และงานวิจัยที่เกี่ยวข้องเกี่ยวกับทักษะที่จำเป็นในการดำรงชีวิต ได้องค์ประกอบของทักษะที่จำเป็นในการดำรงชีวิต 3 องค์ประกอบ 25 ตัวชี้วัด โดยแบ่งเป็น องค์ประกอบที่ 1. ทักษะด้านการเรียนรู้และนวัตกรรม จำนวน 6 ตัวชี้วัด องค์ประกอบที่ 2 ทักษะด้านในการใช้เทคโนโลยี จำนวน 5 ตัวชี้วัด และองค์ประกอบที่ 3 ทักษะด้านการทำมาหาเลี้ยงชีพและการดำเนินชีวิต จำนวน 14 ตัวชี้วัด การศึกษาวิเคราะห์ทฤษฎีตลอดจนเอกสาร หลักการและแนวคิดของหลักสูตรแกนกลางการศึกษาขั้น

2) ผลการวิเคราะห์ระดับความต้องการจำเป็นของทักษะในการดำรงชีวิตของนักเรียนชั้นมัธยมศึกษาตอนต้น ดังตารางที่ 4.2 - 4.8

ตารางที่ 4.2 แสดงข้อมูลเบื้องต้นของผู้ตอบแบบสอบถาม

รายการ		ความถี่	ร้อยละ
1. เพศ	ชาย	155	47.80
	หญิง	169	52.20
2. ระดับชั้นเรียน	นักเรียนชั้นมัธยมศึกษาปีที่ 1	130	40.15
	นักเรียนชั้นมัธยมศึกษาปีที่ 2	96	29.60
	นักเรียนชั้นมัธยมศึกษาปีที่ 3	98	30.25

จากตารางที่ 4.2 พบว่า นักเรียนระดับชั้นมัธยมศึกษาตอนต้น จำนวน 324 คน เป็นเพศชาย จำนวน 155 คน คิดเป็นร้อยละ 47.80 เพศหญิง จำนวน 169 คน คิดเป็นร้อยละ 52.20 นักเรียนระดับชั้นมัธยมศึกษาตอนต้น ชั้นมัธยมศึกษาปีที่ 1 จำนวน 130 คน คิดเป็นร้อยละ 40.15 ชั้นมัธยมศึกษาปีที่ 2 จำนวน 96 คน คิดเป็นร้อยละ 28.60 และมัธยมศึกษาปีที่ 3 จำนวน 98 คน คิดเป็นร้อยละ 30.25

ตารางที่ 4.3 แสดงค่าเฉลี่ยและส่วนเบี่ยงเบนมาตรฐานของผลการประเมินความต้องการจำเป็นในการเสริมสร้างทักษะที่จำเป็นในการดำรงชีวิต รวมทุกด้าน

ทักษะที่จำเป็นในการดำรงชีวิต	\bar{X}	S.D.	ระดับความต้องการจำเป็น
1. ด้านการเรียนรู้และนวัตกรรม	4.45	0.189	มาก
2. ด้านการใช้เทคโนโลยี	4.48	0.217	มาก
3. ด้านการทำมาหาเลี้ยงชีพและการดำเนินชีวิต	4.47	0.109	มาก
โดยรวม	4.47	0.112	มาก

จากตารางที่ 4.3 พบว่า นักเรียนระดับชั้นมัธยมศึกษาตอนต้น มีความต้องการจำเป็นในการเสริมสร้างทักษะที่จำเป็นในการดำรงชีวิต รวมทุกด้าน อยู่ในระดับมาก ($\bar{X} = 4.47$, S.D. = 0.112)

ตารางที่ 4.4 แสดงค่าเฉลี่ยและส่วนเบี่ยงเบนมาตรฐานของผลการประเมินความต้องการจำเป็นในการเสริมสร้างทักษะที่จำเป็นในการดำรงชีวิต ด้านการเรียนรู้และนวัตกรรม

ทักษะที่จำเป็นในการดำรงชีวิต	\bar{X}	S.D.	ระดับความต้องการจำเป็น
1. ทักษะการคิดวิเคราะห์	4.68	0.468	มากที่สุด
2. ทักษะการแก้ปัญหา	4.55	0.499	มากที่สุด
3. ความคิดสร้างสรรค์	4.53	0.500	มากที่สุด
4. ทักษะการสื่อสาร	4.61	0.489	มากที่สุด
5. ทักษะการทำงานร่วมกับผู้อื่น	4.15	0.552	มาก
6. ความใส่ใจในนวัตกรรม	4.22	0.462	มาก
โดยรวม	4.45	0.189	มาก

จากตารางที่ 4.4 พบว่า นักเรียนระดับชั้นมัธยมศึกษาตอนต้น มีความต้องการจำเป็นในการเสริมสร้างทักษะที่จำเป็นในการดำรงชีวิต ด้านการเรียนรู้และนวัตกรรม อยู่ในระดับมาก ($\bar{X} = 4.45$, S.D. = 0.189)

ตารางที่ 4.5 แสดงค่าเฉลี่ยและส่วนเบี่ยงเบนมาตรฐานของผลการประเมินความต้องการจำเป็นในการเสริมสร้างทักษะที่จำเป็นในการดำรงชีวิต ด้านการใช้เทคโนโลยี

ทักษะที่จำเป็นในการดำรงชีวิต	\bar{X}	S.D.	ระดับความต้องการจำเป็น
1. การรู้เท่าทันสื่อ	4.46	0.499	มาก
2. ความรู้ในการใช้สื่อ	4.54	0.499	มากที่สุด
3. ความรู้ด้านสารสนเทศ	4.26	0.439	มาก
4. ความรู้ด้านเทคโนโลยี	4.65	0.479	มากที่สุด
5. การใช้เทคโนโลยีในการสื่อสาร	4.47	0.536	มาก
โดยรวม	4.48	0.217	มาก

จากตารางที่ 4.5 พบว่า นักเรียนระดับชั้นมัธยมศึกษาตอนต้น มีความต้องการจำเป็นในการเสริมสร้างทักษะที่จำเป็นในการดำรงชีวิต ด้านการใช้เทคโนโลยี อยู่ในระดับมาก ($\bar{X} = 4.48$, S.D. = 0.217)

ตารางที่ 4.6 แสดงค่าเฉลี่ยและส่วนเบี่ยงเบนมาตรฐานของผลการประเมินความต้องการจำเป็นในการเสริมสร้างทักษะที่จำเป็นในการดำรงชีวิต ด้านการทำมาหาเลี้ยงชีพและการดำเนินชีวิต

ทักษะที่จำเป็นในการดำรงชีวิต	\bar{X}	S.D.	ระดับความต้องการจำเป็น
1. ความสามารถในการปรับตัว	4.51	0.501	มากที่สุด
2. ความคิดริเริ่มในการทำงาน	4.50	0.501	มากที่สุด
3. ความรับผิดชอบ	4.59	0.493	มากที่สุด
4. ภาวะความเป็นผู้นำ	4.52	0.501	มากที่สุด
5. การทำงานเป็นทีม	4.42	0.495	มาก
6. การจัดการกับอารมณ์และความเครียด	4.49	0.501	มาก
7. การกำหนดเป้าหมายในชีวิต	4.41	0.535	มาก
8. การตัดสินใจ	4.43	0.495	มาก
9. การพัฒนาอาชีพ	4.50	0.501	มากที่สุด
10. การพัฒนาตนเอง	4.41	0.535	มาก
11. หมั่นหาความรู้รอบด้าน	4.49	0.542	มาก
12. การเรียนรู้ข้ามวัฒนธรรม	4.23	0.557	มาก
13. ทักษะทางสังคม	4.61	0.488	มากที่สุด
14. การเพิ่มผลผลิต	4.52	0.500	มากที่สุด
โดยรวม	4.47	0.109	มาก

จากตารางที่ 4.6 พบว่า นักเรียนระดับชั้นมัธยมศึกษาตอนต้น มีความต้องการจำเป็นในการเสริมสร้างทักษะที่จำเป็นในการดำรงชีวิต ด้านการทำมาหาเลี้ยงชีพและการดำเนินชีวิต อยู่ในระดับมาก ($\bar{X} = 4.47$, S.D. = 0.109)

ตารางที่ 4.7 แสดงผลการเปรียบเทียบความต้องการจำเป็นในการเสริมสร้างทักษะที่จำเป็นในการดำรงชีวิต ระหว่างเพศ

เพศ	N	\bar{X}	S.D	t	Sig.
ชาย	155	4.46	0.105	0.392	0.695
หญิง	169	4.47	0.118		

จากตารางที่ 4.7 พบว่า นักเรียนระดับชั้นมัธยมศึกษาตอนต้น ที่มีเพศแตกต่างกัน มีความต้องการจำเป็นในการเสริมสร้างทักษะที่จำเป็นในการดำรงชีวิต ไม่แตกต่างกันอย่างมีนัยสำคัญทางสถิติที่ระดับ 0.05

ตารางที่ 4.8 แสดงผลการเปรียบเทียบความต้องการจำเป็นในการเสริมสร้างทักษะที่จำเป็นในการดำรงชีวิต ระหว่างชั้นเรียน

แหล่งความแปรปรวน	SS	Df	MS	F	Sig.
ระหว่างกลุ่ม	0.018	2	0.009	0.731	0.482
ภายในกลุ่ม	4.05	321	0.013		
รวม	4.07	323			

จากตารางที่ 4.8 พบว่า นักเรียนระดับชั้นมัธยมศึกษาตอนต้น ที่มีชั้นเรียนแตกต่างกัน มีความต้องการจำเป็นในการเสริมสร้างทักษะที่จำเป็นในการดำรงชีวิต ไม่แตกต่างกันอย่างมีนัยสำคัญทางสถิติที่ระดับ 0.05

จากผลการประเมินความต้องการจำเป็นในการเสริมสร้างทักษะที่จำเป็นในการดำรงชีวิต ของนักเรียนชั้นมัธยมศึกษาตอนต้น สรุปได้ว่า นักเรียนระดับมัธยมศึกษาตอนต้นมีความต้องการจำเป็นในการเสริมสร้างทักษะที่จำเป็นในการดำรงชีวิตในทุกด้าน อยู่ในระดับมากถึงมากที่สุด ผู้วิจัยได้นำผลการวิจัยที่ได้ในส่วนนี้ ประกอบในการจัดทำเอกสารสนทนากลุ่ม เพื่อการสังเคราะห์องค์ประกอบและตัวชี้วัดของทักษะที่จำเป็นในการดำรงชีวิตของนักเรียนชั้นมัธยมศึกษาตอนต้น ให้ได้องค์ประกอบและตัวชี้วัดที่ชัดเจนและมีความสำคัญ ในการสร้างรูปแบบการจัดการเรียนรู้ในชั้นต่อไป

3) ผลการสังเคราะห์องค์ประกอบและตัวชี้วัดของทักษะที่จำเป็นในการดำรงชีวิตของนักเรียนชั้นมัธยมศึกษาตอนต้น

ในขั้นตอนนี้ ผู้วิจัยได้นำผลการวิจัยที่ได้จากส่วนที่ 1) และ 2) มาประกอบในการจัดทำเอกสารสนทนากลุ่ม เพื่อการสังเคราะห์องค์ประกอบและตัวชี้วัดของทักษะที่จำเป็นในการดำรงชีวิต

ของนักเรียนชั้นมัธยมตอนต้น ให้ได้องค์ประกอบและตัวชีวิตที่ชัดเจนและมีความสำคัญ ในการสร้างรูปแบบการจัดการเรียนรู้ในชั้นตอนต่อไป โดยในส่วนนี้ ผู้วิจัยได้ดำเนินการวิจัยด้วยกระบวนการสนทนากลุ่มผู้ทรงคุณวุฒิ จำนวน 5 ท่าน ได้ผลการสนทนากลุ่มในแต่ละประเด็นการสนทนา ดังนี้

ประเด็นการสนทนาที่ 1 จากองค์ประกอบของทักษะที่จำเป็นในการดำรงชีวิตที่ได้จากการวิเคราะห์เอกสาร ทั้ง 3 ด้าน มีความเหมาะสมที่จะเป็นองค์ประกอบหลักของทักษะที่จำเป็นในการดำรงชีวิตของนักเรียนชั้นมัธยมตอนต้น หรือไม่ อย่างไร?

ผลจากการสนทนากลุ่มในประเด็นดังกล่าว ผู้ทรงคุณวุฒิทั้ง 5 ท่านให้ความเห็นที่สอดคล้องกันว่า องค์ประกอบทักษะที่จำเป็นในการดำรงชีวิตของนักเรียนชั้นมัธยมตอนต้น ทั้ง 3 ด้าน คือ ด้านการเรียนรู้และนวัตกรรม ด้านการใช้เทคโนโลยี และด้านการทำมาหาเลี้ยงชีพและการดำเนินชีวิต เป็นองค์ประกอบที่ครอบคลุมทักษะที่จำเป็นในการดำรงชีวิตและมีความจำเป็นทั้ง 3 ด้าน แต่ควรปรับข้อความของทักษะแต่ละด้านให้มีความกระชับและชัดเจนยิ่งขึ้น ซึ่งสะท้อนจากคำกล่าวในการสนทนากลุ่ม ที่ว่า

“เห็นด้วยกับองค์ประกอบหลัก แต่ควรปรับคำให้กระชับเพราะทักษะด้านการเรียนรู้และนวัตกรรม การที่บุคคลมีทักษะการเรียนรู้จะทำให้เกิดทักษะด้านนวัตกรรม จึงเห็นว่าควรตัดคำว่า และนวัตกรรม เพื่อให้องค์ประกอบมีความชัดเจนเพียงลักษณะเดียว”

“เห็นด้วยกับประเด็นการปรับข้อความขององค์ประกอบหลักให้มีเพียงลักษณะเดียวและกระชับชัดเจน ขอเสนอแนะให้ เปลี่ยนจากทักษะการทำมาหาเลี้ยงชีพและการดำเนินชีวิต เป็น “ทักษะการทำมาหาเลี้ยงชีพ” เพียงข้อความเดียวกับด้านการเรียนรู้ด้วย เพราะการทำมาหาเลี้ยงชีพ เป็นลักษณะของการดำเนินชีวิตที่ต้องมีอาชีพในการทำให้ชีวิตดำเนินไปได้หรือเป็นอยู่ได้”

“เห็นด้วยกับองค์ประกอบหลักทั้ง 3 ด้าน และขอเสนอที่ว่า ควรใช้ข้อความแต่ละด้านให้ชัดเจนมีลักษณะเดียว แต่เห็นว่า ทักษะด้านนวัตกรรม เป็นทักษะที่จำเป็นอย่างยิ่งในโลกสมัยใหม่ จึงควรคงคำดังกล่าวไว้ โดยใช้คำว่า “ทักษะการเรียนรู้ด้านนวัตกรรม”

“เห็นด้วยกับองค์ประกอบหลักทั้ง 3 ด้าน และขอเสนอที่ว่าปรับข้อความขององค์ประกอบให้มีลักษณะเดียวไม่มีคำว่า และ โดยการปรับข้อความ ทักษะด้านการเรียนรู้

และนวัตกรรม เป็น ทักษะการเรียนรู้ด้านนวัตกรรม และ ทักษะด้านการทำมาหาเลี้ยงชีพและการดำเนินชีวิต เป็น ทักษะการทำมาหาเลี้ยงชีพ”

“เห็นด้วยกับองค์ประกอบหลักทั้ง 3 ด้าน เพราะครอบคลุมสอดคล้องกับการกำหนดทักษะที่จำเป็นในการดำรงชีวิตขององค์การอนามัยโลก ซึ่งแต่ละด้านมีความจำเป็นต่อการใช้ชีวิตในโลกสมัยใหม่ของคนรุ่นใหม่ แม้จะเป็นนักเรียนระดับมัธยมศึกษาตอนต้น แต่ทักษะทั้ง 3 ด้าน จำเป็นต้องพัฒนาตั้งแต่ในวัยเรียนรู้”

ประเด็นการสนทนาที่ 2 จากตัวชีวิตของทักษะที่จำเป็นในการดำรงชีวิตที่ได้จากการวิเคราะห์เอกสาร และผลของระดับความต้องการจำเป็น ขององค์ประกอบของทักษะที่จำเป็นในการดำรงชีวิต ด้านการเรียนรู้และนวัตกรรม มีความเหมาะสมที่จะเป็นตัวชีวิตของทักษะที่จำเป็นในการดำรงชีวิตของนักเรียนชั้นมัธยมตอนต้น ด้านการเรียนรู้และนวัตกรรม หรือไม่ อย่างไร?

ผลจากการสนทนากลุ่มในประเด็นดังกล่าว ผู้ทรงคุณวุฒิทั้ง 5 ท่านให้ความเห็นที่สอดคล้องกันว่า ตัวชีวิตของทักษะที่จำเป็นในการดำรงชีวิตของนักเรียนชั้นมัธยมตอนต้น ด้านการ

เรียนรู้และนวัตกรรม ได้แก่ 1. ทักษะการคิดวิเคราะห์ 2. ทักษะการแก้ปัญหา 3. ความคิดสร้างสรรค์ 4. ทักษะการสื่อสาร 5. ทักษะการทำงานร่วมกับผู้อื่น และ 6. ความใส่ใจในนวัตกรรม มีความจำเป็น และสำคัญทุกตัวชี้วัด แต่ควรตัดตัวชี้วัดบางตัวที่มีลักษณะซ้ำซ้อนกันหรือมีลักษณะที่เกี่ยวเนื่องกัน ออกให้มีเฉพาะทักษะที่จำเป็นสำหรับนักเรียนระดับมัธยมตอนต้นเท่านั้น ซึ่งสะท้อนจากคำกล่าวในการสนทนากลุ่ม ที่ว่า

“ทักษะการคิดวิเคราะห์ และทักษะการแก้ปัญหา เป็นทักษะที่เกี่ยวเนื่องกัน เพราะการแก้ปัญหาต้องอาศัยการคิดวิเคราะห์ ซึ่งการคิดวิเคราะห์สามารถกำหนดเป็นลักษณะพฤติกรรมของนักเรียนที่แสดงถึงทักษะการแก้ปัญหาได้ จึงควรใช้ เพียงทักษะการแก้ปัญหา เป็นตัวชี้วัด ส่วนการคิดวิเคราะห์นำไปกำหนดเป็นลักษณะพฤติกรรมของการแก้ปัญหา”

“เห็นด้วยกับเสนอแนะตัวชี้วัดที่ 1 โดยให้ปรับคำและภาษาที่กระชับมากขึ้น ทักษะการคิดในเชิงวิเคราะห์ และการแก้ปัญหา ควรปรับใช้เฉพาะ ทักษะการแก้ปัญหา เพราะการแก้ปัญหามนุษย์ต้องคิดวิเคราะห์ก่อนเสมอ”

“เห็นด้วยกับตัวชี้วัดทั้งหมด เพราะจากการประเมินความต้องการจำเป็นในแต่ละตัวชี้วัดของทักษะที่จำเป็นในการดำรงชีวิต แสดงให้เห็นว่า มีความจำเป็นในระดับมากที่สุดในทุกตัวชี้วัด”

“เห็นด้วยกับตัวชี้วัดทั้งหมด และเห็นด้วยกับการตัดหรือรวมตัวชี้วัดบางตัวเป็นตัวชี้วัดเดียวกัน เช่น ความคิดสร้างสรรค์ กับความใส่ใจในนวัตกรรม ควรใช้ตัวชี้วัดเรื่องความคิดสร้างสรรค์อย่างเดียวก็เพียงพอ เพราะความคิดสร้างสรรค์เป็นลักษณะที่สำคัญมีประกอบด้วยลักษณะหรือพฤติกรรมของคนที่ตระหนักและใส่ใจในเรื่องนวัตกรรม”

“เห็นด้วยกับข้อเสนอแนะในการตัดหรือรวมตัวชี้วัดบางตัวเป็นตัวชี้วัดเดียวกัน โดยการตัดตัวชี้วัดที่ 1 ทักษะการคิดวิเคราะห์ เพราะเป็นส่วนหนึ่งของทักษะการแก้ปัญหา และการตัดตัวชี้วัดที่ 6 ความใส่ใจในนวัตกรรม เพราะความคิดสร้างสรรค์ เป็นคุณลักษณะที่ครอบคลุมในส่วนนี้ด้วย”

ประเด็นการสนทนาที่ 3 จากตัวชี้วัดของทักษะที่จำเป็นในการดำรงชีวิตที่ได้จากการวิเคราะห์เอกสาร และผลของระดับความต้องการจำเป็น ขององค์ประกอบของทักษะที่จำเป็นในการดำรงชีวิต ด้านการใช้เทคโนโลยี มีความเหมาะสมที่จะเป็นตัวชี้วัดของทักษะที่จำเป็นในการดำรงชีวิตของนักเรียนชั้นมัธยมตอนต้น ด้านการใช้เทคโนโลยี หรือไม่ อย่างไร ?

ผลจากการสนทนากลุ่มในประเด็นดังกล่าว ผู้ทรงคุณวุฒิทั้ง 5 ท่านให้ความเห็นที่สอดคล้องกันว่า ตัวชี้วัดของทักษะที่จำเป็นในการดำรงชีวิตของนักเรียนชั้นมัธยมตอนต้น ด้านการใช้เทคโนโลยี ได้แก่ 1. การรู้เท่าทันสื่อ 2. ความรู้ในการใช้สื่อ 3. ความรู้ด้านสารสนเทศ 4. ความรู้ด้านเทคโนโลยี และ 5. การใช้เทคโนโลยีในการสื่อสาร มีความจำเป็นและสำคัญทุกตัวชี้วัด แต่ควรตัดตัวชี้วัดบางตัวที่มีลักษณะซ้ำซ้อนกันหรือมีลักษณะที่เกี่ยวเนื่องกันออก ให้มีเฉพาะทักษะที่จำเป็นสำหรับนักเรียนระดับมัธยมตอนต้นเท่านั้น ซึ่งสะท้อนจากคำกล่าวในการสนทนากลุ่ม ที่ว่า

“เห็นด้วยกับตัวชี้วัดทุกข้อ เพราะความรู้พื้นฐานด้านสารสนเทศ สามารถพัฒนา จัดเก็บ สืบค้น และแพร่กระจายสารสนเทศ มีความรู้ความเข้าใจ และทักษะในการใช้สื่อ ซึ่งมีอยู่มากมายในโลกปัจจุบัน และจะเพิ่มมากขึ้นในโลกอนาคต ต้องรู้เท่าทันสื่อ และใช้สื่อเป็นเครื่องมือในการปฏิบัติงานได้ เพื่อสนับสนุนการทำงานและดำเนินชีวิต”

“เห็นด้วยกับตัวชี้วัดที่กำหนด แต่เห็นว่า ตัวชี้วัดบางตัวมีลักษณะซ้ำซ้อนกัน เช่น การรู้เท่าทันสื่อกับความรู้ในการใช้สื่อ ความรู้ด้านเทคโนโลยีกับการใช้เทคโนโลยีในการสื่อสาร ดังนั้น ควรปรับรวมกันได้”

“เห็นด้วยกับข้อเสนอในการปรับตัวชี้วัดที่มีลักษณะสอดคล้องหรือเกี่ยวเนื่องกัน ตามที่เสนอ โดยการปรับรวมตัวชี้วัดที่ 1 และ 2 เป็นทักษะเดียวกัน และตัวชี้วัดที่ 4 และ 5 เป็นทักษะเดียวกัน”

“เห็นด้วยกับตัวชี้วัดทั้งหมด เพราะจากการประเมินความต้องการจำเป็นในแต่ละตัวชี้วัดของทักษะที่จำเป็นในการดำรงชีวิต และเห็นด้วยกับการรวมตัวชี้วัดที่มีลักษณะเดียวกัน เนื่องจากตัวชี้วัดบางตัวสามารถนำไปกำหนดเป็นรายพฤติกรรมของนักเรียนที่แสดงถึงทักษะในบางตัวชี้วัดได้ เช่น ความรู้เทคโนโลยี กับการใช้เทคโนโลยีในการสื่อสาร”

“เห็นด้วยกับข้อเสนอของแต่ละท่าน ขอเสนอว่า ให้รวมตัวชี้วัดที่มีลักษณะเดียวกัน และปรับใช้ข้อความให้มีลักษณะเดียวกัน โดยปรับ การรู้เท่าทันสื่อกับความรู้ในการใช้สื่อ เป็น “การรู้เท่าทันสื่อ” ความรู้ด้านเทคโนโลยีกับการใช้เทคโนโลยีในการสื่อสาร เป็น “การรู้เทคโนโลยี” และ ความรู้ด้านสารสนเทศ เป็น “การรู้สารสนเทศ””

ประเด็นการสนทนาที่ 4 จากตัวชี้วัดของทักษะที่จำเป็นในการดำรงชีวิตที่ได้จากการวิเคราะห์เอกสาร และผลของระดับความต้องการจำเป็น ขององค์ประกอบของทักษะที่จำเป็นในการดำรงชีวิต ด้านการทำมาหาเลี้ยงชีพและการดำเนินชีวิต มีความเหมาะสมที่จะเป็นตัวชี้วัดของทักษะที่จำเป็นในการดำรงชีวิตของนักเรียนชั้นมัธยมศึกษาตอนต้น ด้านการทำมาหาเลี้ยงชีพและการดำเนินชีวิตหรือไม่ อย่างไร ?

ผลจากการสนทนากลุ่มในประเด็นดังกล่าว ผู้ทรงคุณวุฒิทั้ง 5 ท่าน ให้ความเห็นที่สอดคล้องกันว่า ตัวชี้วัดของทักษะที่จำเป็นในการดำรงชีวิตของนักเรียนชั้นมัธยมศึกษาตอนต้น ด้านการทำมาหาเลี้ยงชีพและการดำเนินชีวิต ได้แก่ 1. ความสามารถในการปรับตัว 2. ความคิดริเริ่มในการทำงาน 3. ความรับผิดชอบ 4. ภาวะความเป็นผู้นำ 5. การทำงานเป็นทีม 6. การจัดการกับอารมณ์และความเครียด 7. การกำหนดเป้าหมายในชีวิต 8. การตัดสินใจ 9. การพัฒนาอาชีพ 10. การพัฒนาตนเอง 11. หมั่นหาความรู้รอบด้าน 12. การเรียนรู้ข้ามวัฒนธรรม 13. ทักษะทางสังคม และ 14. การเพิ่มผลผลิต มีความจำเป็นและสำคัญทุกตัวชี้วัด แต่ควรตัดตัวชี้วัดบางตัวที่มีลักษณะซ้ำซ้อนกันหรือมีลักษณะที่เกี่ยวเนื่องกันออก และตัวชี้วัดบางตัวเป็นผลที่เกิดจากตัวชี้วัดที่มีอยู่แล้ว จึงควรตัดหรือปรับให้มีเฉพาะทักษะที่จำเป็นสำหรับนักเรียนระดับมัธยมศึกษาตอนต้นเท่านั้น ซึ่งสะท้อนจากคำถามในการสนทนากลุ่ม ที่ว่า

“เห็นด้วยกับตัวชี้วัดที่มี เพราะทักษะที่จำเป็นต่อการดำรงชีวิตของมนุษย์มีอยู่ 2 อย่าง คือ ทักษะทั่วไป กับ ทักษะวิชาชีพ ทักษะทั่วไปเป็นทักษะที่มนุษย์ต้องใช้ทุกวันเพื่อการมีชีวิตอยู่ แต่ทักษะวิชาชีพเป็นทักษะที่มนุษย์จำเป็นต้องมีเพื่อใช้ในการหาเลี้ยงชีพ”

“ควรปรับลดตัวชี้วัดให้มีเฉพาะทักษะที่จำเป็นในการดำรงชีวิตสำหรับนักเรียนชั้นมัธยมศึกษาตอนต้นเท่านั้น เพราะบางตัวชี้วัดเป็นทักษะอาศัยประสบการณ์ทำงาน เช่น การจัดการกับอารมณ์และความเครียด การตัดสินใจ การพัฒนาอาชีพ การเรียนรู้ข้ามวัฒนธรรม และการเพิ่มผลผลิต เป็นต้น”

“เห็นด้วยกับข้อเสนอในการตัดลดตัวชี้วัดบางตัวที่เป็นทักษะชีวิตสำหรับบุคคลทั่วไป โดยเฉพาะผู้ที่มีประสบการณ์ในการทำงานหรือผู้ที่เข้าสู่การทำงาน สำหรับนักเรียนระดับมัธยมศึกษาตอนต้น น่าจะเสริมสร้างเฉพาะทักษะที่จำเป็นจริง ๆ ในวัยของนักเรียน”

“เห็นด้วยกับการปรับและคงไว้เฉพาะตัวชี้วัดที่เหมาะสมกับนักเรียนชั้นมัธยมศึกษาตอนต้นเท่านั้น โดยเห็นว่า ให้คงไว้เฉพาะตัวชี้วัดที่สำคัญ เช่น ความสามารถในการปรับตัว ความคิดริเริ่มในการทำงาน ความรับผิดชอบ และภาวะความเป็นผู้นำ”

“เห็นด้วยกับข้อเสนอทุกท่าน และการคงไว้เฉพาะตัวชี้วัดที่ 1 - 4 เพราะตัวชี้วัดที่เหลือบางตัวเป็นลักษณะที่เกี่ยวข้องหรือเป็นผลที่เกิดขึ้นจากทักษะที่มีอยู่ก่อนแล้ว เช่น การตัดสินใจสามารถจัดเป็นรายพฤติกรรมของ ทักษะการแก้ปัญหา ในองค์ประกอบที่ 1 และการพัฒนาตนเอง การหมั่นหาความรู้รอบด้าน การเรียนรู้ข้ามวัฒนธรรม ก็จัดเป็นส่วนหนึ่งของทักษะการเรียนรู้ ในองค์ประกอบที่ 1 ได้”

ผู้วิจัยได้นำผลที่ได้จากการสนทนากลุ่มผู้ทรงคุณวุฒิมากำหนดเป็นกรอบในการสร้างตัวชี้วัดในแต่ละองค์ประกอบของทักษะที่จำเป็นในการดำรงชีวิตของนักเรียนชั้นมัธยมศึกษาตอนต้นที่มีความเหมาะสมยิ่งขึ้น องค์ประกอบของทักษะที่จำเป็นในการดำรงชีวิตของนักเรียนชั้นมัธยมศึกษาตอนต้น 3 องค์ประกอบ 11 ตัวชี้วัด รายละเอียดดังตารางที่ 4.9

ตารางที่ 4.9 แสดงผลขององค์ประกอบและตัวชี้วัดของทักษะที่จำเป็นในการดำรงชีวิตของนักเรียนชั้นมัธยมศึกษาตอนต้นที่ได้จากการสนทนากลุ่ม

องค์ประกอบหลัก	ตัวชี้วัด
1. ทักษะการเรียนรู้ด้านนวัตกรรม	1. ทักษะการแก้ปัญหา
	2. ทักษะความคิดสร้างสรรค์
	3. ทักษะในการสื่อสาร
	4. ทักษะการทำงานร่วมกับผู้อื่น
2. ทักษะการใช้เทคโนโลยี	1. การรู้เท่าทันสื่อ
	2. การรู้เทคโนโลยี
	3. การรู้สารสนเทศ
3. ทักษะการทำมาหาเลี้ยงชีพ	1. ความสามารถในการปรับตัว
	2. ความคิดริเริ่มในการทำงาน
	3. ความรับผิดชอบ
	4. ภาวะความเป็นผู้นำ

จากตารางที่ 4.9 แสดงให้เห็นว่า องค์ประกอบของทักษะที่จำเป็นในการดำรงชีวิตของนักเรียนชั้นมัธยมศึกษาตอนต้น จากการสนทนากลุ่มโดยผู้ทรงคุณวุฒิ (Focus Group) ผู้ทรงคุณวุฒิมีความเห็นสอดคล้องกับจำนวนองค์ประกอบทั้ง 3 ด้าน ที่ได้จากการวิเคราะห์เอกสาร และมีความเห็นสอดคล้องกันในการปรับข้อความขององค์ประกอบแต่ละด้าน รวมถึงการปรับตัวชี้วัดขององค์ประกอบ

แต่ละด้านให้มีความกระชับชัดเจนและเหมาะสมกับวัยของนักเรียนชั้นมัธยมศึกษาตอนต้น ได้ทักษะที่จำเป็นในการดำรงชีวิตของนักเรียนชั้นมัธยมศึกษาตอนต้น ประกอบด้วย 3 องค์ประกอบ 11 ตัวชี้วัด ดังนี้ องค์ประกอบที่ 1 ทักษะการเรียนรู้ด้านนวัตกรรม มี 4 ตัวชี้วัด ได้แก่ 1) ทักษะการแก้ปัญหา 2) ทักษะความคิดสร้างสรรค์ 3) ทักษะในการสื่อสาร และ 4) ทักษะการทำงานร่วมกับผู้อื่น องค์ประกอบที่ 2 ทักษะการใช้เทคโนโลยี มี 3 ตัวชี้วัด ได้แก่ 1) การรู้เท่าทันสื่อ 2) การรู้เทคโนโลยี และ 3) การรู้สารสนเทศ องค์ประกอบที่ 3 ทักษะการทำมาหาเลี้ยงชีพ มี 4 ตัวชี้วัด ได้แก่ 1) ความสามารถในการปรับตัว 2) ความคิดริเริ่มในการทำงาน 3) ความรับผิดชอบ และ 4) ภาวะความเป็นผู้นำ

ผู้วิจัยจึงได้นำผลการสนทนากลุ่มผู้ทรงคุณวุฒิมาใช้ในการปรับองค์ประกอบและตัวชี้วัดของทักษะที่จำเป็นในการดำรงชีวิตของนักเรียนชั้นมัธยมศึกษาตอนต้นให้มีความเหมาะสม และนำผลที่ได้ไปใช้ในการยกร่างรูปแบบการจัดการเรียนรู้เพื่อเสริมสร้างทักษะที่จำเป็นในการดำรงชีวิตของนักเรียนชั้นมัธยมศึกษาตอนต้น โดยเฉพาะในส่วนวัตถุประสงค์เชิงพฤติกรรมของหน่วยการเรียนรู้แต่ละหน่วย กิจกรรมการจัดการเรียนรู้ และการประเมินผลการเรียนรู้ ที่สอดคล้องกับวัตถุประสงค์เชิงพฤติกรรมที่กำหนดตามองค์ประกอบและตัวชี้วัดของทักษะที่จำเป็นในการดำรงชีวิตของนักเรียนชั้นมัธยมศึกษาตอนต้นที่ได้

4.2 ระยะที่ 2 ผลการสร้างรูปแบบการจัดการเรียนรู้เพื่อเสริมสร้างทักษะที่จำเป็นในการดำรงชีวิตของนักเรียนชั้นมัธยมศึกษาตอนต้น

สำหรับขั้นตอนที่ 3 นี้มีวัตถุประสงค์เพื่อสร้างรูปแบบการจัดการเรียนรู้เพื่อเสริมสร้างทักษะที่จำเป็นในการดำรงชีวิตของนักเรียนชั้นมัธยมศึกษาตอนต้น มีรายละเอียดผลการวิจัย จำแนกเป็น 2 ส่วนย่อย ดังนี้

1) ผลการสนทนากลุ่มผู้เชี่ยวชาญเพื่อตรวจสอบร่างรูปแบบการจัดการเรียนรู้เพื่อเสริมสร้างทักษะที่จำเป็นในการดำรงชีวิตของนักเรียนชั้นมัธยมศึกษาตอนต้น

ในขั้นตอนนี้ ผู้วิจัยได้นำผลที่ได้จากการดำเนินการวิจัยในส่วนที่ 2 มาใช้ในการยกร่างรูปแบบการจัดการเรียนรู้เพื่อเสริมสร้างทักษะที่จำเป็นในการดำรงชีวิตของนักเรียนชั้นมัธยมศึกษาตอนต้น และนำร่างรูปแบบการจัดการเรียนรู้ที่สร้างขึ้นส่งให้ผู้เชี่ยวชาญ จำนวน 7 คน สำหรับใช้ประกอบในการสนทนากลุ่ม เพื่อประกอบการตรวจสอบร่างและสร้างรูปแบบการจัดการเรียนรู้เพื่อเสริมสร้างทักษะที่จำเป็นในการดำรงชีวิตของนักเรียนชั้นมัธยมศึกษาตอนต้น

ผลที่ได้จากการสนทนากลุ่ม พบว่า ผู้เชี่ยวชาญเห็นด้วยกับร่างรูปแบบการจัดการเรียนรู้เพื่อเสริมสร้างทักษะที่จำเป็นในการดำรงชีวิตของนักเรียนชั้นมัธยมศึกษาตอนต้น โดยมีข้อเสนอแนะให้ปรับปรุงในบางรายการเพื่อให้ร่างรูปแบบมีความเหมาะสมในการนำไปปฏิบัติยิ่งขึ้น ผลปรากฏดังตารางที่ 4.10

ตารางที่ 4.10 แสดงผลการพิจารณาร่างรูปแบบการจัดการเรียนรู้เพื่อเสริมสร้างทักษะที่จำเป็นในการดำรงชีวิตของนักเรียนชั้นมัธยมศึกษาตอนต้น

รายการ	ประเด็นพิจารณา (ร่างรูปแบบฯ)	ผลการพิจารณาและข้อเสนอแนะในการปรับปรุง
1. ส่วนประกอบของ (ร่าง) รูปแบบการจัดการเรียนรู้เพื่อเสริมสร้างทักษะที่จำเป็นในการดำรงชีวิตของนักเรียนชั้นมัธยมศึกษาตอนต้น	<p>ส่วนที่ 1 คำแนะนำการใช้รูปแบบการจัดการเรียนรู้</p> <p>ส่วนที่ 2 รูปแบบการจัดการเรียนรู้ ประกอบด้วย</p> <ol style="list-style-type: none"> 1. หลักการของรูปแบบการเรียนรู้ 2. วัตถุประสงค์ของรูปแบบการเรียนรู้ 3. เนื้อหาสาระที่ใช้ในการจัดการเรียนรู้ 4. กระบวนการจัดการเรียนรู้ 5. การวัดและการประเมินผลการเรียนรู้ 	ควรเพิ่ม เรื่อง สื่อประกอบการเรียนรู้ ในทุกกิจกรรมการเรียนรู้ หรือปรับหัวข้อเป็น กิจกรรมและสื่อประกอบการเรียนรู้
2. วัตถุประสงค์ของรูปแบบการเรียนรู้	เพื่อเสริมสร้างทักษะที่จำเป็นในการดำรงชีวิตของนักเรียนชั้นมัธยมศึกษาตอนต้น	ควรกำหนดแยกเป็น วัตถุประสงค์หลัก และวัตถุประสงค์ย่อยในแต่ละด้านขององค์ประกอบทักษะที่จำเป็นในการดำรงชีวิต
3. เนื้อหาสาระที่ใช้ในการจัดการเรียนรู้	<p>ส่วนนี้ประกอบด้วย</p> <p>หน่วยการเรียนรู้หรือเนื้อหาสาระที่ใช้ในการเรียนรู้ ประกอบด้วย</p> <ol style="list-style-type: none"> 1) การสหกรณ์ตามปรัชญาเศรษฐกิจพอเพียงคืออะไร 2) รู้จักพอเพียงด้วยสหกรณ์ 3) สหกรณ์ทำอะไรให้พอเพียง 4) สหกรณ์นักเรียนพอเพียง 	<p>- ในแต่ละหน่วยการเรียนรู้ ควรกำหนดวัตถุประสงค์ทั้ง 3 ด้าน พุทธวิสัย จิตพิสัย และทักษะพิสัย</p> <p>- การกำหนดวัตถุประสงค์เชิงพฤติกรรมเพื่อวัดทักษะที่จำเป็นในการดำรงชีวิต จากเดิมที่ประเมินทักษะครบทุกด้านในแต่ละหน่วย ควรกำหนดวัตถุประสงค์ด้านใดด้านหนึ่งที่สอดคล้องกับกิจกรรมการเรียนรู้ เช่น</p>
4. กระบวนการจัดการเรียนรู้	<p>กระบวนการจัดการเรียนรู้ ที่ประกอบด้วย 4 ขั้นตอนที่ใช้เป็นหลักในการจัดกิจกรรมการเรียนรู้ทุกหน่วยการเรียนรู้</p> <ol style="list-style-type: none"> 1) ขั้นกระตุ้นความสนใจ 2) ขั้นเห็นคุณค่า 3) ขั้นสร้างประสบการณ์เรียนรู้โดยการลงมือปฏิบัติ 4) ขั้นสะท้อนผล 	<p>หน่วยที่ 1 การสหกรณ์ ประเมินเฉพาะทักษะการใช้เทคโนโลยี เป็นต้น ควรปรับกิจกรรมการเรียนรู้ให้สอดคล้องกับวัตถุประสงค์เชิงพฤติกรรมที่กำหนดในแต่ละหน่วย</p>

ตารางที่ 4.10 (ต่อ)

รายการ	ประเด็นพิจารณา (ร่างรูปแบบฯ)	ผลการพิจารณาและข้อเสนอแนะในการปรับปรุง
5. การวัดและการประเมินผล	การประเมินผล ประกอบด้วย 1. การสอบวัดความรู้ 2. การสังเกตพฤติกรรมการเรียนรู้ 3. การประเมินผลงาน 4. การสนทนากลุ่ม – ตอบ 5. แบบประเมินทักษะที่จำเป็นในการดำรงชีวิต และเกณฑ์การประเมิน	ในการประเมินทักษะที่จำเป็นในการดำรงชีวิตของนักเรียน ควรเพิ่มแนวทางในการประเมิน เพื่อให้ได้ผลการประเมินที่หลากหลาย

ผู้วิจัยได้นำผลการสนทนากลุ่มผู้เชี่ยวชาญเพื่อตรวจสอบร่างรูปแบบการจัดการเรียนรู้เพื่อเสริมสร้างทักษะที่จำเป็นในการดำรงชีวิตของนักเรียนชั้นมัธยมศึกษาตอนต้นที่ได้ไปเป็นข้อมูลในการปรับปรุงรูปแบบการจัดการเรียนรู้เพื่อเสริมสร้างทักษะที่จำเป็นในการดำรงชีวิตของนักเรียนชั้นมัธยมศึกษาตอนต้นให้เหมาะสมยิ่งขึ้นตามข้อเสนอแนะ แล้วจัดทำรูปแบบการจัดการเรียนรู้เพื่อเสริมสร้างทักษะที่จำเป็นในการดำรงชีวิตของนักเรียนชั้นมัธยมศึกษาตอนต้น พร้อมทั้งแบบประเมินรูปแบบการจัดการเรียนรู้ที่สร้างขึ้น ในด้านความเหมาะสม ความเป็นไปได้ในการนำไปปฏิบัติ ความมีประโยชน์ และความถูกต้อง โดยนำส่งให้ผู้เชี่ยวชาญทั้ง 7 คน ได้ตรวจสอบและประเมินอีกครั้ง เพื่อนำมาปรับปรุงให้สมบูรณ์ก่อนนำไปทดลองใช้ในชั้นเรียนต่อไป

2) ผลการประเมินรูปแบบการจัดการเรียนรู้เพื่อเสริมสร้างทักษะที่จำเป็นในการดำรงชีวิตของนักเรียนชั้นมัธยมศึกษาตอนต้น โดยผู้เชี่ยวชาญ

ผู้วิจัยได้ประเมินรูปแบบการจัดการเรียนรู้ที่ปรับปรุงแล้วหลังจากการสนทนากลุ่ม ในด้านความเหมาะสม ความเป็นไปได้ในการนำไปปฏิบัติ ความมีประโยชน์ และความถูกต้อง โดยผู้เชี่ยวชาญที่เป็นผู้เข้าร่วมสนทนากลุ่ม จำนวน 7 ท่าน ได้ผลการประเมินรูปแบบการจัดการเรียนรู้ ดังตารางที่ 4.11

ตารางที่ 4.11 แสดงผลการประเมินรูปแบบการจัดการเรียนรู้เพื่อเสริมสร้างทักษะที่จำเป็นในการดำรงชีวิตของนักเรียนชั้นมัธยมศึกษาตอนต้น โดยผู้เชี่ยวชาญ

รายการประเมิน	\bar{X}	S.D.	ระดับแปลความ
ด้านความเหมาะสม			
1. รูปแบบการจัดการเรียนรู้ฯ มีแนวปฏิบัติที่สอดคล้องกับนโยบายการจัดการศึกษาขั้นพื้นฐาน	4.52	0.61	มากที่สุด
2. รูปแบบการจัดการเรียนรู้ฯ มีแนวปฏิบัติที่สอดคล้องกับมาตรฐานหลักสูตรการศึกษาขั้นพื้นฐาน	4.52	0.65	มากที่สุด

ตารางที่ 4.11 (ต่อ)

รายการประเมิน	\bar{X}	S.D.	ระดับแปลความ
3. รูปแบบการจัดการเรียนรู้ฯ มีวัตถุประสงค์การเรียนรู้ที่เหมาะสม	4.50	0.65	มาก
4. รูปแบบการจัดการเรียนรู้ฯ มีวิธีการและกิจกรรมการเรียนรู้ที่เหมาะสม	4.52	0.65	มากที่สุด
5. รูปแบบการจัดการเรียนรู้ฯ มีการประเมินผลการเรียนรู้ที่เหมาะสม	4.50	0.65	มาก
รวมเฉลี่ยด้านความเหมาะสม	4.51	0.51	มากที่สุด
ด้านความเป็นไปได้ในการนำไปปฏิบัติ			
6. รูปแบบการจัดการเรียนรู้ฯ มีวิธีการที่สะดวกในการนำไปปฏิบัติและง่ายต่อการทำความเข้าใจ	4.43	0.71	มาก
7. รูปแบบการจัดการเรียนรู้ฯ สามารถนำไปใช้ในการจัดการเรียนรู้ได้ในสถานการณ์จริง	4.52	0.65	มากที่สุด
8. รูปแบบการจัดการเรียนรู้ฯ มีแนวปฏิบัติที่ครูผู้สอนให้ความสำคัญร่วมมือและการยอมรับเพื่อใช้ในการจัดการเรียนรู้ได้	4.41	0.76	มาก
9. รูปแบบการจัดการเรียนรู้ฯ มีประสิทธิภาพในการนำไปดำเนินการจัดการเรียนรู้ได้จริง	4.45	0.79	มาก
10. รูปแบบการจัดการเรียนรู้ฯ มีความคุ้มค่าในเรื่องเวลาและงบประมาณในการนำรูปแบบไปใช้	4.50	0.71	มาก
รวมเฉลี่ยด้านความเป็นไปได้	4.46	0.62	มาก
ด้านความมีประโยชน์			
11. รูปแบบการจัดการเรียนรู้ฯ ตอบสนองต่อความต้องการในการจัดการเรียนรู้เพื่อเสริมสร้างทักษะที่จำเป็นในการดำรงชีวิต	4.54	0.61	มากที่สุด
12. รูปแบบการจัดการเรียนรู้ฯ มีประโยชน์ต่อการเสริมสร้างทักษะที่จำเป็นในการดำรงชีวิตของนักเรียนชั้นมัธยมศึกษาตอนต้น	4.45	0.71	มาก
13. รูปแบบการจัดการเรียนรู้ฯ มีแนวปฏิบัติที่ช่วยให้ได้สารสนเทศที่สำคัญต่อการจัดการเรียนรู้เพื่อเสริมสร้างทักษะของผู้เรียน	4.50	0.68	มาก
14. สารสนเทศที่ได้จากรูปแบบการจัดการเรียนรู้ฯ มีประโยชน์ต่อการพัฒนางานด้านการจัดการเรียนรู้เพื่อพัฒนาทักษะของผู้เรียน	4.52	0.65	มากที่สุด
15. สถานศึกษาและผู้ที่เกี่ยวข้องสามารถใช้สารสนเทศจากการจัดการเรียนรู้ฯ ในการพัฒนางานด้านการจัดการเรียนการสอนได้	4.33	0.83	มาก
รวมเฉลี่ยด้านมีประโยชน์	4.47	0.58	มาก

ตารางที่ 4.11 (ต่อ)

รายการประเมิน	\bar{X}	S.D.	ระดับแปลความ
ด้านความถูกต้อง			
16.รูปแบบการจัดการเรียนรู้ฯ มีวิธีการประเมินผลที่ได้ สารสนเทศที่ถูกต้อง	4.50	0.71	มาก
17.รูปแบบการจัดการเรียนรู้ฯ มีแนวปฏิบัติที่ตรงตามหลักการ จัดการเรียนรู้เพื่อพัฒนาทักษะของผู้เรียน	4.50	0.71	มาก
18. รูปแบบการจัดการเรียนรู้ฯ มีการใช้ภาษาที่ถูกต้องชัดเจน	4.47	0.74	มาก
19. รูปแบบการจัดการเรียนรู้ฯ มีเกณฑ์การประเมินเชิงพฤติกรรม ก่อน ระหว่าง และหลังการเรียนรู้ที่ถูกต้องชัดเจน	4.45	0.65	มาก
20. รูปแบบการจัดการเรียนรู้ฯ ช่วยให้ได้สารสนเทศจากผลการ ประเมินผลการเรียนรู้ ที่ความถูกต้องในการประเมินระดับทักษะที่ จำเป็นในการดำรงชีวิตของนักเรียนได้	4.50	0.71	มาก
รวมเฉลี่ยความถูกต้อง	4.48	0.56	มาก
รวมเฉลี่ยทุกด้าน	4.48	0.53	มาก

จากตารางที่ 4.11 ผลการประเมินรูปแบบการจัดการเรียนรู้เพื่อเสริมสร้างทักษะที่จำเป็นในการดำรงชีวิตของนักเรียนชั้นมัธยมศึกษาตอนต้น พบว่า คุณภาพของรูปแบบการจัดการเรียนรู้ที่สร้างขึ้นว่ามีคุณภาพตามเกณฑ์มาตรฐานการประเมินโดยรวมทุกด้านในระดับมาก โดยมีค่าเฉลี่ย 4.48 และเมื่อพิจารณาตามรายการเกณฑ์คุณภาพการประเมินในแต่ละด้าน พบว่า รูปแบบการจัดการเรียนรู้ฯ มีความเหมาะสมในระดับมากที่สุด มีความมีประโยชน์ มีความเป็นไปได้ในการนำไปปฏิบัติจริง และมีความถูกต้อง ในระดับมาก โดยด้านความเหมาะสม มีค่าเฉลี่ย 4.51 ด้านความถูกต้อง มีค่าเฉลี่ย 4.48 ด้านความมีประโยชน์ มีค่าเฉลี่ย 4.47 และด้านความเป็นไปได้ในการนำไปปฏิบัติ มีค่าเฉลี่ย 4.46 ตามลำดับ

4.3 ระยะที่ 3 ผลการใช้รูปแบบการจัดการเรียนรู้เพื่อเสริมสร้างทักษะที่จำเป็นในการดำรงชีวิตของนักเรียนชั้นมัธยมศึกษาตอนต้น

สำหรับระยะที่ 3 นี้มีวัตถุประสงค์เพื่อศึกษาผลการใช้รูปแบบการจัดการเรียนรู้เพื่อเสริมสร้างทักษะที่จำเป็นในการดำรงชีวิตของนักเรียนชั้นมัธยมศึกษาตอนต้น มีรายละเอียดผลการวิจัย จำแนกเป็น 3 ส่วนย่อย ดังนี้

1) ผลการหาประสิทธิภาพของรูปแบบการจัดการเรียนรู้ฯ ตามเกณฑ์ประสิทธิภาพ คือ $E1/E2 = 75/75$

ในขั้นตอนนี้ ผู้วิจัยได้นำรูปแบบการจัดการเรียนรู้เพื่อเสริมสร้างทักษะที่จำเป็นในการดำรงชีวิตสำหรับนักเรียนชั้นมัธยมศึกษาตอนต้น ที่ปรับปรุงแล้วนำไปจัดกิจกรรมการเรียนรู้ กับนักเรียนชั้นมัธยมศึกษา เพื่อหาประสิทธิภาพของรูปแบบการจัดการเรียนรู้ฯ ที่พัฒนาขึ้น

ครั้งที่ 1 ศึกษาผลการใช้รูปแบบการจัดการเรียนรู้ฯ โดยการทดลองแบบเดี่ยว จำนวน 3 คน ทดลองจัดการเรียนรู้เพื่อเสริมสร้างทักษะที่จำเป็นในการดำรงชีวิตสำหรับนักเรียนชั้นมัธยมศึกษาตอนต้น ผลการหาประสิทธิภาพ ดังปรากฏในตารางที่ 4.12

ตารางที่ 4.12 แสดงคะแนนเฉลี่ยและร้อยละของคะแนนเฉลี่ยผลการประเมินทักษะก่อน ระหว่าง และหลังการเรียนรู้ของนักเรียนชั้นมัธยมศึกษาตอนต้น

คนที่	คะแนนประเมิน ทักษะก่อนการเรียนรู้ (คะแนนเต็ม 44)	คะแนนการประเมิน ท้ายกิจกรรมราย หน่วย (คะแนนเต็ม 44)	คะแนนประเมิน ทักษะหลังการเรียนรู้ (คะแนนเต็ม 44)	คะแนน ความก้าวหน้า
1	12	22	23	11
2	17	26	28	11
3	23	30	31	8
\bar{X}	17.33	26	27.33	10
S.D.	5.51	4	4.04	
\bar{X} (%)	39.39	59.09	62.11	22.72

จากตารางที่ 4.12 พบว่า นักเรียนชั้นมัธยมศึกษาตอนต้นที่รับการการจัดการเรียนรู้ตามรูปแบบการจัดการเรียนรู้เพื่อเสริมสร้างทักษะที่จำเป็นในการดำรงชีวิตสำหรับนักเรียนชั้นมัธยมศึกษาตอนต้น มีทักษะที่จำเป็นในการดำรงชีวิต หลังการเรียนรู้ เพิ่มขึ้นจากร้อยละ 39.39 เป็นร้อยละ 62.11 คือ เพิ่มขึ้นถึงร้อยละ 22.72 ส่วนคะแนนการประเมินท้ายกิจกรรมรายหน่วย ได้คะแนนรวมร้อยละ 59.09 ซึ่งทำให้ประสิทธิภาพของรูปแบบการจัดการเรียนรู้ไม่ถึงเกณฑ์ประสิทธิภาพที่กำหนด คือ E1/E2 ได้เท่ากับ 59.09/62.11 ไม่ถึงเกณฑ์ 75/75 ซึ่งในการทดลองใช้รูปแบบการจัดการเรียนรู้เพื่อตรวจสอบประสิทธิภาพใน ครั้งที่ 1 นี้ นักเรียนชั้นมัธยมศึกษาตอนต้นกลุ่มทดลองไม่ได้รับการจัดการเรียนรู้ไปตามกระบวนการอย่างเต็มรูปแบบ ต้องใช้เวลาในการชี้แจง ทำความเข้าใจกับคำชี้แจง เนื้อหาสาระ ในใบงาน ใบความรู้ และเอกสารประกอบอื่น ๆ เพิ่มเติม ทำให้กระทบกับเวลาในการดำเนินกิจกรรม การทำใบงาน การศึกษาใบความรู้ และตอบแบบประเมินต่าง ๆ ทำให้การทำกิจกรรมในรูปแบบการจัดการเรียนรู้ไม่ครบถ้วนสมบูรณ์ทุกกิจกรรมและไม่เป็นไปตามกำหนดเวลา นอกจากนี้ การทำใบงาน ซึ่งต้องใช้เวลาแลกเปลี่ยนเรียนรู้กับกลุ่ม ให้เกิดการร่วมคิดร่วมทำ เพื่อตอบคำถามตามประเด็นในใบงาน ก็ไม่สามารถดำเนินการตามกำหนดได้ เนื่องจากมีผู้เข้าร่วมการจัดการเรียนรู้เพียง 3 คน แต่การทำกิจกรรมในรูปแบบการจัดการเรียนรู้สามารถทำให้ผู้เข้าร่วมการจัดการเรียนรู้มีทักษะที่จำเป็นในการดำรงชีวิตมากขึ้นกว่าก่อนการเข้าร่วมกิจกรรมการเรียนรู้

จากผลการทดลองใช้รูปแบบการจัดการเรียนรู้เพื่อเสริมสร้างทักษะที่จำเป็นในการดำรงชีวิตสำหรับนักเรียนชั้นมัธยมศึกษาตอนต้น ครั้งที่ 1 ผู้วิจัยได้นำข้อมูลทั้งหมดมาพิจารณาปรับปรุงคำชี้แจง ภาษาที่ใช้ให้สื่อความหมายได้ชัดเจน เข้าใจง่ายขึ้น แก้ไขข้อผิดพลาดในการพิมพ์คำ

หรือข้อความต่าง ๆ ปรับกิจกรรมการเรียนรู้ในแต่ละกิจกรรมให้เหมาะสม มีความกระชับ ชัดเจน ยิ่งขึ้นก่อนการทดลองใช้ครั้งที่ 2 ต่อไป

ครั้งที่ 2 ศึกษาผลการใช้รูปแบบการจัดการเรียนรู้ฯ โดยการทดลองแบบกลุ่มเล็ก จำนวน 6 คน ทดลองจัดการเรียนรู้เพื่อเสริมสร้างทักษะที่จำเป็นในการดำรงชีวิตสำหรับนักเรียนชั้นมัธยมศึกษาตอนต้น ผลการหาประสิทธิภาพ ดังปรากฏในตารางที่ 4.13

ตารางที่ 4.13 แสดงคะแนนเฉลี่ยและร้อยละของคะแนนเฉลี่ยผลการประเมินทักษะก่อน ระหว่าง และหลังการเรียนรู้ของนักเรียนชั้นมัธยมศึกษาตอนต้น

คนที่	คะแนนประเมิน ทักษะก่อนการเรียนรู้ (คะแนนเต็ม 44)	คะแนนการประเมิน ท้ายกิจกรรมราย หน่วย (คะแนนเต็ม 44)	คะแนนประเมิน ทักษะหลังการเรียนรู้ (คะแนนเต็ม 44)	คะแนน ความก้าวหน้า
1	17	22	23	6
2	19	23	25	6
3	21	27	29	8
4	21	29	29	8
5	25	32	34	9
6	27	35	36	9
\bar{X}	21.67	28	29.33	7.66
S.D.	3.72	5.06	5.01	
\bar{X} (%)	49.25	63.64	66.66	17.41

จากตารางที่ 4.13 พบว่า นักเรียนชั้นมัธยมศึกษาตอนต้นที่ได้รับการจัดการเรียนรู้ตามรูปแบบการจัดการเรียนรู้เพื่อเสริมสร้างทักษะที่จำเป็นในการดำรงชีวิตสำหรับนักเรียนชั้นมัธยมศึกษาตอนต้น มีทักษะที่จำเป็นในการดำรงชีวิต หลังการเรียนรู้ เพิ่มขึ้นจากร้อยละ 49.25 เป็นร้อยละ 66.66 คือ เพิ่มขึ้นถึงร้อยละ 17.41 ส่วนคะแนนการประเมินท้ายกิจกรรมรายหน่วย ได้คะแนนรวมร้อยละ 63.64 ซึ่งทำให้ประสิทธิภาพของรูปแบบการจัดการเรียนรู้ไม่ถึงเกณฑ์ประสิทธิภาพที่กำหนด คือ E1/E2 ได้เท่ากับ 63.64/66.66 ไม่ถึงเกณฑ์ 75/75 ซึ่งในการทดลองใช้รูปแบบการจัดการเรียนรู้เพื่อตรวจสอบประสิทธิภาพในครั้งนี้ 2 นี้รูปแบบการจัดการเรียนรู้มีประสิทธิภาพมากกว่าการทดลองในครั้งนี้ 1

จากผลการทดลองใช้รูปแบบการจัดการเรียนรู้เพื่อเสริมสร้างทักษะที่จำเป็นในการดำรงชีวิตสำหรับนักเรียนชั้นมัธยมศึกษาตอนต้น ครั้งที่ 2 ผู้วิจัยได้นำข้อมูลทั้งหมดมาพิจารณาปรับปรุงคำชี้แจง ภาษาที่ใช้ให้สื่อความหมายได้ชัดเจน เข้าใจง่ายขึ้น แก้ไขข้อผิดพลาดในการพิมพ์คำหรือข้อความต่าง ๆ ปรับกิจกรรมการเรียนรู้ในแต่ละกิจกรรมให้เหมาะสม มีความกระชับ ชัดเจน ยิ่งขึ้นก่อนการทดลองใช้ครั้งที่ 3 ซึ่งเป็นภาคสนามต่อไป

ครั้งที่ 3 ศึกษาผลการใช้รูปแบบการจัดการเรียนรู้ฯ โดยการทดลองแบบกลุ่มเล็ก จำนวน 37 คน ทดลองจัดการเรียนรู้เพื่อเสริมสร้างทักษะที่จำเป็นในการดำรงชีวิตสำหรับนักเรียนชั้นมัธยมศึกษาตอนต้น ผลการหาประสิทธิภาพ ดังปรากฏในตารางที่ 4.14

ตารางที่ 4.14 แสดงคะแนนเฉลี่ยและร้อยละของคะแนนเฉลี่ยผลการประเมินทักษะก่อน ระหว่าง และหลังการเรียนรู้ของนักเรียนชั้นมัธยมศึกษาตอนต้น

คนที่	คะแนนประเมิน ทักษะก่อนการเรียนรู้ (คะแนนเต็ม 44)	คะแนนการประเมิน ทำยกิจกรรมรายหน่วย (คะแนนเต็ม 44)	คะแนนประเมิน ทักษะหลังการเรียนรู้ (คะแนนเต็ม 44)	คะแนน ความก้าวหน้า
1	17	35	36	23
2	20	33	34	21
3	20	33	34	19
4	19	32	33	23
5	23	35	36	15
6	21	33	33	19
7	20	35	35	15
8	18	35	35	21
9	21	35	35	16
10	22	34	35	15
11	22	33	32	20
12	19	31	32	22
13	23	35	35	17
14	21	38	39	18
15	24	35	36	16
16	23	35	37	17
17	18	35	36	18
18	21	33	33	18
19	17	33	35	22
20	19	34	37	18
21	22	37	39	19
22	24	35	36	16
23	26	38	39	15
24	21	34	35	19
25	20	35	35	20

ตารางที่ 4.14 (ต่อ)

คนที่	คะแนนประเมิน ทักษะก่อนการเรียน (คะแนนเต็ม 44)	คะแนนการประเมิน ทำกิจกรรมรายหน่วย (คะแนนเต็ม 44)	คะแนนประเมิน ทักษะหลังการเรียน (คะแนนเต็ม 44)	คะแนน ความก้าวหน้า
26	22	30	30	17
27	21	35	35	17
28	19	32	34	17
29	20	34	34	19
30	24	34	34	10
31	22	33	33	15
32	22	32	32	16
33	23	34	34	14
34	22	35	35	13
35	28	35	35	11
36	28	34	34	9
37	26	33	34	11
\bar{X}	21.57	34.11	34.75	13.19
S.D.	2.67	1.66	1.94	
\bar{X} (%)	49.02	77.52	79.00	29.98

จากตารางที่ 4.14 พบว่า นักเรียนชั้นมัธยมศึกษาตอนต้นที่รับการการจัดการเรียนรู้ตามรูปแบบการจัดการเรียนรู้เพื่อเสริมสร้างทักษะที่จำเป็นในการดำรงชีวิตสำหรับนักเรียนชั้นมัธยมศึกษาตอนต้น มีทักษะที่จำเป็นในการดำรงชีวิตเพิ่มขึ้น หลังการเรียนรู้อ เพิ่มขึ้นจากร้อยละ 49.02 เป็นค่าเฉลี่ยร้อยละ 79.00 คือ เพิ่มขึ้นร้อยละ 29.98 ส่วนการประเมินทำกิจกรรมรายหน่วย ได้คะแนนรวมเฉลี่ยร้อยละ 77.52 ซึ่งทำให้ประสิทธิภาพของรูปแบบการจัดการเรียนรู้เป็นไปตามเกณฑ์มาตรฐาน 75/75 ที่กำหนด คือ E1/E2 ได้เท่ากับ 77.52/79.00 ซึ่งค่าเฉลี่ยร้อยละของคะแนนการประเมินทำกิจกรรมรายหน่วย คือ ประสิทธิภาพของกระบวนการ (E1) สูงกว่าเกณฑ์ประสิทธิภาพที่กำหนดมากกว่า 2.5 % ถือว่าเป็นการยอมรับประสิทธิภาพของรูปแบบการจัดการเรียนรู้ในระดับสูงกว่าเกณฑ์ ส่วนค่าเฉลี่ยร้อยละของคะแนนการทดสอบหลังการเรียนรู้อ คือ ประสิทธิภาพของผลลัพธ์ (E2) สูงกว่าเกณฑ์ประสิทธิภาพที่กำหนดมากกว่า 2.5 % ถือว่าเป็นการยอมรับประสิทธิภาพของรูปแบบการจัดการเรียนรู้ในระดับสูงกว่าเกณฑ์

2) ผลการประเมินผลการใช้รูปแบบการจัดการเรียนรู้เพื่อเสริมสร้างทักษะที่จำเป็นในการดำรงชีวิตสำหรับนักเรียนชั้นมัธยมศึกษาตอนต้น โดยการเปรียบเทียบคะแนนก่อนและหลังการเรียนรู้อ ดังปรากฏในตารางที่ 4.15

ตารางที่ 4.15 แสดงผลการเปรียบเทียบทักษะที่จำเป็นในการดำรงชีวิตของนักเรียนชั้นมัธยมศึกษาตอนต้น ที่ได้รับการจัดกิจกรรมการเรียนรู้ด้วยรูปแบบการจัดการเรียนรู้ที่พัฒนาขึ้น ก่อนและหลังการเรียนรู้

คะแนนกลุ่มทดลอง	N	\bar{X}	S.D	t	Sig.
ก่อนการเรียนรู้	37	21.57	2.67	25.31	0.000
หลังการเรียนรู้	37	34.74	1.94		

มีนัยสำคัญที่ระดับ 0.05

จากตารางที่ 4.15 พบว่า ผลการเปรียบเทียบทักษะที่จำเป็นในการดำรงชีวิตของนักเรียนชั้นมัธยมศึกษาตอนต้น ก่อนและหลังการเรียนรู้ มีคะแนนเฉลี่ย เท่ากับ 21.57 คะแนน และ 34.74 คะแนน ตามลำดับ และเมื่อเปรียบเทียบระหว่างคะแนนก่อนและหลังการเรียนรู้ พบว่า คะแนนหลังการเรียนรู้ โดยรูปแบบการจัดการเรียนรู้เพื่อเสริมสร้างทักษะที่จำเป็นในการดำรงชีวิต สูงกว่าก่อนการเรียนรู้ อย่างมีนัยสำคัญทางสถิติที่ระดับ 0.05

3) ผลการศึกษาคะแนนการเปลี่ยนแปลงสัมพัทธ์ของทักษะที่จำเป็นในการดำรงชีวิตของนักเรียนระดับชั้นมัธยมศึกษาตอนต้น

ในขั้นตอนนี้ ผู้วิจัยศึกษาผลการใช้รูปแบบการจัดการจัดการเรียนรู้ โดยการใชรูปแบบการจัดการจัดการเรียนรู้เพื่อเสริมสร้างทักษะที่จำเป็นในการดำรงชีวิตสำหรับนักเรียนชั้นมัธยมศึกษาตอนต้น กับนักเรียนชั้นมัธยมศึกษาตอนต้น จำนวน 35 คน เพื่อศึกษาคะแนนการเปลี่ยนแปลงสัมพัทธ์ของทักษะที่จำเป็นในการดำรงชีวิตของนักเรียนระดับชั้นมัธยมศึกษาตอนต้น นำผลคะแนนมาคำนวณเป็นคะแนนการเปลี่ยนแปลงสัมพัทธ์ คำนวณจากคะแนนดิบหลังเรียน คะแนนดิบก่อนการเรียน จากฐานคะแนนเต็ม 44 คะแนน ได้ผลการศึกษาศึกษาคะแนนการเปลี่ยนแปลงสัมพัทธ์ของทักษะที่จำเป็นในการดำรงชีวิตของนักเรียนระดับชั้นมัธยมศึกษาตอนต้น รวมทุกด้าน ดังตารางที่ 4.16 และผลการศึกษารายด้าน ดังตารางที่ 4.17 – 4.21

ตารางที่ 4.16 แสดงคะแนนการเปลี่ยนแปลงสัมพัทธ์คำนวณจากคะแนนหลัง-ก่อนการการเรียนรู้
คะแนนเต็ม 44 คะแนน

คนที่	คะแนน ก่อนเรียน X	คะแนน หลังเรียน Y	คะแนนการ เปลี่ยนแปลง สัมพัทธ์ (S_i)	คนที่	คะแนน ก่อนเรียน X	คะแนน หลัง เรียน Y	คะแนนการ เปลี่ยนแปลง สัมพัทธ์ (S_i)
1	17	33	59.26	19	13	34	67.74
2	19	34	60	20	14	30	53.33
3	17	38	77.78	21	16	35	67.86
4	14	33	63.33	22	17	37	74.07
5	15	36	72.41	23	18	35	65.38
6	13	36	74.19	24	16	31	53.57
7	16	36	71.43	25	12	32	62.5
8	12	34	68.75	26	11	28	51.52
9	21	34	56.52	27	15	37	75.86
10	16	34	64.29	28	12	33	65.63
11	17	33	59.26	29	21	38	73.91
12	13	28	48.39	30	15	30	51.72
13	16	35	67.86	31	12	34	68.75
14	11	30	57.58	32	14	30	53.33
15	16	33	60.71	33	14	30	53.33
16	16	37	75	34	13	34	67.74
17	14	36	73.33	35	15	36	72.41
18	14	31	56.67				

จากตารางที่ 4.16 พบว่า ผลการเปรียบเทียบทักษะที่จำเป็นในการดำรงชีวิตของนักเรียน
ชั้นมัธยมตอนต้น ก่อนและหลังการเรียนรู้ นักเรียนส่วนใหญ่มีคะแนนการเปลี่ยนแปลงสัมพัทธ์ อยู่ใน
ระดับสูง คือ อยู่ในช่วง 76-100 มีพัฒนาการระดับสูงมาก จำนวน 1 คน อยู่ในช่วง 51-75 พัฒนาการ
ระดับสูง 34 คน

ตารางที่ 4.17 แสดงคะแนนการเปลี่ยนแปลงสัมพัทธ์คำนวณจากคะแนนหลัง-ก่อนการการเรียนรู้
ทักษะการเรียนรู้ด้านนวัตกรรม คะแนนเต็ม 16 คะแนน

คนที่	คะแนน ก่อนเรียน X	คะแนน หลังเรียน Y	คะแนนการ เปลี่ยนแปลง สัมพัทธ์ (S_i)	คนที่	คะแนน ก่อนเรียน X	คะแนน หลัง เรียน Y	คะแนนการ เปลี่ยนแปลง สัมพัทธ์ (S_i)
1	8	14	75	19	6	14	80
2	9	13	57.14	20	3	12	69.23
3	7	15	88.89	21	6	12	60
4	5	12	63.64	22	8	13	62.5
5	6	14	80	23	5	9	36.36
6	6	13	70	24	7	11	44.44
7	7	11	44.44	25	6	14	80
8	6	13	70	26	3	12	69.23
9	8	13	62.5	27	8	15	87.5
10	6	15	90	28	5	13	72.73
11	10	16	100	29	7	14	77.78
12	3	11	61.54	30	3	9	46.15
13	5	12	63.64	31	3	8	38.46
14	4	9	41.67	32	5	9	36.36
15	7	10	33.33	33	4	9	41.67
16	3	11	61.54	34	4	9	41.67
17	5	11	54.55	35	5	12	63.64
18	5	11	54.55				

จากตารางที่ 4.17 พบว่า คะแนนการเปลี่ยนแปลงสัมพัทธ์คำนวณจากคะแนนหลัง-ก่อนการการเรียนรู้ ทักษะการเรียนรู้ด้านนวัตกรรม นักเรียนมีคะแนนการเปลี่ยนแปลงสัมพัทธ์ อยู่ในระดับสูงมาก ระดับสูง และระดับปานกลาง คือ อยู่ในช่วง 76-100 มีพัฒนาการระดับสูงมาก จำนวน 8 คน อยู่ในช่วง 51-75 พัฒนาการระดับสูง 17 คน อยู่ในช่วง 26-50 พัฒนาการระดับกลาง จำนวน 10 คน

ตารางที่ 4.18 แสดงคะแนนการเปลี่ยนแปลงสัมพัทธ์คำนวณจากคะแนนหลัง-ก่อนการการเรียนรู้ทักษะการใช้เทคโนโลยี คะแนนเต็ม 12 คะแนน

คนที่	คะแนน ก่อนเรียน X	คะแนน หลังเรียน Y	คะแนนการ เปลี่ยนแปลง สัมพัทธ์ (S _i)	คนที่	คะแนน ก่อนเรียน X	คะแนน หลัง เรียน Y	คะแนนการ เปลี่ยนแปลง สัมพัทธ์ (S _i)
1	2	9	70	19	5	10	71.43
2	3	8	55.56	20	6	9	50
3	2	8	60	21	3	10	77.78
4	4	8	50	22	5	11	85.71
5	5	9	57.14	23	4	11	87.5
6	3	9	66.67	24	4	9	62.5
7	4	10	75	25	2	8	60
8	3	10	77.78	26	5	7	28.57
9	6	10	66.67	27	3	9	66.67
10	4	9	62.5	28	1	8	63.64
11	3	9	66.67	29	6	10	66.67
12	5	8	42.86	30	5	11	85.71
13	6	10	66.67	31	5	12	100
14	3	9	66.67	32	7	12	100
15	4	12	100	33	4	10	75
16	5	10	71.43	34	3	12	100
17	3	11	88.89	35	4	9	62.5
18	4	10	75				

จากตารางที่ 4.18 พบว่า คะแนนการเปลี่ยนแปลงสัมพัทธ์คำนวณจากคะแนนหลัง-ก่อนการการเรียนรู้ทักษะการเรียนรู้ด้านการใช้เทคโนโลยี นักเรียนมีคะแนนการเปลี่ยนแปลงสัมพัทธ์อยู่ในระดับสูงมาก ระดับสูง และระดับปานกลาง คือ อยู่ในช่วง 76-100 มีพัฒนาการระดับสูงมาก จำนวน 9 คน อยู่ในช่วง 51-75 พัฒนาการระดับสูง 23 คน อยู่ในช่วง 26-50 พัฒนาการระดับกลาง จำนวน 3 คน

ตารางที่ 4.19 แสดงคะแนนการเปลี่ยนแปลงสัมพัทธ์คำนวณจากคะแนนหลัง-ก่อนการการเรียนรู้
ทักษะการทำมาหาเลี้ยงชีพ คะแนนเต็ม 16 คะแนน

คนที่	คะแนน ก่อนเรียน X	คะแนน หลังเรียน Y	คะแนนการ เปลี่ยนแปลง สัมพัทธ์ (Si)	คนที่	คะแนน ก่อนเรียน X	คะแนน หลัง เรียน Y	คะแนนการ เปลี่ยนแปลง สัมพัทธ์ (Si)
1	7	10	33.33	19	2	10	57.14
2	7	13	66.67	20	5	9	36.36
3	8	15	87.5	21	7	13	66.67
4	5	13	72.73	22	4	13	75
5	4	13	75	23	9	15	85.71
6	4	14	83.33	24	5	11	54.55
7	5	15	90.91	25	4	10	50
8	3	11	61.54	26	3	9	46.15
9	7	11	44.44	27	4	13	75
10	6	10	40	28	6	12	60
11	4	8	33.33	29	8	14	75
12	5	9	36.36	30	7	10	33.33
13	5	13	72.73	31	4	14	83.33
14	4	12	66.67	32	2	9	50
15	5	11	54.55	33	6	11	50
16	8	16	100	34	6	13	70
17	6	14	80	35	6	15	90
18	5	10	45.45				

จากตารางที่ 4.19 พบว่า คะแนนการเปลี่ยนแปลงสัมพัทธ์คำนวณจากคะแนนหลัง-ก่อนการการเรียนรู้ ทักษะการเรียนรู้ด้านการทำมาหาเลี้ยงชีพ นักเรียนมีคะแนนการเปลี่ยนแปลงสัมพัทธ์อยู่ในระดับสูงมาก ระดับสูง และระดับปานกลาง คือ อยู่ในช่วง 76-100 มีพัฒนาการระดับสูงมาก จำนวน 8 คน อยู่ในช่วง 51-75 พัฒนาการระดับสูง 15 คน อยู่ในช่วง 26-50 พัฒนาการระดับกลาง จำนวน 12 คน

ตารางที่ 4.20 แสดงคะแนนการเปลี่ยนแปลงสัมพัทธ์คำนวณจากคะแนนหลัง-ก่อนการจัดการเรียนรู้
คะแนนเต็ม 100 คะแนน (คะแนนปฏิบัติ)

คนที่	รวม คะแนน ทักษะ ก่อนเรียน X	รวมคะแนน ทักษะ หลังเรียน Y	คะแนนการ เปลี่ยนแปลง สัมพัทธ์ (S _i)	คนที่	รวม คะแนน ทักษะ ก่อนเรียน X	รวม คะแนน ทักษะ หลังเรียน Y	คะแนนการ เปลี่ยนแปลง สัมพัทธ์ (S _i)
1	17	33	59.26	19	19	13	34
2	19	34	60	20	20	14	30
3	17	38	77.78	21	21	16	35
4	14	33	63.33	22	22	17	37
5	15	36	72.41	23	23	18	35
6	13	36	74.19	24	24	16	31
7	16	36	71.43	25	25	12	32
8	12	34	68.75	26	26	11	28
9	21	34	56.52	27	27	15	37
10	16	34	64.29	28	28	12	33
11	17	33	59.26	29	29	21	38
12	13	28	48.39	30	30	15	30
13	16	35	67.86	31	31	12	34
14	11	30	57.58	32	32	14	30
15	16	33	60.71	33	33	14	30
16	16	37	75	34	34	13	34
17	14	36	73.33	35	35	15	36
18	14	31	56.67				

จากตารางที่ 4.20 แสดงการแปลงคะแนนหลังการเรียน (Y) เป็นคะแนนการเปลี่ยนแปลงสัมพัทธ์ (S_i) ใช้สูตร $S_i = \left[\frac{Y - X}{F - X} \right] \times 100$

นำคะแนนจากตารางที่ 4.20 ของนักเรียนมาทำการตัดเกรดโดยใช้คะแนนปฏิบัติจากคะแนนเต็ม 44 คะแนน (ถ่วงน้ำหนักเป็น 70 คะแนน) บวกกับคะแนนแบบทดสอบคะแนนเต็ม 100 คะแนน (ถ่วงน้ำหนักเป็น 30 คะแนน) รวมเป็น 100 คะแนน เปรียบเทียบการตัดเกรดโดยใช้คะแนนการเปลี่ยนแปลงสัมพัทธ์ (คะแนนเต็ม (คะแนนเต็ม 70 บวกกับคะแนนแบบทดสอบอีก 30 คะแนน แสดงดังสมการ

$$\text{คะแนนดิบเพื่อการตัดเกรด} = \frac{35}{22} \text{ คะแนนปฏิบัติ} + \frac{3}{10} \text{ คะแนนแบบทดสอบ}$$

คะแนนการเปลี่ยนแปลงสัมพัทธ์คะแนน) รวมเป็น 100

$$\text{เพื่อตัดเกรด} = \frac{7}{10} \text{ คะแนน } S_i + \frac{3}{10} \text{ คะแนนแบบทดสอบ}$$

ได้ผลการตัดเกรดแสดงได้ดังตารางที่ 4.21

ตารางที่ 4.21 แสดงจำนวนความถี่และร้อยละของผลการเรียน กรณีใช้คะแนนดิบกับกรณีใช้การเปลี่ยนแปลงสัมพัทธ์

เกณฑ์ คะแนน (ระดับ คะแนน)	80-100 A (4.00)	75-79 B+ (3.50)	70-74 B (3.00)	65-69 C+ (2.50)	60-64 C (2.00)	55-59 D+ (1.50)	50-54 D (1.00)	0-49 F (0.00)
คะแนนดิบ (ความถี่) (ร้อยละ)	16 (45.71)	10 (28.57)	7 (20)	2 (5.71)	0 (0)	0 (0)	0 (0)	0 (0)
คะแนน เปลี่ยนแปลง สัมพัทธ์ (ความถี่) (ร้อยละ)	1 (2.86)	7 (20)	13 (37.14)	6 (17.14)	7 (20)	1 (2.86)	0 (0)	0 (0)

จากตารางที่ 4.21 จำนวนความถี่ที่ได้จากการตัดเกรดเมื่อใช้คะแนนดิบเป็นเกรด มีนักเรียนได้เกรด A จำนวน 16 คน คิดเป็นร้อยละ 45.71 ได้เกรด A จำนวน 16 คน คิดเป็นร้อยละ 45.71 ได้เกรด B+ จำนวน 10 คน คิดเป็นร้อยละ 28.57 ได้เกรด B จำนวน 7 คน คิดเป็นร้อยละ 20 ได้เกรด C+ จำนวน 2 คน คิดเป็นร้อยละ 5.71 และจำนวนความถี่ที่ได้จากการตัดเกรดเมื่อใช้คะแนนการเปลี่ยนแปลงสัมพัทธ์เป็นเกรด มีนักเรียนได้เกรด A จำนวน 1 คน คิดเป็นร้อยละ 2.86 ได้เกรด B+ จำนวน 7 คน คิดเป็นร้อยละ 20 ได้เกรด B จำนวน 13 คน คิดเป็นร้อยละ 37.14 ได้เกรด C+ จำนวน 6 คน คิดเป็นร้อยละ 17.14 ได้เกรด C จำนวน 7 คน คิดเป็นร้อยละ 20 ได้เกรด D+ จำนวน 1 คน คิดเป็นร้อยละ 2.86

4) ผลการติดตามผลการเสริมสร้างทักษะที่จำเป็นในการดำรงชีวิตของนักเรียนชั้นมัธยมศึกษาตอนต้น

ในขั้นตอนนี้ ผู้วิจัยมุ่งศึกษาผลการใช้รูปแบบการจัดการจัดการเรียนรู้เพื่อเสริมสร้างทักษะที่จำเป็นในการดำรงชีวิตสำหรับนักเรียนชั้นมัธยมศึกษาตอนต้น โดยการติดตามผลหลังการเข้าร่วมกิจกรรมการเรียนรู้ตามรูปแบบการเรียนรู้ที่พัฒนาขึ้นของนักเรียนระดับมัธยมศึกษาตอนต้น จำนวน 35 คน ดำเนินการเก็บข้อมูลโดยการเยี่ยมบ้านของนักเรียนและสัมภาษณ์ผู้ปกครองของนักเรียน หลังการ

สิ้นสุดการเข้าร่วมกิจกรรมการเรียนรู้แล้ว 1 เดือน ใช้เวลาในการเก็บข้อมูล 3 สัปดาห์ และนำข้อมูลที่
ได้มาทำการวิเคราะห์สรุปอุปนิสัยจากบันทึกพรรณนา ผลการวิเคราะห์ดังตารางที่ 4.22 – 4.24

ตารางที่ 4.22 แสดงผลการติดตามผลการเสริมสร้างทักษะที่จำเป็นในการดำรงชีวิตสำหรับนักเรียน
ชั้นมัธยมศึกษาตอนต้น ด้านทักษะการเรียนรู้ด้านนวัตกรรม

คำหลัก	บันทึกพรรณนา
ทักษะการแก้ปัญหา	นักเรียนแก้ปัญหาด้วยความคิดที่แปลกใหม่ สามารถแก้ปัญหาได้อย่างเป็นขั้นเป็นตอน สามารถทำงานได้ตามที่ตั้งใจไว้อย่างเป็นระบบ ชอบถามและค้นคว้าหาความรู้ใหม่ ๆ สามารถช่วยพ่อแม่แก้ปัญหาในการทำงานได้
ทักษะความคิดสร้างสรรค์	นักเรียนมีความคิดสร้างสรรค์แก้ปัญหาด้วยความคิดแปลกใหม่ ชอบประดิษฐ์คิดค้นสิ่งแปลกใหม่ พัฒนาชิ้นงานหรือแก้ปัญหาด้วยความคิดแปลกใหม่ ชอบคิดค้นประดิษฐ์ของแปลก ๆ มาใช้ในบ้านและเหมาะกับการใช้งานได้จริง
ทักษะการสื่อสาร	นักเรียนตอบคำถามได้เข้าใจง่าย พูดจา อธิบายงานที่ทำให้พ่อแม่เข้าใจได้ง่ายขึ้น อธิบายได้อย่างเข้าใจ สามารถพูดให้ผู้ใหญ่สนใจฟังและเข้าใจได้ง่าย
ทักษะการทำงานร่วมกับผู้อื่น	นักเรียนทำงานร่วมกับคนอื่น ๆ ได้ดี สามารถทำงานของครูที่ส่งกับเพื่อนที่บ้านได้ดี รับฟังความคิดเห็นของเพื่อนที่ทำงานด้วยกันเป็นอย่างดี แบ่งงานกันทำกับเพื่อนได้เป็นอย่างดี ส่วนใหญ่จะได้รับหน้าที่เป็นหัวหน้ากลุ่มเสมอ รับฟังความคิดเห็นของเพื่อนร่วมทีมด้วยดีทุกครั้ง มีความคิดเป็นผู้ใหญ่

จากตารางที่ 4.22 แสดงให้เห็นได้ว่า นักเรียนที่ได้เข้าร่วมกิจกรรมการเรียนรู้ตามรูปแบบการจัดการจัดการเรียนรู้เพื่อเสริมสร้างทักษะที่จำเป็นในการดำรงชีวิตสำหรับนักเรียนชั้นมัธยมศึกษาตอนต้นที่พัฒนาขึ้น มีทักษะในการแก้ปัญหา โดยสามารถทำงานได้อย่างเป็นระบบ และแก้ปัญหาในการทำงานได้ มีทักษะความคิดสร้างสรรค์ โดยสามารถประดิษฐ์คิดค้นสิ่งแปลกใหม่ พัฒนาชิ้นงานหรือแก้ปัญหาด้วยความคิดแปลกใหม่ มีทักษะการสื่อสาร โดยสามารถอธิบายได้อย่างเข้าใจและน่าสนใจ มีทักษะการทำงานร่วมกับผู้อื่น โดยสามารถแบ่งงานกันทำกับเพื่อนได้เป็นอย่างดี และรับฟังความคิดเห็นของเพื่อนร่วมทีมด้วยดีทุกครั้ง

ตารางที่ 4.23 แสดงผลการติดตามผลการเสริมสร้างทักษะที่จำเป็นในการดำรงชีวิตสำหรับนักเรียน
ชั้นมัธยมศึกษาตอนต้น ด้านทักษะการใช้เทคโนโลยี

คำหลัก	บันทึกพรรณนา
การรู้เท่าทันสื่อ	นักเรียนสามารถสืบค้นหาข้อมูลจากสื่อต่าง ๆ ได้อย่างคล่องแคล่ว สามารถบอกได้ว่าสื่อในมีข้อมูลที่ดี น่าเชื่อถือได้ สามารถใช้สื่อได้หลากหลายประเภท ตรวจสอบแหล่งที่มาของข้อมูลได้ สามารถเลือกใช้สื่อและข้อมูลมาใช้ประโยชน์ในการทำงานได้ รู้จักใช้ข้อมูลในการตัดสินใจได้เป็นอย่างดี
การรู้เทคโนโลยี	นักเรียนสามารถใช้เทคโนโลยีและสืบค้นข้อมูลที่สนใจมาใช้ในการทำงานได้เป็นอย่างดี นักเรียนเก่งในการใช้เทคโนโลยี สามารถสอนพ่อแม่ให้ใช้เทคโนโลยีต่าง ๆ เช่น โทรศัพท์รุ่นใหม่ ๆ ได้อย่างคล่องแคล่ว สามารถใช้เทคโนโลยีสืบค้นข้อมูลในการทำงานได้ด้วยตนเอง และส่วนใหญ่จะใช้เทคโนโลยีในการทำงานเกี่ยวกับเรื่องที่คร่อมอบหมาย
การรู้สารสนเทศ	นักเรียนสามารถระบุแหล่งสารสนเทศ เลือกใช้สารสนเทศได้อย่างเหมาะสม รู้ว่าอะไรดีและอะไรไม่ดี สามารถนำไปใช้ได้ อย่างมีประสิทธิภาพ สามารถหาสารสนเทศที่เป็นประโยชน์มาใช้ในบ้านได้ เช่น หาข้อมูลการทำปุ๋ยหมักมาช่วยพ่อแม่ในการทำปุ๋ยหมักใช้ในครัวเรือน เป็นต้น

จากตารางที่ 4.23 แสดงให้เห็นได้ว่า นักเรียนที่ได้เข้าร่วมกิจกรรมการเรียนรู้ตามรูปแบบการจัดการจัดการเรียนรู้เพื่อเสริมสร้างทักษะที่จำเป็นในการดำรงชีวิตสำหรับนักเรียนชั้นมัธยมศึกษาตอนต้นที่พัฒนาขึ้น มีทักษะการใช้เทคโนโลยีเป็นอย่างดี สามารถตรวจสอบแหล่งที่มาของข้อมูลได้ สามารถเลือกใช้สื่อและข้อมูลมาใช้ประโยชน์ในการทำงานได้ สามารถใช้เทคโนโลยีและสืบค้นข้อมูลที่สนใจมาใช้ในการทำงานได้เป็นอย่างดี สามารถระบุแหล่งสารสนเทศ เลือกใช้สารสนเทศได้อย่างเหมาะสม รู้ว่าอะไรดีและอะไรไม่ดี สามารถนำไปใช้ได้ อย่างมีประสิทธิภาพ สามารถหาสารสนเทศที่เป็นประโยชน์มาใช้ในบ้านได้

ตารางที่ 4.24 แสดงผลการติดตามผลการเสริมสร้างทักษะที่จำเป็นในการดำรงชีวิตสำหรับนักเรียน
ชั้นมัธยมศึกษาตอนต้น ด้านทักษะการทำมาหาเลี้ยงชีพ

คำหลัก	บันทึกพรรณนา
ความสามารถในการปรับตัว	นักเรียนอาศัยอยู่กับปู่ย่า พ่อแม่ทำงานในกรุงเทพฯ สามารถดูแลตนเองและช่วยเหลือปู่ย่าได้ดี สามารถปรับตัวเข้ากับเพื่อนใหม่ และสภาพแวดล้อมใหม่ ๆ ได้ดี มีความเป็นผู้ใหญ่ ต้องดูแลหลาน ๆ จึงสามารถปรับตัวได้อย่างดี
ความคิดริเริ่มในการทำงาน	นักเรียนสามารถมีความคิดริเริ่มที่ไม่ซ้ำของเดิม สามารถอธิบายได้ มีส่วนร่วมในการทำกิจกรรมกับเพื่อน ๆ
ความรับผิดชอบ	นักเรียนสามารถทำงานที่ได้รับมอบหมายได้เป็นอย่างดี มีความรับผิดชอบต่อตนเองและผู้อื่น ทำกิจกรรมที่ได้รับมอบหมายจนสำเร็จสมบูรณ์ มีความรับผิดชอบต่องานในหน้าที่ตั้งแต่อยู่ที่บ้าน จนถึงรับผิดชอบงานในโรงเรียน เข้าเรียนตรงเวลา ส่งงานตามเวลานัด ปฏิบัติกิจกรรมที่ได้รับมอบหมายอย่างดีสมบูรณ์และตั้งใจในการทำงาน
ภาวะความเป็นผู้นำ	นักเรียนสามารถปฏิบัติกิจกรรมที่ได้รับมอบหมายอย่างดีสมบูรณ์ กล้าคิด กล้านำเสนอ และตั้งใจในการทำงาน มีภาวะความเป็นผู้นำ ใส่ใจในรายละเอียดของผู้อื่นเสมอ มีความเป็นผู้ใหญ่ จึงเปิดรับการเรียนรู้ กล้าหาญ ใส่ใจคนอื่นและคนรอบข้าง

จากตารางที่ 4.24 แสดงให้เห็นได้ว่า นักเรียนที่ได้เข้าร่วมกิจกรรมการเรียนรู้ตามรูปแบบการจัดการจัดการเรียนรู้เพื่อเสริมสร้างทักษะที่จำเป็นในการดำรงชีวิตสำหรับนักเรียนชั้นมัธยมศึกษาตอนต้นที่พัฒนาขึ้น มีทักษะการทำมาหาเลี้ยงชีพเป็นอย่างดี สามารถปรับตัวเข้ากับเพื่อนใหม่ และสภาพแวดล้อมใหม่ ๆ ได้ดี มีความเป็นผู้ใหญ่ มีความคิดริเริ่มที่ไม่ซ้ำของเดิม สามารถอธิบายได้ มีส่วนร่วมในการทำกิจกรรมกับเพื่อน ๆ สามารถปฏิบัติกิจกรรมที่ได้รับมอบหมายอย่างดีสมบูรณ์ กล้าคิด กล้านำเสนอ และตั้งใจในการทำงาน มีภาวะความเป็นผู้นำ

บทที่ 5

สรุป อภิปรายผล และข้อเสนอแนะ

การวิจัยเรื่องการพัฒนาแบบการจัดการเรียนรู้เพื่อเสริมสร้างทักษะที่จำเป็นในการดำรงชีวิตสำหรับนักเรียนชั้นมัธยมศึกษาตอนต้น ของโรงเรียนในสังกัดสำนักงานเขตพื้นที่การศึกษาประถมศึกษานครนายก โดยกรอบแนวคิดการวิจัยและพัฒนา (Research and Development) พัฒนาแบบการจัดการเรียนรู้เพื่อเสริมสร้างทักษะที่จำเป็นในการดำรงชีวิตของนักเรียนชั้นมัธยมศึกษาตอนต้น ผู้วิจัยได้ดำเนินการ ดังต่อไปนี้

5.1 วัตถุประสงค์ของการวิจัย

5.1.1 เพื่อศึกษาทักษะที่จำเป็นในการดำรงชีวิตของนักเรียน ชั้นมัธยมศึกษาตอนต้น

5.1.2 เพื่อสร้างแบบการจัดการเรียนรู้เพื่อเสริมสร้างทักษะที่จำเป็นในการดำรงชีวิตของนักเรียนชั้นมัธยมศึกษาตอนต้น

5.1.3 เพื่อศึกษาผลของการใช้แบบการจัดการเรียนรู้เพื่อเสริมสร้างทักษะที่จำเป็นในการดำรงชีวิตของนักเรียนชั้นมัธยมศึกษาตอนต้น

5.2 สมมติฐานการวิจัย

แบบการจัดการเรียนรู้เพื่อเสริมสร้างทักษะที่จำเป็นในการดำรงชีวิตสำหรับนักเรียนชั้นมัธยมศึกษาตอนต้น ของโรงเรียนในสังกัดสำนักงานเขตพื้นที่การศึกษาประถมศึกษานครนายก ที่ผู้วิจัยพัฒนาขึ้นเป็นรูปแบบที่ช่วยให้เด็กนักเรียนมีทักษะที่จำเป็นในการดำรงชีวิตสำหรับนักเรียนชั้นมัธยมศึกษาตอนต้นได้ดีขึ้น

5.3 สรุปผลการวิจัย

5.3.1 ระยะเวลาที่ 1 ผลการศึกษาองค์ประกอบและตัวชี้วัดของทักษะที่จำเป็นในการดำรงชีวิตของนักเรียนชั้นมัธยมศึกษาตอนต้น

ส่วนที่ 1 ผลการศึกษาวิเคราะห์ทฤษฎีและเอกสารที่เกี่ยวข้อง และผลการศึกษาความต้องการจำเป็นของทักษะในการดำรงชีวิตของนักเรียนชั้นมัธยมศึกษาตอนต้น

ผลการศึกษาวิเคราะห์ทฤษฎีตลอดจนเอกสาร หลักการและแนวคิด ของหลักสูตรแกนกลางการศึกษาขั้นพื้นฐาน และงานวิจัยที่เกี่ยวข้องเกี่ยวกับทักษะที่จำเป็นในการดำรงชีวิต ได้ องค์ประกอบของทักษะที่จำเป็นในการดำรงชีวิต 3 องค์ประกอบ 25 ตัวชี้วัด โดยแบ่งเป็น องค์ประกอบที่ 1. ทักษะด้านการเรียนรู้และนวัตกรรม จำนวน 6 ตัวชี้วัด องค์ประกอบที่ 2 ทักษะด้านในการใช้เทคโนโลยี จำนวน 5 ตัวชี้วัด และองค์ประกอบที่ 3 ทักษะด้านการทำมาหาเลี้ยงชีพและการดำเนินชีวิต จำนวน 14 ตัวชี้วัด

พบว่า นักเรียนระดับชั้นมัธยมศึกษาตอนต้น จำนวน 324 คน เป็นเพศชาย จำนวน 155 คน คิดเป็นร้อยละ 47.80 เพศหญิง จำนวน 169 คน คิดเป็นร้อยละ 52.20 นักเรียนระดับชั้นมัธยมศึกษา

ตอนต้น ชั้นมัธยมศึกษาปีที่ 1 จำนวน 130 คน คิดเป็นร้อยละ 40.15 ชั้นมัธยมศึกษาปีที่ 2 จำนวน 96 คน คิดเป็นร้อยละ 28.60 และมัธยมศึกษาปีที่ 3 จำนวน 98 คน คิดเป็นร้อยละ 30.25

นักเรียนระดับชั้นมัธยมศึกษาตอนต้น มีความต้องการจำเป็นในการเสริมสร้างทักษะที่จำเป็นในการดำรงชีวิต รวมทุกด้าน อยู่ในระดับมาก ($\bar{X} = 4.47$) คือ ด้านการเรียนรู้นวัตกรรม อยู่ในระดับมาก ($\bar{X} = 4.45$) ด้านการใช้เทคโนโลยี อยู่ในระดับมาก ($\bar{X} = 4.48$) ด้านการทำมาหาเลี้ยงชีพและการดำเนินชีวิต อยู่ในระดับมาก ($\bar{X} = 4.47$) และนักเรียนระดับชั้นมัธยมศึกษาตอนต้น ที่มีเพศและชั้นเรียนแตกต่างกัน มีความต้องการจำเป็นในการเสริมสร้างทักษะที่จำเป็นในการดำรงชีวิต ไม่แตกต่างกันอย่างมีนัยสำคัญทางสถิติที่ระดับ 0.05

ส่วนที่ 2 ผลการวิเคราะห์องค์ประกอบและตัวชี้วัดของทักษะที่จำเป็นในการดำรงชีวิตของนักเรียนชั้นมัธยมศึกษาตอนต้น

ผู้วิจัยได้นำผลการวิจัยที่ได้จากส่วนที่ 1 มาประกอบในการจัดทำเอกสารสนทนากลุ่ม เพื่อวิเคราะห์องค์ประกอบและตัวชี้วัดของทักษะที่จำเป็นในการดำรงชีวิตของนักเรียนชั้นมัธยมศึกษาตอนต้น ให้ได้องค์ประกอบและตัวชี้วัดที่ชัดเจนและมีความสำคัญ ในการสร้างรูปแบบการจัดการเรียนรู้ในขั้นตอนต่อไป โดยในส่วนนี้ ผู้วิจัยได้ดำเนินการวิจัยด้วยกระบวนการสนทนากลุ่ม ผู้ทรงคุณวุฒิ จำนวน 5 ท่าน พบว่า องค์ประกอบของทักษะที่จำเป็นในการดำรงชีวิตของนักเรียนชั้นมัธยมศึกษาตอนต้น จากการสนทนากลุ่มโดยผู้ทรงคุณวุฒิ (Focus Group) ผู้ทรงคุณวุฒิมีความเห็นสอดคล้องกับจำนวนองค์ประกอบทั้ง 3 ด้านที่ได้จากการวิเคราะห์เอกสาร และมีความเห็นสอดคล้องกันในการปรับข้อความขององค์ประกอบแต่ละด้าน รวมถึงการปรับตัวชี้วัดขององค์ประกอบแต่ละด้านให้มีความกระชับชัดเจนและเหมาะสมกับวัยของนักเรียนชั้นมัธยมศึกษาตอนต้น ได้ทักษะที่จำเป็นในการดำรงชีวิตของนักเรียนชั้นมัธยมศึกษาตอนต้น ประกอบด้วย 3 องค์ประกอบ 11 ตัวชี้วัด ดังนี้ องค์ประกอบที่ 1 ทักษะการเรียนรู้ด้านนวัตกรรม มี 4 ตัวชี้วัด ได้แก่ 1) ทักษะการแก้ปัญหา 2) ทักษะความคิดสร้างสรรค์ 3) ทักษะในการสื่อสาร และ 4) ทักษะการทำงานร่วมกับผู้อื่น องค์ประกอบที่ 2 ทักษะการใช้เทคโนโลยี มี 3 ตัวชี้วัด ได้แก่ 1) การรู้เท่าทันสื่อ 2) การรู้เทคโนโลยี และ 3) การรู้สารสนเทศ องค์ประกอบที่ 3 ทักษะการทำมาหาเลี้ยงชีพ มี 4 ตัวชี้วัด ได้แก่ 1) ความสามารถในการปรับตัว 2) ความคิดริเริ่มในการทำงาน 3) ความรับผิดชอบ และ 4) ภาวะความเป็นผู้นำ

5.3.2 ระยะเวลาที่ 2 ผลการสร้างรูปแบบการจัดการเรียนรู้เพื่อเสริมสร้างทักษะที่จำเป็นในการดำรงชีวิตของนักเรียนชั้นมัธยมศึกษาตอนต้น ได้รูปแบบการจัดการเรียนรู้ ประกอบด้วย 5 องค์ประกอบ ได้แก่ 1) หลักการของรูปแบบการสอน 2) วัตถุประสงค์ของรูปแบบการสอน 3) เนื้อหาสาระการจัดการเรียนรู้ 4) กระบวนการจัดการเรียนรู้ เป็นขั้นตอนการจัดการเรียนรู้เพื่อเสริมสร้างทักษะที่จำเป็นในการดำรงชีวิต สำหรับนักเรียนชั้นมัธยมศึกษาตอนต้น จากการปฏิบัติงานระหว่างครูและนักเรียน มี 4 ขั้นตอน 1. ขั้นกระตุ้นความสนใจ (Engagement) จากทักษะที่จำเป็นในการดำรงชีวิต (Skill of Living) 2. ขั้นเห็นคุณค่าของตนเองและผู้อื่น (Valuing) 3. ขั้นการสร้างประสบการณ์เรียนรู้โดยการลงมือปฏิบัติ (Experiencing) 4. ขั้นการสะท้อนผล (Evaluation) และ 5) การวัดผลประเมินผล

ผลการประเมินรูปแบบการจัดการเรียนรู้เพื่อเสริมสร้างทักษะที่จำเป็นในการดำรงชีวิตของนักเรียนชั้นมัธยมศึกษาตอนต้น พบว่า คุณภาพของรูปแบบการจัดการเรียนรู้ที่สร้างขึ้น

ว่ามีคุณภาพตามเกณฑ์มาตรฐานการประเมินโดยรวมทุกด้านในระดับมาก โดยมีค่าเฉลี่ย 4.48 และเมื่อพิจารณาตามรายการเกณฑ์คุณภาพการประเมินในแต่ละด้าน พบว่า รูปแบบการจัดการเรียนรู้ที่มีความเหมาะสมในระดับมากที่สุด มีความมีประโยชน์ มีความเป็นไปได้ในการนำไปปฏิบัติจริง และมีความถูกต้อง ในระดับมาก โดยด้านความเหมาะสม มีค่าเฉลี่ย 4.51 ด้านความถูกต้อง มีค่าเฉลี่ย 4.48 ด้านความมีประโยชน์ มีค่าเฉลี่ย 4.47 และด้านความเป็นไปได้ในการนำไปปฏิบัติ มีค่าเฉลี่ย 4.46 ตามลำดับ

5.3.3 ระยะที่ 3 ผลการใช้รูปแบบการจัดการเรียนรู้เพื่อเสริมสร้างทักษะที่จำเป็นในการดำรงชีวิตของนักเรียนชั้นมัธยมศึกษาตอนต้น

สำหรับระยะที่ 3 นี้มีวัตถุประสงค์เพื่อศึกษาผลการใช้รูปแบบการจัดการเรียนรู้เพื่อเสริมสร้างทักษะที่จำเป็นในการดำรงชีวิตสำหรับนักเรียนชั้นมัธยมศึกษาตอนต้น มีรายละเอียดผลการวิจัยจำแนกเป็น 4 ส่วนย่อย ดังนี้

1) ผลการหาประสิทธิภาพของรูปแบบการจัดการเรียนรู้ฯ ตามเกณฑ์ประสิทธิภาพ คือ $E1/E2 = 75/75$

ครั้งที่ 1 ศึกษาผลการใช้รูปแบบการจัดการเรียนรู้ฯ โดยการทดลองแบบเดี่ยว จำนวน 3 คน ทดลองจัดการเรียนรู้เพื่อเสริมสร้างทักษะที่จำเป็นในการดำรงชีวิตสำหรับนักเรียนชั้นมัธยมศึกษาตอนต้น ผลการหาประสิทธิภาพ พบว่า นักเรียนชั้นมัธยมศึกษาตอนต้นที่รับการการจัดการเรียนรู้ตามรูปแบบการจัดการเรียนรู้เพื่อเสริมสร้างทักษะที่จำเป็นในการดำรงชีวิตสำหรับนักเรียนชั้นมัธยมศึกษาตอนต้น มีทักษะที่จำเป็นในการดำรงชีวิต หลังการเรียนรู้ เพิ่มขึ้นจากร้อยละ 39.39 เป็นร้อยละ 62.11 คือ เพิ่มขึ้นถึงร้อยละ 22.72 ส่วนคะแนนการประเมินท้ายกิจกรรมรายหน่วย ได้คะแนนรวมร้อยละ 59.09 ซึ่งทำให้ประสิทธิภาพของรูปแบบการจัดการเรียนรู้ไม่ถึงเกณฑ์ประสิทธิภาพที่กำหนด คือ $E1/E2$ ได้เท่ากับ $59.09/62.11$ ไม่ถึงเกณฑ์ $75/75$ ซึ่งในการทดลองใช้รูปแบบการจัดการเรียนรู้เพื่อตรวจสอบประสิทธิภาพในครั้งนี้ 1 นี้ นักเรียนชั้นมัธยมศึกษาตอนต้นกลุ่มทดลองไม่ได้รับการจัดการเรียนรู้ไปตามกระบวนการอย่างเต็มรูปแบบ ต้องใช้เวลาในการชี้แจง ทำความเข้าใจกับคำชี้แจง เนื้อหาสาระในใบงาน ใบความรู้ และเอกสารประกอบอื่น ๆ เพิ่มเติม ทำให้กระทบกับเวลาในการดำเนินกิจกรรม การทำใบงาน การศึกษาใบความรู้ และตอบแบบประเมินต่าง ๆ ทำให้การทำกิจกรรมในรูปแบบการจัดการเรียนรู้ไม่ครบถ้วนสมบูรณ์ทุกกิจกรรมและไม่เป็นไปตามกำหนดเวลา นอกจากนี้ การทำใบงานซึ่งต้องใช้การแลกเปลี่ยนเรียนรู้กับกลุ่ม ให้เกิดการร่วมคิดร่วมทำ เพื่อตอบคำถามตามประเด็นในใบงาน ก็ไม่สามารถดำเนินการตามกำหนดได้ เนื่องจากมีผู้เข้าร่วมการจัดการเรียนรู้เพียง 3 คน แต่การทำกิจกรรมในรูปแบบการจัดการเรียนรู้สามารถทำให้ผู้เข้าร่วมการจัดการเรียนรู้มีทักษะที่จำเป็นในการดำรงชีวิตมากขึ้นกว่าก่อนการเข้าร่วมกิจกรรมการเรียนรู้

ครั้งที่ 2 ศึกษาผลการใช้รูปแบบการจัดการเรียนรู้ฯ โดยการทดลองแบบกลุ่มเล็ก จำนวน 6 คน ทดลองจัดการเรียนรู้เพื่อเสริมสร้างทักษะที่จำเป็นในการดำรงชีวิตสำหรับนักเรียนชั้นมัธยมศึกษาตอนต้น ผลการหาประสิทธิภาพ พบว่า นักเรียนชั้นมัธยมศึกษาตอนต้นที่รับการการจัดการเรียนรู้ตามรูปแบบการจัดการเรียนรู้เพื่อเสริมสร้างทักษะที่จำเป็นในการดำรงชีวิตสำหรับนักเรียนชั้นมัธยมศึกษาตอนต้น มีทักษะที่จำเป็นในการดำรงชีวิต หลังการเรียนรู้ เพิ่มขึ้นจากร้อยละ 49.25 เป็นร้อยละ 66.66 คือ เพิ่มขึ้นถึงร้อยละ 17.41 ส่วนคะแนนการประเมินท้ายกิจกรรมรายหน่วย ได้คะแนนรวม

ร้อยละ 63.64 ซึ่งทำให้ประสิทธิภาพของรูปแบบการจัดการเรียนรู้ไม่ถึงเกณฑ์ประสิทธิภาพที่กำหนด คือ E1/E2 ได้เท่ากับ 63.64/66.66 ไม่ถึงเกณฑ์ 75/75 ซึ่งในการทดลองใช้รูปแบบการจัดการเรียนรู้เพื่อตรวจสอบประสิทธิภาพในครั้งนี้ 2 นี้รูปแบบการจัดการเรียนรู้มีประสิทธิภาพมากกว่าการทดลองในครั้งที่ 1

ครั้งที่ 3 ศึกษาผลการใช้รูปแบบการจัดการเรียนรู้ โดยการทดลองแบบกลุ่มเล็ก จำนวน 37 คน ทดลองจัดการเรียนรู้เพื่อเสริมสร้างทักษะที่จำเป็นในการดำรงชีวิตสำหรับนักเรียนชั้นมัธยมศึกษาตอนต้น ผลการหาประสิทธิภาพ พบว่า นักเรียนชั้นมัธยมศึกษาตอนต้นที่รับการการจัดการเรียนรู้ตามรูปแบบการจัดการเรียนรู้เพื่อเสริมสร้างทักษะที่จำเป็นในการดำรงชีวิตสำหรับนักเรียนชั้นมัธยมศึกษาตอนต้น มีทักษะที่จำเป็นในการดำรงชีวิตเพิ่มขึ้น หลังการเรียนรู้ เพิ่มขึ้นจากร้อยละ 49.02 เป็นค่าเฉลี่ยร้อยละ 79.00 คือ เพิ่มขึ้นร้อยละ 29.98 ส่วนการประเมินท้ายกิจกรรมรายหน่วย ได้คะแนนรวมเฉลี่ยร้อยละ 77.52 ซึ่งทำให้ประสิทธิภาพของรูปแบบการจัดการเรียนรู้เป็นไปตามเกณฑ์มาตรฐาน 75/75 ที่กำหนด คือ E1/E2 ได้เท่ากับ 77.52/79.00 ซึ่งค่าเฉลี่ยร้อยละของคะแนนการประเมินท้ายกิจกรรมรายหน่วย คือประสิทธิภาพของกระบวนการ (E1) สูงกว่าเกณฑ์ประสิทธิภาพที่กำหนดมากกว่า 2.5 % ถือว่าเป็นการยอมรับประสิทธิภาพของรูปแบบการจัดการเรียนรู้ในระดับสูงกว่าเกณฑ์ ส่วนค่าเฉลี่ยร้อยละของคะแนนการทดสอบหลังการเรียนรู้ คือประสิทธิภาพของผลลัพธ์ (E2) สูงกว่าเกณฑ์ประสิทธิภาพที่กำหนดมากกว่า 2.5 % ถือว่าเป็นการยอมรับประสิทธิภาพของรูปแบบการจัดการเรียนรู้ในระดับสูงกว่าเกณฑ์

2) ผลการประเมินผลการใช้รูปแบบการจัดการเรียนรู้เพื่อเสริมสร้างทักษะที่จำเป็นในการดำรงชีวิตสำหรับนักเรียนชั้นมัธยมศึกษาตอนต้น โดยการเปรียบเทียบคะแนนก่อนและหลังการเรียนรู้ พบว่า ผลการเปรียบเทียบทักษะที่จำเป็นในการดำรงชีวิตของนักเรียนชั้นมัธยมศึกษาตอนต้น ก่อนและหลังการเรียนรู้ มีคะแนนเฉลี่ย เท่ากับ 21.57 คะแนน และ 34.74 คะแนน ตามลำดับ และเมื่อเปรียบเทียบระหว่างคะแนนก่อนและหลังการเรียนรู้ พบว่า คะแนนหลังการเรียนรู้โดยรูปแบบการจัดการเรียนรู้เพื่อเสริมสร้างทักษะที่จำเป็นในการดำรงชีวิต เป็นไปตามเกณฑ์ อย่างมีนัยสำคัญทางสถิติที่ระดับ 0.05

3) ผลการศึกษาคะแนนการเปลี่ยนแปลงสัมพัทธ์ของทักษะที่จำเป็นในการดำรงชีวิตของนักเรียนระดับชั้นมัธยมศึกษาตอนต้นนำผลคะแนนมาคำนวณเป็นคะแนนการเปลี่ยนแปลงสัมพัทธ์ คำนวณจากคะแนนดิบหลังเรียน คะแนนดิบก่อนการเรียนจากฐานคะแนนเต็ม 44 คะแนน โดยใช้รูปแบบการจัดการจัดการเรียนรู้เพื่อเสริมสร้างทักษะที่จำเป็นในการดำรงชีวิต กับนักเรียนชั้นมัธยมศึกษาตอนต้นจำนวน 35 คน เพื่อศึกษาคะแนนการเปลี่ยนแปลงสัมพัทธ์ของทักษะที่จำเป็นในการดำรงชีวิตของนักเรียนระดับชั้นมัธยมศึกษาตอนต้น นำผลคะแนนมาคำนวณเป็นคะแนนการเปลี่ยนแปลงสัมพัทธ์ คำนวณจากคะแนนดิบหลังเรียน คะแนนดิบก่อนการเรียน จากฐานคะแนนเต็ม 44 คะแนน พบว่า ผลการเปรียบเทียบทักษะที่จำเป็นในการดำรงชีวิตของนักเรียนชั้นมัธยมศึกษาตอนต้น ก่อนและหลังการเรียนรู้ นักเรียนส่วนใหญ่มีคะแนนการเปลี่ยนแปลงสัมพัทธ์ อยู่ในระดับสูง คือ อยู่ในช่วง 76-100 มีพัฒนาการระดับสูงมาก จำนวน 1 คน อยู่ในช่วง 51-75 พัฒนาการระดับสูง 34 คน

4) ผลการติดตามผลการเสริมสร้างทักษะที่จำเป็นในการดำรงชีวิตของนักเรียนชั้นมัธยมศึกษาตอนต้น โดยการติดตามผลหลังการเข้าร่วมกิจกรรมการเรียนรู้ตามรูปแบบการเรียนรู้ที่

พัฒนาขึ้นของนักเรียนระดับมัธยมศึกษาตอนต้น จำนวน 35 คน ดำเนินการเก็บข้อมูลโดยการเยี่ยมบ้านของนักเรียนและสัมภาษณ์ผู้ปกครองของนักเรียน หลังการสิ้นสุดการเข้าร่วมกิจกรรมการเรียนรู้แล้ว 1 เดือน ใช้เวลาในการเก็บข้อมูล 3 สัปดาห์ และนำข้อมูลที่ได้มาทำการวิเคราะห์สรุปอุปนิสัยจากบันทึกพรรณนา แสดงให้เห็นว่า รูปแบบการจัดการเรียนรู้ที่พัฒนาขึ้นช่วยให้นักเรียนระดับชั้นมัธยมศึกษาตอนต้นมีทักษะที่จำเป็นในการดำรงชีวิตที่ดีขึ้น โดยมีทักษะการเรียนรู้ด้านนวัตกรรม มีทักษะในการแก้ปัญหา มีทักษะความคิดสร้างสรรค์ มีทักษะการสื่อสาร มีทักษะการทำงานร่วมกับผู้อื่น มีทักษะการใช้เทคโนโลยีเป็นอย่างดี สามารถตรวจสอบแหล่งที่มาของข้อมูลได้ สามารถเลือกใช้สื่อและข้อมูลมาใช้ประโยชน์ในการทำงานได้ สามารถใช้เทคโนโลยีและสืบค้นข้อมูลที่สนใจมาใช้ในการทำงานได้เป็นอย่างดี สามารถระบุแหล่งสารสนเทศ เลือกใช้สารสนเทศได้อย่างเหมาะสม รู้ว่าอะไรดีและอะไรไม่ดี สามารถนำไปใช้ได้อย่างมีประสิทธิภาพ สามารถหาสารสนเทศที่เป็นประโยชน์มาใช้ในบ้านได้ และมีทักษะการทำมาหาเลี้ยงชีพเป็นอย่างดี สามารถปรับตัวเข้ากับเพื่อนใหม่ และสภาพแวดล้อมใหม่ ๆ ได้ดี มีความเป็นผู้ใหญ่ มีความคิดริเริ่มที่ไม่ซ้ำของเดิม สามารถอธิบายได้ มีส่วนร่วมในการทำกิจกรรมกับเพื่อน ๆ สามารถปฏิบัติกิจกรรมที่ได้รับมอบหมายอย่างดีสมบูรณ์ กล้าคิด กล้านำเสนอ และตั้งใจในการทำงาน มีภาวะความเป็นผู้นำ

5.4 อภิปรายผลการวิจัย

รูปแบบการจัดการเรียนรู้ที่พัฒนา มีวัตถุประสงค์เพื่อพัฒนารูปแบบการจัดการเรียนรู้เพื่อเสริมสร้างทักษะที่จำเป็นในการดำรงชีวิตสำหรับนักเรียนชั้นมัธยมศึกษาตอนต้น มีประเด็นที่นำมาอภิปราย 3 ประเด็น คือ 1) ศึกษาองค์ประกอบของทักษะที่จำเป็นในการดำรงชีวิตของนักเรียนชั้นมัธยมศึกษาตอนต้น 2) สร้างรูปแบบการจัดการเรียนรู้เพื่อเสริมสร้างทักษะที่จำเป็นในการดำรงชีวิตของนักเรียนชั้นมัธยมศึกษาตอนต้น 3) ศึกษาผลของการใช้รูปแบบการจัดการเรียนรู้เพื่อเสริมสร้างทักษะที่จำเป็นในการดำรงชีวิตของนักเรียนชั้นมัธยมศึกษาตอนต้น ก่อนและหลังเรียนด้วยรูปแบบการจัดการเรียนรู้ที่พัฒนาขึ้น ดังนี้

5.4.1 ผลการวิเคราะห์องค์ประกอบของทักษะที่จำเป็นในการดำรงชีวิตสำหรับนักเรียนชั้นมัธยมศึกษาตอนต้น ผลการศึกษาความต้องการจำเป็นของทักษะที่จำเป็นในการดำรงชีวิตของนักเรียนชั้นมัธยมศึกษาตอนต้น พบว่า การศึกษาวิเคราะห์ทฤษฎีตลอดจนเอกสาร หลักการและแนวคิดของหลักสูตรแกนกลางการศึกษาขั้นพื้นฐาน และงานวิจัยที่เกี่ยวข้องเกี่ยวกับทักษะที่จำเป็นในการดำรงชีวิต ได้องค์ประกอบของทักษะที่จำเป็นในการดำรงชีวิต 3 องค์ประกอบ 25 ตัวชี้วัด โดยแบ่งเป็น องค์ประกอบที่ 1. ทักษะด้านการเรียนรู้และนวัตกรรม จำนวน 6 ตัวชี้วัด องค์ประกอบที่ 2 ทักษะด้านในการใช้เทคโนโลยี จำนวน 5 ตัวชี้วัด และองค์ประกอบที่ 3 ทักษะด้านการทำมาหาเลี้ยงชีพและการดำเนินชีวิต จำนวน 14 ตัวชี้วัด เรียงจากมากไปน้อย

ผลการวิเคราะห์องค์ประกอบของทักษะที่จำเป็นในการดำรงชีวิตสำหรับนักเรียนชั้นมัธยมศึกษาตอนต้น ได้ทักษะที่จำเป็นในการดำรงชีวิตของนักเรียนชั้นมัธยมศึกษาตอนต้น ประกอบด้วย 3 องค์ประกอบ 11 ตัวชี้วัด ดังนี้ องค์ประกอบที่ 1 ทักษะการเรียนรู้ด้านนวัตกรรม มี 4 ตัวชี้วัด ได้แก่ 1) ทักษะการแก้ปัญหา 2) ทักษะความคิดสร้างสรรค์ 3) ทักษะในการสื่อสาร และ 4) ทักษะการทำงานร่วมกับผู้อื่น องค์ประกอบที่ 2 ทักษะการใช้เทคโนโลยี มี 3 ตัวชี้วัด ได้แก่ 1) การรู้เท่าทันสื่อ

2) การรู้เทคโนโลยี และ 3) การรู้สารสนเทศ องค์ประกอบที่ 3 ทักษะการทำมาหาเลี้ยงชีพ มี 4 ตัวชี้วัด ได้แก่ 1) ความสามารถในการปรับตัว 2) ความคิดริเริ่มในการทำงาน 3) ความรับผิดชอบ และ 4) ภาวะความเป็นผู้นำ

การเปลี่ยนแปลงทางสังคมที่เกิดขึ้นในศตวรรษที่ 21 ทั้งด้านเทคโนโลยีสิ่งแวดล้อม และสังคมที่มีความซับซ้อนมากขึ้นส่งผลต่อวิถีการดำเนินชีวิตและการประกอบอาชีพ ซึ่งประชาคมโลกต้องมีความตื่นตัว และเตรียมความพร้อมในการรับมือกับการเปลี่ยนแปลง ซึ่งสอดคล้องกับ วิจารณ์ พานิช (2556, น. 15) ที่กล่าวว่า ในเรื่องของการจัดการศึกษาจึงต้องปรับกระบวนการทัศน์เพื่อเตรียมผู้สำเร็จการศึกษาให้มีสมรรถนะที่สอดคล้องกับความต้องการของสังคมในปัจจุบันและพร้อมจะออกไปประกอบอาชีพต่อไป สามารถดำรงชีวิตในโลกแห่งศตวรรษที่ 21 และสอดคล้องกับสำนักงานคณะกรรมการอุดมศึกษา (2556, น. 20) กล่าวว่า ทักษะที่สำคัญในโลกแห่งศตวรรษที่ 21 ครอบคลุม 3 กลุ่มได้แก่ 1) ทักษะที่จำเป็นต่อการดำรงชีวิต 2) ทักษะการทำงาน 3) ทักษะเฉพาะอาชีพ ตลอดจนทักษะการดำรงชีวิตสมัยใหม่ การจัดการศึกษาสำหรับศตวรรษที่ 21 จึงควรมีการปรับให้เหมาะสมซึ่งสถาบันการศึกษาจึงควรมีหลักสูตรแบบใหม่ให้ลงมือปฏิบัติจริง เพื่อให้ผู้เรียนได้มีโอกาสได้เผชิญกับปัญหาในโลกที่เป็นจริงและมีประสบการณ์ในการแก้ปัญหาและสามารถนำไปประยุกต์ใช้ใน ชีวิตประจำวันที่เป็นจริง วิจารณ์ พานิช (2556, น. 52)

5.4.2 ผลการสร้างรูปแบบการจัดการเรียนรู้เพื่อเสริมสร้างทักษะที่จำเป็นในการดำรงชีวิต สำหรับนักเรียนชั้นมัธยมศึกษาตอนต้น ได้รูปแบบการจัดการเรียนรู้ ประกอบด้วย 5 องค์ประกอบ ได้แก่ 1) หลักการของรูปแบบการสอน 2) วัตถุประสงค์ของรูปแบบการสอน 3) เนื้อหาสาระการจัดการเรียนรู้ 4) กระบวนการจัดการเรียนรู้ และ 5) การวัดผลประเมินผล (ทศนา แคมมณี, 2554ข; Keeves, 1997; Joyce & Weil, 2000; Joyce Weil & Calhoun, 2004)

ทั้งหมดที่กล่าวมาสอดคล้องกับ Joyce & Weil (2000) ที่กล่าวว่า การพัฒนา รูปแบบการจัดการเรียนรู้ควรมีปรัชญาและทฤษฎีรองรับ เช่น ทฤษฎีด้านจิตวิทยาการเรียนรู้ ก่อนที่จะมีการนำรูปแบบการจัดการเรียนรู้ที่พัฒนาขึ้นไปใช้ควรมีการวิจัย เพื่อเป็นการทดสอบ ทฤษฎี รวมถึงการตรวจสอบคุณภาพของรูปแบบ และนำข้อค้นพบมาปรับปรุงแก้ไข เพื่อเป็น หลักประกันที่เชื่อถือได้ว่ารูปแบบนั้นใช้ได้สะดวก และได้ผลดีในสถานการณ์จริง และ Joyce Weil & Calhoun (2004) กล่าวว่า รูปแบบไม่ใช่ทฤษฎี รูปแบบโดยทั่วไปจะต้องมีองค์ประกอบที่สำคัญ คือ 1) นำไปสู่การทำงาน (Prediction) ผลที่ตามมาสามารถพิสูจน์และตรวจสอบได้ กล่าวคือ สามารถนำไปสร้างเครื่องมือเพื่อไปพิสูจน์ตรวจสอบได้ สอดคล้องกับ (Joyce & Weil, 2000; Braxton, Bronico & Looms, 1995) ที่กล่าวว่า แบบหรือแผนของการสอนแสดงถึงความสัมพันธ์ระหว่าง องค์ประกอบต่าง ๆ ที่จะใช้ในการจัดกระทำ เพื่อให้เกิดผลแก่ผู้เรียนตามจุดมุ่งหมายของการสอนนั้น เป็นแนวทางหรือชุดของยุทธศาสตร์ที่เป็นพื้นฐานของวิธีสอนครู รูปแบบการสอนหมายถึงแผนเชิง ปฏิบัติตามแนวคิดของทฤษฎีการเรียนรู้ซึ่งแสดงระหว่างความสัมพันธ์ขององค์ประกอบต่าง ๆ ที่ใช้ในการ จัดกระทำเพื่อให้ผู้เรียนมีความสามารถในการเรียนรู้เนื้อหาวิชาต่าง ๆ ตามเป้าหมายที่กำหนดไว้

รูปแบบการสอนที่มีการนำมาใช้ในการศึกษาระดับต่าง ๆ และใช้เป็นพื้นฐานในการ คิดค้นพัฒนารูปแบบการสอน ได้แก่ รูปแบบการสอนตามแนวคิดของ Joyce & Weil (2000) ที่กล่าว ว่า รูปแบบการสอนเป็นการอธิบายถึงการจัดสิ่งแวดล้อมทางการเรียนรู้ผลการใช้รูปแบบการสอนที่

สำคัญ คือ การเพิ่มความสามารถในการเรียนรู้ ทำให้ผู้เรียนเกิดการเรียนรู้และสามารถค้นหาความรู้ได้ด้วยตนเอง รูปแบบการสอนพัฒนามาจากทฤษฎีการเรียนรู้ โดยมีองค์ประกอบที่สำคัญ คือ เป้าหมาย ขั้นตอนการจัดกิจกรรม ระบบทางสังคม หลักการตอบสนองและระบบการสนับสนุน

ขั้นตอนการจัดการเรียนรู้เพื่อเสริมสร้างทักษะที่จำเป็นในการดำรงชีวิต สำหรับนักเรียนชั้นมัธยมศึกษาตอนต้น จากการปฏิบัติงานระหว่างครูและนักเรียน มี 4 ขั้นตอน ได้แก่ 1. ขั้นกระตุ้นความสนใจ (Engagement) จากทักษะชีวิต (Life Skills) โดยการนำเข้าสู่บทเรียนด้วยเรื่องที่น่าสนใจซึ่งเกิดขึ้นจากความสงสัย เริ่มจากความสนใจของตัวนักเรียนเองหรือเกิดจากการอภิปรายภายในกลุ่ม เรื่องที่น่าสนใจอาจมาจากเหตุการณ์ที่เกิดขึ้นอยู่ในเวลานั้น หรือเป็นเรื่องที่เชื่อมโยงกับความรู้เดิมที่เพิ่งเรียนรู้มาแล้ว เป็นตัวกระตุ้นให้นักเรียนสร้างคำถาม กำหนดประเด็นที่ศึกษา สอดคล้องกับแนวคิดของ Budnitz (2003) ที่กล่าวถึงความสำคัญในการสร้างความสนใจในการเรียนรู้ให้กับผู้เรียน Bandura (1986) ที่ให้ความสำคัญกับกระบวนการสร้างความสนใจว่าเป็นส่วนเบื้องต้นสำคัญในการกระตุ้นให้ผู้เรียนมีความตั้งใจที่จะเรียนรู้ และ Nelson-Jones (1997) ที่ได้ให้ความสำคัญและเน้นเป็นอย่างยิ่งกับสัมพันธภาพที่ให้การสนับสนุนไม่ว่าจะเป็นการให้ความเคารพ ความจริงใจ ความเข้าใจและเห็นอกเห็นใจต่าง ๆ และกล่าวไว้ว่า ปัจจัยด้านสัมพันธภาพที่ให้การสนับสนุนจะช่วยพัฒนาทักษะชีวิตกับบุคคลได้ ทั้งนี้ สัมพันธภาพที่สนับสนุนจะก่อให้เกิดความรู้สึกปลอดภัยในการสำรวจพฤติกรรมและการเรียนรู้ที่ผิดพลาดต่าง ๆ ของตน อีกทั้งยังช่วยให้บุคคลรับฟังตัวเองมากขึ้นมีความรู้สึกภูมิใจและมีความเข้าใจในตนเองที่ลึกซึ้งซึ่งสามารถเกิดการสัมผัสกับความต้องการที่แท้จริงของตนเองตลอดจนความต้องการของชีวิตตนเองได้ 2. ขั้นเห็นคุณค่าของตนเองและผู้อื่น (Valuing) เป็นขั้นตอนการปลูกฝังจิตลักษณะที่ดีให้เกิดแก่ผู้เรียน หลังจากการกระตุ้นความสนใจผู้เรียนแล้ว การสนับสนุนให้ผู้เรียนได้จินตนาการถึงสิ่งที่ตนเองจะทำเพื่อพัฒนาทักษะของตนเอง เป็นกระบวนการการเสริมแรงภายในของผู้เรียน สร้างความมั่นใจให้แก่ผู้เรียน สอดคล้องกับแนวคิดของ Bandura (1997) ที่ได้กล่าวถึงการเสริมแรงการกระทำให้ผู้ลงมือปฏิบัติมีความเป็นมั่นในศักยภาพของตนเองก็จะมีแนวโน้มที่จะกระทำตามผู้ครูแนะนำ Anderson & Krathwohl (2001) ที่ได้สรุปกระบวนการพัฒนาจิตพิสัยและทักษะพิสัย ตามแนวคิดเรื่องกระบวนการพัฒนาจิตพิสัยและทักษะพิสัยของบลูม ไว้ว่า เมื่อบุคคลได้ตอบสนองและได้รับความพึงพอใจบุคคลนั้นจะมีทัศนคติที่ดีและเห็นคุณค่าของสิ่งนั้น เกิดความชื่นชอบ และผูกพันต่อสิ่งนั้น 3) ขั้นสร้างประสบการณ์เรียนรู้โดยการลงมือปฏิบัติ (Experiencing) ในกระบวนการจัดกิจกรรมการเรียนรู้ตามรูปแบบการจัดการเรียนรู้เพื่อเสริมสร้างทักษะที่จำเป็นในการดำรงชีวิตสำหรับนักเรียนชั้นมัธยมศึกษาตอนต้นนี้ มุ่งเน้นการให้ผู้เรียนเป็นผู้ลงมือปฏิบัติหรือให้ผู้เรียนได้เรียนรู้โดยการลงมือทำด้วยตนเอง (Learning by Doing) ที่จัดว่าเป็นหัวใจของการเรียนรู้ตามรูปแบบการจัดการเรียนรู้ที่พัฒนาขึ้นนี้ การเสริมสร้างทักษะที่จำเป็นในการดำรงชีวิตสำหรับนักเรียนนั้น ผู้ใช้รูปแบบการจัดการเรียนรู้ที่พัฒนาขึ้นนี้ ต้องตระหนักถึงหลักสำคัญ คือ “ทักษะ” มิใช่ “ความรู้” จึงจำเป็นต้องสร้างโดยการฝึกฝนอย่างต่อเนื่องผ่านการลงมือปฏิบัติทำจริง สอดคล้องกับแนวคิดการเรียนรู้แบบเน้นประสบการณ์ของ Kolb (2015) ที่ให้ความสำคัญกับกระบวนการเรียนรู้ที่ผู้เรียนได้รับประสบการณ์ที่เป็นรูปธรรม จากสื่อ รูปภาพของจริง และได้ลงมือปฏิบัติเพื่อการเรียนรู้ด้วยตนเอง แนวคิดการเรียนรู้ทางสังคมเชิงพุทธิปัญญาของ Bandura (1986) ที่ให้ความสำคัญกับการสร้างการเปลี่ยนแปลงทาง

พฤติกรรมของผู้เรียนด้วยกระบวนการลงมือปฏิบัติ Bandura ได้กล่าวว่า ผู้เรียนจะนำข้อมูลย้อนกลับเหล่านี้มาเทียบเคียงกับการกระทำที่เก็บเป็นภาพไว้ในความคิด เพื่อการปรับปรุงแก้ไขพฤติกรรมของตนให้เหมาะสมยิ่งขึ้น และ 4. ขั้นตอนการสะท้อนผล (Evaluation) เป็นขั้นตอนการทบทวนระหว่างครูและนักเรียนเพื่อร่วมกันสะท้อนผลการเรียนรู้ และแลกเปลี่ยนมุมมองจากการสะท้อนผล กับครูและนักเรียนระหว่างการปฏิบัติงาน Reflection in Action แล้วนักเรียนนำความรู้ที่ได้ไปพัฒนาทักษะที่จำเป็นในการดำรงชีวิต การสะท้อนผลการปฏิบัติของผู้เรียนในการจัดการเรียนรู้ตามรูปแบบที่พัฒนาขึ้นนี้ พบว่า ช่วยเสริมแรงให้ผู้เรียนมีความสนใจ และตั้งใจในการพัฒนางานของตนเองมากขึ้น ผู้เรียนมีความพอใจกับการได้แลกเปลี่ยนมุมมองและได้รับฟังคำแนะนำจากเพื่อนและครู เสริมแรงให้ผู้เรียนนำความรู้ ไปประยุกต์ใช้ในเรื่องอื่น ๆ การนำความรู้หรือแบบจำลองไปใช้อธิบายหรือประยุกต์ใช้กับเหตุการณ์หรือเรื่องอื่น ๆ จะนำไปสู่ข้อโต้แย้งหรือข้อจำกัดซึ่งก่อให้เกิดเป็นประเด็นหรือคำถาม หรือปัญหาที่จะต้องสำรวจตรวจสอบต่อไป สอดคล้องกับแนวคิดการสืบเสาะหาความรู้ของ Budnitz (2003) ที่ได้กล่าวถึง วงจรของการสืบเสาะหาความรู้หรือกระบวนการสร้างความรู้และทักษะใหม่ ๆ อย่างต่อเนื่อง ที่เรียกว่า Inquiry Cycle ว่ากระบวนการสืบเสาะหาความรู้จะช่วยให้นักเรียนเกิดการเรียนรู้ทั้งเนื้อหาหลัก และหลักการ ทฤษฎี ตลอดจนการลงมือปฏิบัติเพื่อให้ได้ความรู้ซึ่งเป็นพื้นฐานในการเรียนรู้ต่อไป

ทั้งนี้ ในทุกขั้นตอนการจัดกิจกรรมการเรียนรู้ ครูเป็นผู้มีบทบาทสำคัญในการจัดการเรียนรู้ให้เป็นไปตามเป้าหมายการเรียนรู้ที่กำหนดไว้ โดยครูเป็นผู้มีบทบาทอำนวยความสะดวกให้เกิดการเรียนรู้ (The Facilitator Role) สอดคล้องกับแนวคิดของทฤษฎีการเรียนรู้แบบเน้นประสบการณ์ (Kolb, 2015) และทฤษฎีการเรียนรู้แบบสืบเสาะหาความรู้ (Budnitz, 2003) ที่กล่าวถึงบทบาทของครูไว้ว่า ครูจะต้องเปิดโอกาสให้ผู้เรียนสัมผัสประสบการณ์ด้วยตนเองและทบทวนใคร่ครวญ สร้างความสัมพันธ์อันดีและความไว้วางใจกับผู้เรียน นำพาผู้เรียนจัดระเบียบความคิดและเชื่อมโยงการคิดวิเคราะห์เข้ากับความรู้ในวิชานั้น ๆ การถ่ายทอดความรู้มักเป็นการบรรยาย เปิดตำรา กระตุ้นเคี้ยวเคี้ยว ให้ผู้เรียนใช้ความรู้ได้อย่างเชี่ยวชาญถึงระดับที่ตั้งเป้าหมายไว้ และออกแบบกิจกรรมที่แสดงความรู้และทักษะนั้นเพื่อประเมินผล และบทบาทการเป็นโค้ช (The Coaching Role) ทฤษฎีการเรียนรู้แบบสืบเสาะหาความรู้ (Budnitz, 2003) ทฤษฎีการเรียนรู้ทางสังคมเชิงพุทธิปัญญา (Bandura, 1986) ที่กล่าวถึงบทบาทของครูไว้ว่า ครูจะต้องผลักดันให้ผู้เรียนได้ใช้ทักษะความรู้เพื่อบรรลุให้ถึงเป้าหมาย ช่วยวางแผนการพัฒนา ติดตามพัฒนาการ และให้คำแนะนำเพื่อปรับปรุง

5.4.3 ผลการศึกษาผลของการใช้รูปแบบการจัดการเรียนรู้เพื่อเสริมสร้างทักษะที่จำเป็นในการดำรงชีวิตสำหรับนักเรียนชั้นมัธยมศึกษาตอนต้น ก่อนและหลังเรียนด้วยรูปแบบการจัดการเรียนรู้ที่พัฒนาขึ้น โดยการเปรียบเทียบคะแนนก่อนและหลังการเรียนรู้ พบว่า ผลการเปรียบเทียบทักษะที่จำเป็นในการดำรงชีวิตของนักเรียนชั้นมัธยมศึกษาตอนต้น ก่อนและหลังการเรียนรู้ มีคะแนนเฉลี่ย เท่ากับ 21.57 คะแนน และ 38.62 คะแนน ตามลำดับ และเมื่อเปรียบเทียบระหว่างคะแนนก่อนและหลังการเรียนรู้ พบว่า คะแนนหลังการเรียนรู้โดยรูปแบบการจัดการเรียนรู้เพื่อเสริมสร้างทักษะที่จำเป็นในการดำรงชีวิต สูงกว่าก่อนการเรียนรู้ และเมื่อศึกษาคะแนนเปลี่ยนแปลงสัมพัทธ์ของความสามารถด้านทักษะที่จำเป็นในการดำรงชีวิตสำหรับนักเรียนชั้นมัธยมศึกษาตอนต้น ในการวิจัยนี้ ใช้แนวทางประเมิน การผลการประเมินทักษะที่เปลี่ยนแปลงของผู้เรียนด้วยวิธีและแนวความคิดการวัดการ

เปลี่ยนแปลงทางทฤษฎีการทดสอบมาตรฐานเดิม วิธีการวัดคะแนนเปลี่ยนแปลงสัมพัทธ์เป็นวิธีการหนึ่งในแนวคิดนี้ซึ่งจะคำนึงถึงอิทธิพลเพดาน (Celling Effect) และคำนึงถึงความสามารถก่อนเรียนของผู้เรียนด้วย (ศิริชัย กาญจนวาสี, 2552) นอกจากนี้ยังเป็นวิธีการที่มีความยุติธรรมและสมเหตุสมผลได้ในทางปฏิบัติและมีความเชื่อมั่นสูงกว่าวิธีอื่น ๆ ในทุกเงื่อนไข ความยาวของแบบทดสอบและขนาดกลุ่มตัวอย่าง

5.5 ข้อเสนอแนะการวิจัย

5.5.1 ข้อเสนอแนะในการนำผลการวิจัยไปใช้

1) รูปแบบการจัดการเรียนรู้เพื่อเสริมสร้างทักษะที่จำเป็นในการดำรงชีวิตสำหรับนักเรียนระดับชั้นมัธยมศึกษาตอนต้น ในการวิจัยครั้งนี้เน้นไปที่นักเรียนระดับชั้นมัธยมศึกษาปีที่ 2 และ 3 หรือนักเรียนที่เป็นวัยรุ่นตอนต้น สามารถที่จะนำไปใช้กับนักเรียนชั้นใกล้เคียง เช่น ชั้นประถมศึกษาปีที่ 4 ถึงชั้นมัธยมศึกษาปีที่ 1 ได้ หรือถ้าครูผู้สอนจะนำไปปรับใช้กับนักเรียนในระดับชั้นอื่น ๆ สามารถทำได้โดยให้ยึดหลักทฤษฎีพื้นฐานความต้องการจำเป็นของทักษะที่จำเป็นในการดำรงชีวิตและพัฒนาการของนักเรียนเป็นสำคัญ แล้วออกแบบกิจกรรมการเรียนรู้ให้สอดคล้องกับวัยของนักเรียน เช่น ถ้าจะนำไปจัดกิจกรรมกับนักเรียนชั้นประถมศึกษาปีที่ 4-6 เพื่อเป็นแนวทางในการทำนายหรือพยากรณ์อาชีพ ที่นักเรียนชอบหรือสนใจโครงการหรือกิจกรรม การออกแบบกิจกรรมก็ควรออกแบบในลักษณะให้ความเพลิดเพลิน ให้เขารู้สึกว่าตนเองมีคุณค่าโดยการชมเชยหรือให้ความสำคัญ ซึ่งครูสามารถอาศัยหลักดังกล่าวไปใช้ในการจัดกิจกรรมได้

2) เนื้อหาสาระที่ใช้ในการจัดกิจกรรมการเรียนรู้ในการวิจัยครั้งนี้ ได้กำหนดขึ้นจากการศึกษาสภาพปัญหาของเด็กและเยาวชนในปัจจุบัน แล้วนำมาออกแบบจัดกิจกรรมเพื่อเสริมสร้างทักษะที่จำเป็นในการดำรงชีวิตให้กับนักเรียนเพื่อเตรียมพร้อมที่จะเผชิญกับปัญหาเหล่านั้นได้อย่างถูกต้องและเหมาะสม โดยทักษะที่จำเป็นสำหรับการดำรงชีวิตที่นำมาใช้ในครั้งนี้เป็นองค์ประกอบของทักษะที่จำเป็นในการดำรงชีวิต 3 ทักษะ คือ ทักษะการเรียนรู้ด้านนวัตกรรม ทักษะการใช้เทคโนโลยี ทักษะการทำมาหากินเลี้ยงชีพ แม้จะมีการกำหนดค่าน้ำหนักความสำคัญในการจัดกิจกรรมที่ชัดเจน แต่เมื่อนำไปใช้จริงก็ไม่สามารถแยกจัดกิจกรรมในแต่ละเรื่องได้โดยเด็ดขาด เช่น การจัดกิจกรรมเสริมสร้างทักษะการแก้ปัญหา ต้องอาศัยพื้นฐานความรู้ความเข้าใจทักษะการสื่อสารมาใช้ในการตัดสินใจหรือแก้ปัญหา หรือการจัดกิจกรรมเพื่อเสริมสร้างทักษะที่จำเป็นในการดำรงชีวิต ก็ต้องอาศัยพื้นฐานความรู้ความเข้าใจทักษะการตัดสินใจและการแก้ปัญหา จึงจะสามารถแก้ปัญหานั้น ๆ ได้ หรือแม้กระทั่งการรู้การอยู่ร่วมกับบุคคลอื่นก็ต้องอาศัยพื้นฐานความรู้ความเข้าใจในทักษะการสื่อสารเป็นต้น จึงอาจกล่าวได้ว่าทุกองค์ประกอบมีความสัมพันธ์กันอย่างแยกไม่ได้ จะเลือกจัดกิจกรรมพัฒนาด้านใดด้านหนึ่งไม่ได้ ครูผู้สอนจำเป็นอย่างยิ่งที่จะต้องเข้าใจความสัมพันธ์ลักษณะนี้และต้องอาศัยหลักบูรณาการในการจัดกิจกรรม นอกจากนี้รูปแบบการจัดการเรียนรู้ในครั้งนี้นี้ยังได้บูรณาการองค์ประกอบของทักษะด้านอื่น ๆ เข้าไปในขั้นตอนการจัดกิจกรรม 4 ขั้นตอน ด้วย เช่น ทักษะด้านพุทธิพิสัยในด้านการคิดวิเคราะห์วิจารณ์ (Critical Thinking) ก็นำมาใช้ในขั้นการแลกเปลี่ยนเรียนรู้ใช้ในการวิเคราะห์แยกแยะข้อมูล ข่าวสาร ปัญหาเหตุการณ์ และสถานการณ์ต่าง ๆ ที่เกิดขึ้น และด้านความคิดสร้างสรรค์ (Creative Thinking) นำมาใช้ในขั้นนำเสนอผลงาน เป็นความสามารถใน

การคิดออกไปอย่างกว้างขวาง ไม่ยึดติดในสิ่งที่เป็นกรอบทุกกลุ่มสามารถนำเสนอความคิดที่แปลกใหม่ จากการแลกเปลี่ยนเรียนรู้กับเพื่อน ๆ ได้ ส่วนทักษะด้านเทคโนโลยีเป็นความสามารถในการค้นหา ข้อมูล ความรู้ ครูเป็นผู้กระตุ้นให้นักเรียนพร้อมที่จะเรียนรู้ จึงจะเห็นได้ว่ารูปแบบการจัดการเรียนรู้ เพื่อเสริมสร้างทักษะที่จำเป็นในการดำรงชีวิตในครั้งนี้ เป็นรูปแบบการจัดการเรียนรู้ที่สามารถ เสริมสร้างทักษะที่จำเป็นในการดำรงชีวิตทุกองค์ประกอบโดยผ่านทักษะทั้ง 3 ทักษะนี้ สามารถนำไป จัดกิจกรรมเพื่อพัฒนาทักษะที่จำเป็นในการดำรงชีวิตได้หลากหลาย ครูผู้สอนสามารถนำไปปรับหรือ ประยุกต์ใช้ให้เหมาะสมกับกลุ่มนักเรียนได้ บางพื้นที่นักเรียนอาจไม่มีปัญหาตามที่กล่าวครูสามารถ ปรับเปลี่ยนเนื้อหาให้สอดคล้องกับสภาพปัญหาที่กำลังเกิดขึ้นกับนักเรียนหรือชุมชนในขณะนั้นได้ โดยให้คำนึงถึงองค์ประกอบของรูปแบบการจัดการเรียนรู้เป็นหลัก

3) สื่อและกิจกรรมที่ใช้ควรเป็นเรื่องราวปัจจุบันและมีความหลากหลาย เพื่อดึงดูด ความสนใจของนักเรียน และควรจะสอดคล้องกับเนื้อหาและวัยของผู้เรียน รวมถึงความพร้อมของ โรงเรียนด้วย เช่น บางโรงเรียนไม่มีอินเทอร์เน็ต หรือความพร้อมของคอมพิวเตอร์ ครูผู้สอนควร ปรับเปลี่ยนกิจกรรมให้เหมาะสมกับเนื้อหา จะสังเกตว่ากิจกรรมที่ผู้วิจัยกำหนดขึ้น ยังขาดความ ทันสมัยอยู่บ้างเพราะไม่ได้ใช้คลิปวิดีโอหรือสื่อมัลติมีเดีย ทั้งนี้เพราะต้องนำไปใช้หลายโรงเรียน บาง โรงเรียนขาดความพร้อมในเรื่องการใช้อุปกรณ์ประเภทเครื่องฉายหรือคอมพิวเตอร์ ถ้าครูจะนำไปปรับ ใช้สามารถเขียนแผนการจัดการจัดกิจกรรมได้อย่างหลากหลายและกำหนดสื่อการเรียนรู้ได้ตามความพร้อม ของตนเองได้

4) การนำรูปแบบการจัดการเรียนรู้ไปใช้ในกรณีที่ขนาดของห้องเรียนแตกต่างกัน เช่น มีจำนวนนักเรียนมากกว่า 30 คน หรือน้อยกว่า 20 คน หรือแม้แต่ห้องเรียนที่มีนักเรียนน้อยกว่า 10 คน ก็สามารถ ประยุกต์ใช้รูปแบบการจัดการเรียนรู้ที่พัฒนาขึ้นในครั้งนี้ได้ โดยขั้นตอนการจัดการเรียนรู้อย่างคงเดิม คือ จัดกิจกรรมตามขั้นตอนการจัดกิจกรรม 4 ขั้น แต่ในส่วนรายละเอียดจะแตกต่างกัน เช่น การแบ่งกลุ่ม ไม่ควรเกิน 6 กลุ่ม เพราะจะทำให้เวลาการจัดกิจกรรมไม่พอ และไม่ควรแบ่งกลุ่มใหญ่เกิน 6 คน เพราะจะทำให้มีนักเรียนบางส่วนไม่ออกความคิดเห็นแลกเปลี่ยนเรียนรู้ ข้อดีของกลุ่มใหญ่ คือ ผลงาน ที่นำเสนอจะมีความหลากหลายแปลกใหม่ ข้อเสีย คือ เวลาในการทำกิจกรรมไม่พอ ดังนั้น สำหรับ โรงเรียนขนาดใหญ่ที่มีนักเรียนมาก ในชั้นที่ 4 คือ ชั้นสะท้อนผล ครูต้องพยายามออกแบบกิจกรรมให้ สามารถวัดและประเมินได้ทุกกลุ่มในเวลาอันจำกัด อาจจะจับเวลาตอบคำถามหรือสุ่มนำเสนอผลงาน ก็ได้ ในกรณีห้องเรียนมีขนาดเล็กมีจำนวนนักเรียนน้อย สามารถแบ่งกลุ่มให้มีสมาชิก 4-6 คนได้ มีข้อดี คือ นักเรียนสามารถปฏิบัติกิจกรรมได้ครบถ้วนโดยมีเวลาเพียงพอ ครูสามารถเพิ่มรายละเอียด เพิ่มเติมในสิ่งที่ต้องการได้ และนักเรียนกลุ่มเล็กสมาชิกน้อยจะทำให้ทุกคนช่วยเหลือกันทำงานจน ประสบความสำเร็จ ข้อเสีย คือ มีข้อจำกัดเรื่องผลงานขาดความแปลกใหม่ ควรเลือกจัดกิจกรรมอย่าง ยืดหยุ่นคำนึงถึงผลลัพธ์ที่จะเกิดขึ้นกับนักเรียน และครูผู้สอนควรเป็นแบบอย่างที่ดีกับนักเรียน ยอมรับฟังความคิดเห็นและข้อเสนอของนักเรียน สามารถกระตุ้นให้นักเรียนมีส่วนร่วมในการเรียนรู้ และสร้างความรู้ด้วยตัวเอง รู้จักตั้งคำถามเพื่อเชื่อมโยงเรื่องราวต่าง ๆ เข้าสู่เรื่องราวที่จะนำไปสู่การ เรียนรู้ในประเด็นต่าง ๆ ได้ นอกจากนั้นยังควรเป็นผู้ทันต่อเหตุการณ์รู้เท่าทันปัญหาที่เกิดขึ้น

5) ระยะเวลาที่ใช้ในการจัดกิจกรรมการเรียนรู้ตามรูปแบบการเรียนรู้นี้ต้องใช้ใน ลักษณะการยืดหยุ่น มีวิธีการแสดงผลงานของนักเรียนสามารถออกแบบได้หลากหลาย โดยเฉพาะ

ด้านการสะท้อนผล สามารถปรับเปลี่ยนวิธีการนำเสนอได้ถ้าเวลาไม่พอและนักเรียนมีจำนวนมาก แต่ถ้านักเรียนมีจำนวนน้อยควรจัดทุกกิจกรรมเพื่อสร้างความชำนาญให้กับนักเรียนอย่างเต็มที่ และในการบันทึกผลการเรียนรู้ในรูปแบบของอนุทิน ครูควรใช้เวลากับนักเรียน และเรียกตรวจผลงานอย่างสม่ำเสมอ เพื่อกระตุ้นให้นักเรียนคิดและสร้างความเข้าใจในงานที่ทำ ในกรณีที่นักเรียนที่มีปัญหาเรื่องการเขียน ครูควรดูแลอย่างใกล้ชิดและสามารถประเมินโดยการตอบคำถามได้

5.5.2 ข้อเสนอแนะในการทำการวิจัยครั้งต่อไป

1) ควรมีการพัฒนาารูปแบบการจัดการเรียนรู้เพื่อเสริมสร้างทักษะที่จำเป็นในการดำรงชีวิตในระดับชั้นอื่น ๆ โดยปรับเนื้อหาให้เหมาะสมกับวัยและสภาพปัญหาของกลุ่มนั้น ๆ โดยนำกระบวนการหรือขั้นตอนการพัฒนาารูปแบบการจัดการเรียนรู้เป็นแนวทางในการพัฒนา โดยรูปแบบการจัดการเรียนรู้ที่คิดขึ้นใหม่อาจไม่จำเป็นต้องมี 5 องค์ประกอบ หรือขั้นตอนการจัดกิจกรรมการเรียนรู้ไม่จำเป็นต้องเป็นขั้นตอนที่กำหนดตายตัวสามารถเลือกใช้ขั้นไหนก่อนก็ได้ อาจมีมากหรือน้อยกว่า 4 ขั้น แล้วแต่ความเหมาะสม และสามารถใช้ได้ทุกขนาดของห้องเรียน

2) ควรมีการนำเทคนิคการเก็บรวบรวมข้อมูลแบบอื่นมาใช้อย่างหลากหลาย เช่น การประชุมกลุ่ม (Focus Group) เพื่อให้ครูหรือผู้ปกครองได้แสดงความคิดเห็นอย่างหลากหลายเกี่ยวกับสภาพปัญหาและความต้องการพัฒนานักเรียน และเพิ่มการสังเกตและการสัมภาษณ์นักเรียน เพื่อให้ได้ข้อมูลที่กว้างและหลากหลาย

3) ควรมีการศึกษาและพัฒนาารูปแบบการจัดการเรียนรู้เพื่อเสริมสร้างทักษะที่จำเป็นในการดำรงชีวิตสำหรับโรงเรียนที่มีขนาดของห้องต่างกันหรือจำนวนนักเรียนต่อห้องมากน้อยต่างกัน เพื่อหาารูปแบบการจัดการเรียนรู้ที่เหมาะสมให้ครูสามารถเลือกไปปรับใช้ได้อย่างเหมาะสม เกิดประโยชน์ต่อผู้เรียนอย่างแท้จริง และควรเป็นารูปแบบการจัดการเรียนรู้ที่เขียนอธิบายขั้นตอนอย่างชัดเจนครูทุกคนสามารถเข้าใจตรงกันและนำไปใช้ตรงตามวัตถุประสงค์



บรรณานุกรม

GRAD VRU

บรรณานุกรม

- กิ่งแก้ว อารีรักษ์ และคนอื่น ๆ. (2548). การจัดการเรียนรู้โดยใช้รูปแบบหลากหลาย. กรุงเทพฯ: อัลฟามีเลินเนียม.
- กมลวรรณ จินหล่อ. (2553). การใช้กิจกรรมแนะแนวเพื่อส่งเสริมทักษะชีวิต ด้านการจัดการเรียนเวลา และความสัมพันธ์ของนักเรียนชั้นมัธยมศึกษาปีที่ 1 โรงเรียนสาธิตมหาวิทยาลัยเชียงใหม่. เชียงใหม่: มหาวิทยาลัยเชียงใหม่.
- กรมวิชาการ กระทรวงศึกษาธิการ. (2551). หลักสูตรแกนกลางการศึกษาขั้นพื้นฐาน พุทธศักราช 2551. กรุงเทพฯ: ชุมนุมสหกรณ์การเกษตรแห่งประเทศไทย.
- _____. (2545ก). พระราชบัญญัติการศึกษาแห่งชาติ พ.ศ. 2545. กรุงเทพฯ: พริกหวานกราฟฟิค.
- _____. (2545ข). หลักสูตรการศึกษาขั้นพื้นฐาน. พิมพ์ครั้งที่ 2. กรุงเทพฯ: องค์การรับสินค้าและพัสดุภัณฑ์.
- กรมสุขภาพจิต กระทรวงสาธารณสุข. (2544). คู่มือการสอนทักษะชีวิตในสถานศึกษาระดับมัธยมศึกษาตอนต้น. กรุงเทพฯ: ยูเรนัส อิมเมจ กรุป.
- _____. (2543ก). อีคิว: ความฉลาดทางอารมณ์. กรุงเทพฯ: สำนักพัฒนาสุขภาพจิต กรมสุขภาพจิต.
- _____. (2543ข). ป้องกันวัยรุ่นดำเนินชีวิตผิดพลาด. กรุงเทพฯ: ข่าวสารกรมสุขภาพจิต.
- กุลยา ตันติผลาชีวะ. (2547). การจัดการเรียนรู้สำหรับเด็กปฐมวัย. กรุงเทพฯ: เอ็ดดิสันเพรสโปรดักส์.
- ขวัญยืน มูลศรี. (2548). การสร้างแบบวัดทักษะชีวิตสำหรับนักเรียน ช่วงชั้นที่ 3 (ชั้นมัธยมศึกษาปีที่ 1 - 3). กรุงเทพฯ: มหาวิทยาลัยศรีนครินทรวิโรฒ.
- จินดามาศ โกลกลชื่นวิจิตร. (2551). การพัฒนารูปแบบการจัดการเรียนการสอนโดยบูรณาการหลักพุทธธรรมเพื่อปลูกฝังพฤติกรรมคุณดูแลอย่างเอื้ออาทรของนักศึกษาพยาบาล. ปริญญาการศึกษาดุขฎีบัณฑิต สาขาวิชาการวิจัยและพัฒนาหลักสูตร มหาวิทยาลัยศรีนครินทรวิโรฒ.
- จิตรา พีชะพัฒน์. (2548). พัฒนาชุดฝึกอบรม : ประมวลสาระสำคัญด้านการบริหารการเงินและสินทรัพย์. กรุงเทพฯ: จุฬาลงกรณ์มหาวิทยาลัย.
- ชบา พันธุ์ศักดิ์. (2550). การพัฒนารูปแบบการสอนเชิงประสบการณ์และการเรียนรู้แบบร่วมมือ โดยการทำงานอย่างร่วมรู้สึกระหว่างผู้ปกครองและครูเพื่อเสริมสร้างทักษะชีวิตสำหรับเด็กปฐมวัย. วิทยานิพนธ์ครุศาสตรดุขฎีบัณฑิต สาขาวิชาการศึกษาปฐมวัย กรุงเทพฯ: จุฬาลงกรณ์มหาวิทยาลัย.
- ชัยยงค์ พรหมวงศ์. (2556). การทดสอบประสิทธิภาพสื่อและชุดการสอน วารสารศิลปการศึกษาศาสตร์วิจัย. สืบค้นจาก <http://www.educ.su.ac.th>.
- ทวีศักดิ์ ไชยมาโย. (2545). คู่มือปฏิบัติการจัดทำแผนการสอน. นครพนม: สวีณา.
- ทิตนา แคมมณี. (2554ก). 14 วิธีการสอนสำหรับครูมืออาชีพ. กรุงเทพฯ: แห่งจุฬาลงกรณ์มหาวิทยาลัย.

- ทิตินา แคมมณี. (2554ข). **ศาสตร์การสอน: องค์ความรู้เพื่อการจัดกระบวนการเรียนรู้ที่มีประสิทธิภาพ**. พิมพ์ครั้งที่ 14. กรุงเทพฯ: แห่งจุฬาลงกรณ์มหาวิทยาลัย.
- ธีราพร กุลนันทน์. (2544). **การพัฒนาลักษณะนิสัยทางจริยธรรมสำหรับเด็กปฐมวัย : ทฤษฎีแนวคิดและปฏิบัติ**. นครสวรรค์: คอมพิวเตอร์แอนกราฟฟิค.
- ธำรง บัวศรี. (2542). **ทฤษฎีหลักสูตร : การออกแบบหลักสูตรและพัฒนา**. กรุงเทพฯ: ธนวิซการพิมพ์.
- บรรพต แสนสุวรรณ. (2550). **การพัฒนากิจกรรมการสอนโดยใช้การเรียนรู้แบบมีส่วนร่วมเพื่อเสริมสร้างทักษะชีวิตของนักเรียนชั้นมัธยมศึกษาปีที่ 2 โรงเรียนหนองผือเทพนิมิตร สำนักงานเขตพื้นที่การศึกษาสกลนครเขต 1**. สกลนคร: มหาวิทยาลัยราชภัฏสกลนคร.
- บุญชม ศรีสะอาด. (2549). **การวิจัยเพื่อแก้ปัญหาและพัฒนาผู้เรียน**. กรุงเทพฯ: สุวีริยาสาส์น.
- _____. (2545). **การวิจัยเบื้องต้น**. พิมพ์ครั้งที่ 7. กรุงเทพฯ: สุวีริยาสาส์น.
- _____. (2542). **การพัฒนาชุดการสอน**. พิมพ์ครั้งที่ 4. กรุงเทพฯ: ชมรมเด็ก.
- บุรชัย ศิริมหาสาร. (2545). **แผนการสอนที่เน้นผู้เรียนเป็นศูนย์กลาง**. กรุงเทพฯ: บুদ্ধพอยท์.
- ประเสริฐ ผลิตผลการพิมพ์. (2554). **“คำนำ” ในทักษะแห่งอนาคตใหม่: การศึกษาเพื่อศตวรรษที่ 21**. แปลจาก 21st Century Skills เบลล์กานา, เจมส์ และ แบรนต์, รอน บรรณาธิการ.
- ปรางสุทิพย์ ทรงวุฒิศิลป์. (2544). **จิตวิทยาเด็กและวัยรุ่น**. พิมพ์ครั้งที่ 7. กรุงเทพฯ: สำนักพิมพ์มหาวิทยาลัยรามคำแหง.
- ปิยะพงษ์ ไสยโสภณ. (2550). **ศึกษาการพัฒนาารูปแบบการจัดการเรียนรู้แบบมีส่วนร่วมหมวดวิชาพัฒนาทักษะชีวิต 1 ตามหลักสูตรการศึกษาขั้นพื้นฐาน พุทธศักราช 2544 เพื่อเสริมสร้างทักษะชีวิตสำหรับนักเรียนนอกโรงเรียนในทัศนสถานวัยหนุ่มกลาง**. กรุงเทพฯ: มหาวิทยาลัยศรีนครินทรวิโรฒ.
- พนม เกตุมาน. (2550). **ปัญหาพฤติกรรมวัยรุ่น**. สืบค้นจาก http://www.psychclin.co.th/new_page_56.htm.
- พัชรี ศรีสังข์. (2551). **การพัฒนาารูปแบบการจัดการเรียนรู้วิชาจิตวิทยาสังคม โดยใช้ชุมชนและประสบการณ์เป็นฐานเพื่อเสริมสร้างคุณลักษณะของบัณฑิตที่พึงประสงค์**. วารสารพฤติกรรมศาสตร์. 14(1), 56-73.
- พิมพ์พันธ์ เตชะคุปต์. (2548). **การเรียนการสอนที่เน้นผู้เรียนเป็นสำคัญ : แนวคิด วิธีการ เทคนิคการสอน 2**. กรุงเทพฯ: เดอะมาสเตอร์กรุ๊ป แมเนจเม้นท์ จำกัด.
- _____. (2555). **คู่มือปฏิบัติการเพื่อพัฒนาผลการเรียนรู้สู่ห้องเรียนแห่งคุณภาพ**. กรุงเทพฯ: จุฬาลงกรณ์มหาวิทยาลัย.
- พรสุข หุ่นนิรันดร์. (2551). **สุขศึกษา (ฉบับปรับปรุง พ.ศ.2551)**. พิมพ์ครั้งที่ 4. กรุงเทพฯ: อักษรเจริญทัศน์.
- ยินดี ศรีศักดิ์เหรียญ. (2542). **การศึกษาความสัมพันธ์ระหว่างสิ่งแวดล้อมทางสังคม การบรรลุตามขั้นพัฒนาการ และพฤติกรรมความรับผิดชอบของวัยรุ่น ในกรุงเทพมหานคร**. กรุงเทพฯ: มหาวิทยาลัยรามคำแหง.
- วรพจน์ วงศ์กิจรุ่งเรือง และอชิป จิตตฤกษ์. (2556). **ทักษะแห่งอนาคตใหม่ การศึกษาเพื่อศตวรรษที่ 21**. พิมพ์ครั้งที่ 2. กรุงเทพฯ: โอเพ่นเวิลด์.

- วาโร เพ็งสวัสดิ์. (2551). **วิธีวิทยาการวิจัย**. กรุงเทพฯ: สุวีริยาสาส์น.
- วิจารณ์ พานิช. (2555). **องค์แห่งการเรียนรู้และการจัดการความรู้**. พิมพ์ครั้งที่ 2. กรุงเทพฯ: ตาตาพับบลีเคชัน.
- _____. (2556). **วิธีสร้างการเรียนรู้เพื่อศิษย์ในศตวรรษที่ 21**. กรุงเทพฯ: ตาตาพับบลีเคชัน.
- วินัดดา ปิยะศิลป์. (2546). **ครอบครัวกับวัยรุ่น**. กรุงเทพฯ: สำนักงานกิจการสตรีและสถาบันครอบครัว.
- สกล วรเจริญศรี. (2550). **การศึกษาทักษะชีวิตและการสร้างโมเดลกลุ่มฝึกอบรมเพื่อพัฒนาทักษะชีวิตของนักเรียนวัยรุ่น**. กรุงเทพฯ: มหาวิทยาลัยศรีนครินทรวิโรฒ.
- สมโภชน์ เอี่ยมสุภาษิต. (2550). **ทฤษฎีและเทคนิคการปรับพฤติกรรม**. พิมพ์ครั้งที่ 10. กรุงเทพฯ: จุฬาลงกรณ์มหาวิทยาลัย.
- สาโรช บัวศรี. (2542). **การศึกษาปรัชญาการศึกษาประชาธิปไตยและจริยธรรม**. กรุงเทพฯ: สุวีริยาสาส์น.
- สิริอร วิชชาวุธ. (2554). **จิตวิทยาการเรียนรู้**. กรุงเทพฯ: มหาวิทยาลัยธรรมศาสตร์.
- สุปรียา ศิริพัฒนกุลขจร. (2555ก). **การเรียนรู้ในศตวรรษที่ 21 (The 21st Century Learning)**. The NAS Magazine มหาวิทยาลัยพระจอมเกล้าธนบุรี. 2(2), 18-20.
- _____. (2555ข). **การพัฒนารูปแบบการสอนโดยใช้ห้องเรียนเสมือนจริงแบบใช้ปัญหาเป็นหลักในระดับอุดมศึกษา**. กรุงเทพฯ: มหาวิทยาลัยศรีนครินทรวิโรฒ.
- สุภรี สุวรรณจุฑะ. (2547). **กลยุทธ์การดูแลและการเสริมสร้างสุขภาพวัยรุ่น**. กรุงเทพฯ: ชัยเจริญ.
- สุรางค์ ไคว์ตระกูล. (2552). **จิตวิทยาการศึกษา**. พิมพ์ครั้งที่ 8. กรุงเทพฯ: จุฬาลงกรณ์มหาวิทยาลัย.
- สำนักงานคณะกรรมการการศึกษาขั้นพื้นฐาน. (2550). **ครุดีเด่น**. วารสารวิชาการ. 10(1), 59-73.
- สำนักงานคณะกรรมการการศึกษาแห่งชาติ. (2542). **พระราชบัญญัติการศึกษาแห่งชาติ พ.ศ. 2542**. กรุงเทพฯ: สำนักงานคณะกรรมการการศึกษาแห่งชาติ.
- สำนักงานคณะกรรมการการอุดมศึกษา. (2556). **แผนพัฒนาการศึกษาระดับอุดมศึกษา ฉบับที่ 11 (พ.ศ. 2555-2559)**. กรุงเทพฯ: สำนักพิมพ์แห่งจุฬาลงกรณ์มหาวิทยาลัย.
- สำนักวิชาการและมาตรฐานการศึกษา. (2552). **การพัฒนาทักษะชีวิตในระบบการศึกษาขั้นพื้นฐาน**. กรุงเทพฯ: ครูสภา.
- สำนักงานส่งเสริมการศึกษานอกระบบและการศึกษาตามอัธยาศัย จังหวัดสตูล. (2554). **แผนปฏิบัติการประจำปี**. สตูล: จังหวัดสตูล.
- เสน่ห์ จัยโต. (2548). **การบริหารนวัตกรรมแนวใหม่**. นนทบุรี: มหาวิทยาลัยสุโขทัยธรรมาธิราช.
- ศิริชัย กาญจนวาสี. (2552). **ทฤษฎีการทดสอบดั้งเดิม**. พิมพ์ครั้งที่ 6. กรุงเทพฯ: จุฬาลงกรณ์มหาวิทยาลัย.
- ศิริพร ชาญประเสริฐ. (2552). **ผลของการประยุกต์โปรแกรมการสร้างเสริมทักษะชีวิตเพื่อส่งเสริมพฤติกรรมอนามัยการเจริญพันธ์ที่เหมาะสมในวัยรุ่นนักเรียนชั้นมัธยมศึกษาตอนต้นของโรงเรียนแห่งหนึ่ง อำเภอโนนสัง จังหวัดหนองบัวลำภู**. ขอนแก่น: มหาวิทยาลัยขอนแก่น.
- ศิริวรรณ เสรีรัตน์ และคนอื่น ๆ. (2552). **การบริหารการตลาดยุคใหม่**. กรุงเทพฯ: ธรรมสาร.

- ศรีเรือน แก้วกังวาล. (2549). **จิตวิทยาพัฒนาการชีวิตทุกช่วงวัย วัยรุ่น-วัยสูงอายุ เล่ม 2**. พิมพ์ครั้งที่ 9. กรุงเทพฯ: มหาวิทยาลัยธรรมศาสตร์.
- อมรศรี ศรีอินทร์. (2552). **การพัฒนาหลักสูตรฝึกอบรมทักษะชีวิตเกี่ยวกับพฤติกรรมทางเพศของวัยรุ่นที่เหมาะสม สำหรับนักเรียนระดับประกาศนียบัตรวิชาชีพวิทยาลัยการเกษตรและเทคโนโลยีสุราษฎร์ธานี**. ปรินญาการศึกษามหาบัณฑิต สาขาวิชาการศึกษามหาวิทยาลัยทักษิณ.
- อนุชา ภูมิสิทธิพร. (2558). **การพัฒนารูปแบบการสอนเพื่อเสริมสร้างทักษะชีวิตสำหรับนักเรียนที่มีความบกพร่องทางการได้ยิน ระดับชั้นประถมศึกษาปีที่ 1**. ปรินญาการศึกษาคุณศึกษามหาบัณฑิต สาขาวิชาการศึกษามหาวิทยาลัยศรีนครินทรวิโรฒ.
- อาทวศรี คำหอม. (2552). **การรับรู้ตราบาปของผู้ดูแล ทักษะชีวิต และการรับรู้ตราบาปของผู้ที่เป็นโรคจิตเภท**. ปรินญาการศึกษาคุณศึกษามหาบัณฑิต สาขาวิชาการศึกษามหาวิทยาลัยเชียงใหม่.
- อาภรณ์ ใจเที่ยง. (2553). **หลักการสอน**. พิมพ์ครั้งที่ 5. กรุงเทพฯ: โอเดียนสโตร์.
- Anderson, L. W., & Krathwohl, D. R. (2001). **A taxonomy for learning, teaching and assessing: a revision of Bloom's taxonomy of educational objectives**. Boston, MA: Pearson Education Group.
- Anderson, T. P. (1999). **Using Models of Instruction**. In C.R.Drill and A.J. Romiszowsky (eds.), **Instructional development paradigms**. New Jersey: Educational Publication. 521-536.
- Adams, Gullotta & Markstrom-Adams. (1994). **Adolescent Life Experiences (Psychology)**. Brooks/Cole Pub Cole Publishing Company.
- Bandura, A. (1997). **Self-efficacy: The exercise of control**. New York: W. H. Freeman.
- _____. (1986). **Social foundations though and action: A social cognitive Theory**. New Jersey: Prentice-Hall.
- _____. (1977). **Self-Efficacy: Toward a Unifying Theory of Behavioral Change**. **Psychological Review**. 84(3), 191-215.
- Bartol, K. M. & Martin, D. C. (1998). **Management**, 3rded. New York: McGraw Hill.
- Braxton, S., Bronico, K. & Looms, T. (1995). **"The ADDIE model. Available HTTP."** Retrieved from :http://www.seas.gwu.edu/sbraxton/ISD/general_phases.html.
- Bender, Cornelia Johanna Getruida. (2002). **A Life Skills Program for Learners in the Senior Phase**. A Social Work Perspeptive.
- Brolin, D. E. (1989). **Life Centered Career Education: A Competency Based Approach**. 3rded. Reston, VA: The Council for Exceptional Children.
- Budnitz, N. (2003). **What do We Mean by Inquiry?**. Retrieved from http://www.biology.duke.edu/cib/inquiry/what_is_inquiry.htm.

- De Jong, T. (1995). **Proposed General Guidelines for a Life skills Curriculum Framework**. Johannesburg: Centre for Education Policy Development.
- Dick, W. & Carey, L. (1989). **The system design of Instruction**. IL : Foresman.
- Eggen, P. & Kauchak, D. (2001). **Educational psychology windows on classrooms**. 5th ed. Columbus: Prentice-Hall.
- Elizabeth, T. T. (2001). **The Impact of the Going for the Goal Program on Life Skills Development in Adolescence**. New Brunswick: University of New Brunswick.
- Gardner, Howard. (2006). **Five Minds for the Future**. Boston: Harvard Business School.
- Gregory, A. & Kimble. (1983). **Principles of General Psychology**. 5nd ed. New York: Ronald Press Co.
- Hilgard, E. R. & Bower, H. (1981). **Theories of learning**. 5th ed. Englewood Cliffs, New Jersey: Prentice - Hall.
- Hurlock, E. B. (1978). **Chill Development**. 6th ed. New York: McGraw-Hill Book Company Inc.
- Husen, T. & Postlethwaite, T. N. (Eds.). (1994). **The international encyclopedia of education**. New York: Pergamon.
- Joyce, B. & Weil, M. (2000). **Model of Teaching**. 6th ed. Boston: Allyn and Bacon.
- Joyce, B., Weil, M. & Showers, B. (1992). **Model of teaching**. 4th ed. Needham Heights, MA: Allynand Bacon.
- Kay, G. K. (1998). **A Curriculum Designed to Facilitate Life Skills Development Among High School Students**. The Union Institute.
- Keeves, J. P. (1997). **Models and model building**. In Keeves. Educational research, methodology and measurement : An International Handbook. Oxford: Peraman.
- Kemp. (1997). **Designing effective instruction**. Columbus, OH: Merrill.
- Kolb, D. A. (2015). **Experiential learning: Experience as the source of learning and Development**. 2nd ed, Pearson Education, New Jersey
- Luckner, J. L. & Nadler, R. S. (2002). **Why experiential learning is so effective**. Retrieved from: <http://www.sabrehq.com/cut-ting-edge/teambuilding-components.htm>.
- Mangrulkar, L., Whitman, C. V. & Posner, M. (2001). **Life Skills Approach to Child and Adolescent Health Human Development**. Washington, DC: Education Development Center, Inc.

- Maxwell, R. (1981). **Life after School: A Social Skill curriculum**. New York: Pergamon intellectual library.
- Mize, J. & Ladd, G. W. (1990). A cognitive-social learning approach to social skill training with low-status preschool children. **Developmental Psychology**, 26(4), 388–397.
- Nelson-Jones. (1997). **Life skill counseling**, in R. Nelson-Jones, **The Theory and Practice of counseling**. London: Cassell.
- Ornstein, A. & Hunkins, F. (2009). **Curriculum Design**. In **Curriculum: Foundations, Principles and Issues**. 5th ed., Boston, MA: Pearson/Allyn and Bacon.
- Partnership for 21st Century Skills. (2009). **A Framework for Twenty-First Century Learning**.
- Peter, F. D. (2006). **The Practice of Management**. New rd ed. Harper Collins.
- Slicker, E. K. et al. (2005). The relationship of parenting Style to Older Adolescent Life Skills Development in the United States. **SAGE Publications. Young**, 13(3), 246-263.
- Stephen P. R. & David A. D. C. (2005). **Fundamentals of Management: Essential Concepts and Applications**. 5th ed. Pearson FT Press.
- UNESCO. (2002). **Focusing Resources on Effective School Health: A fresh approach for Achieving education for all**. Paris: UNESCO.
- United Nations Children's fund UNICEF. (2004). Definitions of terms Life Skills.
- World Health Organization. (1997). **Life Skills Education in School for Children and Adolescents in School**. Geneva Switzerland: World Health Organization.
- _____. (1993). **Life skill Education in schools**. Geneva.
- Zipora, S., Merav, L. & Judy, L. (2005). “**Impact of Life Skills Training on Teacher’s Perceived Environment and Self-Efficacy**” **Journal of Educational Research**, 5(3), 168-182.
- Zolinger, T. W., Saywell, R. M. & Muegge, C. M. (2003). “**Impact of the Life Skills Training Curriculum on Middle School Students Tobacco Use in Marion Country Indiana**”. **The Journal of School Health**, 3(2), 281-303.



ภาคผนวก

GRAD VRU



ภาคผนวก ก

รูปแบบการจัดการเรียนรู้เพื่อเสริมสร้างทักษะที่จำเป็นในการดำรงชีวิต

GRAD VRU

รูปแบบการจัดการเรียนรู้เพื่อเสริมสร้างทักษะที่จำเป็นในการดำรงชีวิต สำหรับนักเรียนชั้นมัธยมศึกษาตอนต้น

แนวคิดและทฤษฎี

แนวคิดและทฤษฎีพื้นฐานที่ผู้วิจัยได้นำมากำหนดเป็นกรอบแนวคิดการพัฒนาแบบการจัดการเรียนรู้เพื่อเสริมสร้างทักษะที่จำเป็นในการดำรงชีวิตสำหรับนักเรียนชั้นมัธยมศึกษาตอนต้น โดยการสังเคราะห์จากนักการศึกษา (ทิตนา แคมมณี, 2554; Keeves, 1997; Joyce and Weil, 2000; Joyce Weil and Calhoun, 2004) โดยผู้วิจัยได้นำมาประยุกต์ใช้ในการพัฒนาแบบการจัดการเรียนรู้เพื่อเสริมสร้างทักษะที่จำเป็นในการดำรงชีวิตสำหรับนักเรียนชั้นมัธยมศึกษาตอนต้น ที่พัฒนาขึ้นให้เหมาะสมและสอดคล้องกับบริบท โดยกำหนดองค์ประกอบของรูปแบบการจัดการเรียนรู้ แบ่งเป็น 5 องค์ประกอบ ได้แก่ 1) หลักการของรูปแบบการสอน 2) วัตถุประสงค์ของรูปแบบการจัดการเรียนรู้ 3) เนื้อหาสาระที่ใช้ในการจัดการเรียนรู้ 4) กระบวนการจัดการเรียนรู้ และ 5) การวัดและประเมินผล โดยใช้แนวคิด ดังนี้

1. แนวคิดการเรียนรู้แบบเน้นประสบการณ์ (Kolb, 2015) เป็นการเรียนรู้จากประสบการณ์ หรือการเรียนรู้โดยการลงมือทำ ดึงประสบการณ์เดิมจากตัวผู้เรียนแล้วผู้เรียนได้รับการกระตุ้นให้สะท้อนแนวคิดจากประสบการณ์ที่ได้รับใหม่ เพื่อพัฒนาความรู้ความคิดใหม่ รวมทั้งทักษะและเจตคติใหม่ บทบาทของครูที่สำคัญที่ต้องมีในการจัดการเรียนรู้ตามทฤษฎีการเรียนรู้จากประสบการณ์ โดยครูจะต้องมีบทบาทในการจัดการเรียนรู้ คือ 1) เป็นผู้แนะแนว (The Facilitator Role) เปิดโอกาสให้ผู้เรียนสัมผัสประสบการณ์ด้วยตนเองและทบทวนใคร่ครวญ สร้างความสัมพันธ์อันดีและความไว้วางใจกับผู้เรียน 2) เป็นผู้เชี่ยวชาญในรายวิชา (The Subject Expert Role) นำพาผู้เรียนจัดระเบียบความคิดและเชื่อมโยงการคิดวิเคราะห์ที่เข้ากับความรู้ในวิชานั้น ๆ 3) เป็นผู้กำหนดมาตรฐานผู้ประเมิน (The Standard-Setter/Evaluator Role) ผู้สอนกระตุ้น เคี่ยวเข็ญ ให้ผู้เรียนใช้ความรู้ได้อย่างเชี่ยวชาญถึงระดับที่ตั้งเป้าหมายไว้ และออกแบบกิจกรรมที่ให้ความรู้และทักษะนั้นเพื่อประเมินผล และ 4) เป็นโค้ช (The Coaching Role) ผลักดันให้ผู้เรียนได้ใช้ทักษะความรู้เพื่อบรรลุให้ถึงเป้าหมาย ช่วยวางแผนการพัฒนา ติดตามพัฒนาการ และให้คำแนะนำเพื่อปรับปรุง

2. แนวคิดการเรียนรู้แบบสืบเสาะหาความรู้ (Budnitz, 2003) เป็นกระบวนการที่นักเรียนจะต้องสืบค้น เสาะหา สืบเสาะตรวจสอบ และ ค้นคว้าด้วยวิธีการต่าง ๆ จนทำให้นักเรียนเกิดความเข้าใจ และ เกิดการรับรู้ ความรู้นั้นอย่างมีความหมาย จึงจะสามารถสร้างเป็นองค์ความรู้ของตนเอง และเก็บเป็นข้อมูลไว้ในสมองได้อย่างยาวนาน สามารถนำมาใช้ได้เมื่อมีสถานการณ์ใด ๆ มาเผชิญหน้า โดยครูเป็นผู้สนับสนุนให้นักเรียนได้สำรวจปรากฏการณ์ต่าง ๆ และกระตุ้นให้นักเรียนสร้างความเข้าใจ ทางวิทยาศาสตร์ได้อย่างถูกต้อง

3. แนวคิดการเรียนรู้ทางสังคมเชิงพุทธิปัญญา ปัจจัยที่ส่งเสริมและสนับสนุนทักษะชีวิต (Bandura, 1986) แนวคิดการเรียนรู้โดยการสังเกตเป็นกระบวนการที่บุคคลเปลี่ยนแปลงพฤติกรรมของตนซึ่งเป็นผลมาจากการสังเกตการฟัง การอ่านเกี่ยวกับพฤติกรรมของคนอื่น (Bandura, 1997) หรือเกิดขึ้นเมื่อบุคคลสังเกตการกระทำและการเสริมแรงที่บุคคลอื่นได้รับกระบวนการนี้ เรียกว่า Vicarious Reward หรือ Vicarious Experience การสังเกตการกระทำของคนอื่นมีผู้เกี่ยวข้องอยู่ 2 ฝ่าย

คือ ผู้สังเกตและตัวแบบการเรียนรู้จากการสังเกตเป็นกระบวนการทางปัญญาที่ต้องอาศัย 4 กระบวนการ คือ 1) กระบวนการใส่ใจ 2) กระบวนการเก็บจำ 3) กระบวนการกระทำ 4) กระบวนการจูงใจ

4. แนวคิดเกี่ยวกับกระบวนการพัฒนาจิตพิสัยและทักษะพิสัยของบลูม (Anderson & Krathwohl, 2001) เป็นกระบวนการในการสร้างคุณลักษณะนิสัย และการพัฒนาทักษะพิสัย ซึ่งเป็นกระบวนการในการสร้างบุคลิกภาพจากการปฏิบัติอย่างต่อเนื่อง มีดังนี้

ขั้นที่ 1 การรับรู้ (Imitation) เป็นการให้ผู้เรียนได้รับรู้หลักการปฏิบัติที่ถูกต้อง หรือเป็นการเลือกหาตัวแบบที่สนใจ

ขั้นที่ 2 กระทำตามแบบ หรือ เครื่องชี้แนะ (Manipulation) เป็นพฤติกรรมที่ผู้เรียนพยายามฝึกตามแบบที่ตนสนใจและพยายามทำซ้ำ เพื่อที่จะให้เกิดทักษะตามแบบที่ตนสนใจให้ได้ หรือ สามารถปฏิบัติงานได้ตามข้อแนะนำ

ขั้นที่ 3 การหาความถูกต้อง (Precision) พฤติกรรมสามารถปฏิบัติได้ด้วยตนเอง โดยไม่ต้องอาศัยเครื่องชี้แนะ เมื่อได้กระทำซ้ำแล้ว ก็พยายามหาความถูกต้องในการปฏิบัติ

ขั้นที่ 4 การกระทำอย่างต่อเนื่อง (Articulation) หลังจากตัดสินใจเลือกรูปแบบที่เป็นของตัวเองจะกระทำตามรูปแบบนั้นอย่างต่อเนื่อง จนปฏิบัติงานที่ยุ่งยากซับซ้อนได้อย่างรวดเร็ว ถูกต้อง คล่องแคล่ว การที่ผู้เรียนเกิดทักษะได้ ต้องอาศัยการฝึกฝนและกระทำอย่างสม่ำเสมอ

ขั้นที่ 5 การกระทำได้อย่างเป็นธรรมชาติ (Naturalization) พฤติกรรมที่ได้จากการฝึกอย่างต่อเนื่อง จนสามารถปฏิบัติได้คล่องแคล่วโดยอัตโนมัติ เป็นไปอย่างธรรมชาติ ซึ่งถือเป็นการวัดความสามารถของการปฏิบัติในระดับสูง

องค์ประกอบของรูปแบบการจัดการเรียนรู้เพื่อเสริมสร้างทักษะที่จำเป็นในการดำรงชีวิตสำหรับนักเรียนชั้นมัธยมศึกษาตอนต้น

การกำหนดองค์ประกอบของรูปแบบการจัดการเรียนรู้เพื่อเสริมสร้างทักษะที่จำเป็นในการดำรงชีวิตสำหรับนักเรียนชั้นมัธยมศึกษาตอนต้น โดยการศึกษาและสังเคราะห์แนวคิดการพัฒนา รูปแบบจากนักการศึกษา ได้แก่ (ทิสนา แชมมณี, 2554; Keeves, 1997; Joyce and Weil, 2000; Joyce Weil & Calhoun, 2004) และใช้แนวคิด ทฤษฎีสันับสนุน ได้แก่ 1) แนวคิดการเรียนรู้แบบเน้นประสบการณ์ (Kolb, 2015) 2) แนวคิดการเรียนรู้แบบสืบเสาะหาความรู้ (Budnitz, 2003) 3) แนวคิดการเรียนรู้ทางสังคมเชิงพุทธิปัญญา ปัจจัยที่ส่งเสริมและสนับสนุนทักษะชีวิต (Bandura, 1986) 4) แนวคิดเกี่ยวกับกระบวนการพัฒนาจิตพิสัยและทักษะพิสัยของบลูม (Anderson & Krathwohl, 2001) ผู้วิจัยได้นำผลจากการศึกษาข้อมูลพื้นฐานในระยะที่ 1 และผลที่ได้จากการการสังเคราะห์ แนวคิด ทฤษฎี พื้นฐานที่ได้จากการศึกษา ได้ข้อสรุปและนำมาพัฒนาร่างรูปแบบการจัดการเรียนรู้เพื่อเสริมสร้างทักษะที่จำเป็นในการดำรงชีวิตสำหรับนักเรียนชั้นมัธยมศึกษาตอนต้น โดยมี 5 องค์ประกอบ ดังนี้

1. หลักการของรูปแบบการจัดการเรียนรู้เพื่อเสริมสร้างทักษะที่จำเป็นในการดำรงชีวิต สำหรับนักเรียนระดับมัธยมศึกษาตอนต้น

รูปแบบการจัดการเรียนรู้เพื่อเสริมสร้างทักษะที่จำเป็นในการดำรงชีวิตสำหรับนักเรียนระดับมัธยมศึกษาตอนต้นนี้ มีหลักการที่สำคัญในการจัดการเรียนรู้ คือ การจัดการเรียนรู้ที่มีผู้เรียนเป็น

ศูนย์กลาง การเรียนรู้ “โดยผู้เรียน ของผู้เรียน และเพื่อผู้เรียน” เน้นการสร้างทักษะโดยผู้เรียนลงมือปฏิบัติการเรียนรู้ด้วยตนเอง การจัดกิจกรรมการเรียนรู้ของผู้เรียนที่ผู้เรียนเป็นส่วนสำคัญในการคิดสร้างและออกแบบการเรียนรู้ของตนเองและของกลุ่ม การจัดการเรียนรู้เพื่อผู้เรียนมุ่งเน้นความสุขในการเรียนรู้ของผู้เรียนที่มีเป้าหมายเพื่อชีวิตที่ดีลูกศิษย์ทั้งนี้ การใช้รูปแบบการจัดการเรียนรู้ที่หลักการจัดการเรียนรู้ที่นำมาใช้ในการพัฒนาทักษะชีวิต ได้แก่การจัดการจัดกิจกรรมการเรียนรู้ที่เน้นการกระทำ (Learning by Doing) เป็นการจัดการเรียนรู้ที่ใช้พัฒนากระบวนการเรียนรู้ที่ดึงความสนใจผู้เรียนมาในรูปของการเรียนที่เรียกว่า Active Learning โดยที่ผู้เรียนจะเกิดการเรียนรู้จากการลงมือทำด้วยความสามารถของตนเอง เป็นการจัดการเรียนรู้ที่เน้นการกระทำจะกระตุ้นให้ผู้เรียนได้เกิดการพัฒนาลักษณะนิสัยที่สำคัญและจำเป็นต่อการสร้างทักษะชีวิตเพื่อการพัฒนาต่อไป โดยในการจัดการเรียนรู้ตามรูปแบบการจัดการเรียนรู้ที่ บทบาทของครูมีความสำคัญอย่างมากในการจัดการเรียนรู้ตามรูปแบบๆ โดยครูที่จัดการเรียนรู้พึงเปลี่ยนบทบาทจากการเป็นผู้สอนความรู้ เป็นผู้แนะแนว (The Facilitator Role) เปิดโอกาสให้ผู้เรียนสัมผัสประสบการณ์ด้วยตนเองและทบทวนใคร่ครวญ สร้างความสัมพันธ์อันดีและความไว้วางใจกับผู้เรียน เป็นผู้เชี่ยวชาญในรายวิชา (The Subject Expert Role) นำพาผู้เรียนจัดระเบียบความคิดและเชื่อมโยงการคิดวิเคราะห์ที่เข้ากับความรู้ในวิชานั้นๆ การถ่ายทอดความรู้มักเป็นการบรรยาย เปิดตำรา เป็นผู้กำหนดมาตรฐาน/ผู้ประเมิน (The Standard-Setter/Evaluator Role) ผู้สอนกระตุ้น เคี่ยวเข็ญ ให้ผู้เรียนใช้ความรู้ได้อย่างเชี่ยวชาญถึงระดับที่ตั้งเป้าหมายไว้ และออกแบบกิจกรรมที่ให้แสดงความรู้และทักษะนั้นเพื่อประเมินผล และเป็นโค้ช (The Coaching Role) ผลักดันให้ผู้เรียนได้ใช้ทักษะความรู้เพื่อบรรลุให้ถึงเป้าหมาย ช่วยวางแผนการพัฒนา ติดตามพัฒนาการ และให้คำแนะนำเพื่อปรับปรุง ซึ่งจะทำให้การจัดการเรียนรู้บรรลุวัตถุประสงค์ที่กำหนดไว้

2. วัตถุประสงค์ของรูปแบบการจัดการเรียนรู้เพื่อเสริมสร้างทักษะที่จำเป็นในการดำรงชีวิตสำหรับนักเรียนระดับมัธยมศึกษาตอนต้น โดยมีวัตถุประสงค์ เพื่อเสริมสร้างทักษะที่จำเป็นในการดำรงชีวิตสำหรับนักเรียนระดับมัธยมศึกษาตอนต้น

3. เนื้อหาสาระที่ใช้ในการจัดการเรียนรู้ ซึ่งมีโครงสร้างเนื้อหาที่จัดให้เรียน ดังนี้

หน่วยการเรียนรู้ที่ 1 การสหกรณ์ตามปรัชญาเศรษฐกิจพอเพียง คือ อะไร

1. การรวมกลุ่มและการแก้ปัญหา
2. สหกรณ์และปรัชญาเศรษฐกิจพอเพียง
3. ความเป็นมาของการสหกรณ์และปรัชญาเศรษฐกิจพอเพียง

หน่วยการเรียนรู้ที่ 2 รู้จักพอเพียงด้วยสหกรณ์

1. หลักการสหกรณ์
2. วิธีการสหกรณ์

หน่วยการเรียนรู้ที่ 3 สหกรณ์ทำอะไรให้พอเพียง

1. ประเภทสหกรณ์
2. โครงสร้างสหกรณ์
3. ประโยชน์สหกรณ์

หน่วยการเรียนรู้ที่ 4 สหกรณ์นักเรียนพอเพียง

1. การจัดตั้งสหกรณ์
2. การประชุม
3. บัญชีสหกรณ์
4. กิจการสหกรณ์นักเรียน
5. การประชาสัมพันธ์งานสหกรณ์

4. กระบวนการจัดการเรียนรู้เพื่อเสริมสร้างทักษะที่จำเป็นในการดำรงชีวิตสำหรับนักเรียนระดับมัธยมศึกษาตอนต้น ผู้วิจัยได้บูรณาการแนวคิดเกี่ยวกับรูปแบบการจัดการเรียนรู้เพื่อพัฒนาทักษะของผู้เรียนที่สำคัญ ได้แก่ ทฤษฎีการเรียนรู้แบบเน้นประสบการณ์ (Kolb, 2015) ทฤษฎีการเรียนรู้แบบสืบเสาะหาความรู้ (Budnitz, 2003) ทฤษฎีการเรียนรู้ทางสังคมเชิงพุทธิปัญญา (Bandura, 1986) แนวคิดเกี่ยวกับปัจจัยที่ส่งเสริมและสนับสนุนทักษะชีวิต (Bandura, 1986) แนวคิดเกี่ยวกับกระบวนการพัฒนาจิตพิสัยและทักษะพิสัยของบลูม (Anderson & Krathwohl, 2001) สังเคราะห์ได้กระบวนการจัดการเรียนรู้ของรูปแบบการจัดการเรียนรู้เพื่อเสริมสร้างทักษะที่จำเป็นในการดำรงชีวิตสำหรับนักเรียนระดับมัธยมศึกษาตอนต้น 4 ขั้นตอน ประกอบด้วย

4.1 ขั้นกระตุ้นความสนใจ (Engagement) จากทักษะชีวิต (Life Skills) เป็นขั้นการกระตุ้นด้วยสื่อเสียง สื่อสายตา สื่อประกอบให้เกิดความต้องการเรียนรู้ เป็นขั้นการเตรียมการก่อนการเรียนรู้เพื่อสร้างความไว้วางใจและสัมพันธภาพที่ดีระหว่างผู้สอน และผู้เรียน ร่วมกันวางแผนและกำหนดเป้าหมายของการเรียนรู้แสดงความคิดเห็นเกี่ยวกับการจุดประสงค์ การจัดการเรียนรู้เทคนิควิธีการเรียนใหม่ ๆ อภิปราย ตัดสินใจร่วมกันสร้างทางเลือก และปฏิบัติการ โดยใช้สื่อเทคโนโลยี เพื่อพัฒนาทักษะที่จำเป็นในการดำรงชีวิต สำหรับนักเรียนชั้นมัธยมศึกษาตอนต้น

4.2 ขั้นเห็นคุณค่าของตนเองและผู้อื่น (Valuing) เป็นขั้นตอนการปลูกฝังจิตลักษณะ และทักษะในการคิด การจินตนาการถึงสิ่งที่ตนเองจะทำเพื่อพัฒนาทักษะของตนเอง มุ่งเน้นการสร้าง ความภาคภูมิใจในตนเอง มีความเชื่อมั่นในความสามารถของตนเอง และเชื่อมั่นในทีมที่ทำงานร่วมกัน เพื่อสร้างความตื่นตัวในการเรียนรู้และผ่อนคลายความวิตกกังวลหรือความเครียดของผู้เรียน

4.3 ขั้นการสร้างประสบการณ์เรียนรู้โดยการลงมือปฏิบัติ (Experiencing) เป็นขั้นตอน ดำเนินกิจกรรมเน้นกระบวนการกลุ่ม (Group Process) เป็นกระบวนการที่มุ่งเน้นให้ผู้เรียนได้เรียนรู้ ด้วยการลงมือปฏิบัติด้วยตนเอง (Learning by Doing)

4.4 ขั้นการสะท้อนผล (Evaluation) เป็นการรวมกลุ่มภายหลังเสร็จสิ้นขั้นตอนการ ทบทวนระหว่างครู และผู้เรียนเพื่อร่วมกันสะท้อนผลการเรียนรู้ และแลกเปลี่ยนมุมมองจากการ สะท้อนผล กับครูและนักเรียนระหว่างการปฏิบัติงาน Reflection in Action แล้วนักเรียนนำความรู้ ที่ได้ไปพัฒนาทักษะที่จำเป็นในการดำรงชีวิต

5. การวัดและประเมินผล เป็นส่วนของการประเมินผลการเรียนรู้ตามวัตถุประสงค์ของ รูปแบบการสอนที่ผู้วิจัยสร้างขึ้น เพื่อพัฒนาผู้เรียน โดยเก็บรวบรวมข้อมูลเกี่ยวกับผลการเรียนและการเรียนรู้ของ ผู้เรียนในระหว่างการเรียนการสอนอย่างต่อเนื่อง บันทึก วิเคราะห์ แปรความหมาย ข้อมูล แล้วนำมาใช้ในการ ส่งเสริมและปรับปรุงแก้ไขการเรียนรู้อของผู้เรียนและการจัดการเรียนรู้ของ ครู ประกอบด้วย

- 5.1 การสอบวัดความรู้
- 5.2 การสังเกตพฤติกรรมการเรียนรู้
- 5.3 การประเมินผลงาน
- 5.4 การสนทนาถาม – ตอบ
- 5.5 การประเมินทักษะที่จำเป็นในการดำรงชีวิต และเกณฑ์การประเมิน



คู่มือรูปแบบการจัดการเรียนรู้
เพื่อเสริมสร้างทักษะที่จำเป็นในการดำรงชีวิต
สำหรับนักเรียนชั้นมัธยมศึกษาตอนต้น



GRAD VRU

จัดทำโดย

นางสาวกุลณัฐ เหมราช

ผู้อำนวยการโรงเรียนบ้านเขาสองกล้อง

สังกัด สำนักงานเขตพื้นที่การศึกษาประถมศึกษานครนายก

คำนำ

หลักการสอนที่สามารถนำมาใช้สอนการพัฒนาทักษะชีวิตได้อย่างมีประสิทธิภาพ ได้แก่ การเรียนการสอนที่เน้นการกระทำ (Learning by Doing) เป็นการสอนขั้นพื้นฐานที่ใช้พัฒนากระบวนการเรียนรู้ที่ดึงความสนใจผู้เรียนมาในรูปของการเรียนที่เรียกว่า Active Learning โดยที่ผู้เรียนจะเกิดการเรียนรู้จากการลงมือทำด้วยความสามารถของตนเอง การเรียนการสอนที่เน้น การกระทำจะกระตุ้นให้ผู้เรียนได้เกิดการพัฒนาลักษณะนิสัยที่สำคัญและจำเป็นต่อการสร้างทักษะชีวิตเพื่อการพัฒนาต่อไปได้อย่างมีประสิทธิภาพ เช่น การรู้จักตนเอง การรู้จักการทำงานเป็นทีม ความคิดริเริ่มสร้างสรรค์ เป็นต้น หลักการสอนเชิงประสบการณ์ (Experiential Learning) เป็นการเรียนรู้ที่มีจุดประสงค์ให้ผู้เรียนสร้างความรู้จักจากประสบการณ์เดิม อาศัยประสบการณ์เดิมของผู้เรียนทำให้เกิดการเรียนรู้ในสิ่งใหม่ที่ท้าทายอย่างต่อเนื่อง เป็นการเรียนรู้เชิงรุก (Active Learning) คือ ผู้เรียนต้องทำกิจกรรมตลอดเวลาที่มีปฏิสัมพันธ์ระหว่างผู้เรียนกับผู้สอนและผู้เรียนกับผู้เรียน ทำให้เกิดการขยายองค์ความรู้ที่ผู้เรียนทำให้เกิดการขยายองค์ความรู้ของผู้เรียนทุกคนกว้างขวางขึ้น เป็นการเรียนที่อาศัยการสื่อสารในรูปแบบที่หลากหลาย เช่น การพูด อ่าน เขียน ดู ที่ทำให้ง่ายต่อการแลกเปลี่ยนความรู้และการนำไปวิเคราะห์วิจัย การจัดการเรียนการสอนโดยเน้นบูรณาการ (Integrated Learning) เป็นการนำเอาสาระการเรียนรู้ต่าง ๆ มาสัมพันธ์ เชื่อมโยง ผสมกลมกลืนจนกลายเป็นเรื่องเดียวกัน ผู้เรียนจะเกิดความรู้ความเข้าใจในลักษณะที่เป็นองค์รวม และสามารถนำความรู้ความเข้าใจประยุกต์ใช้ในชีวิตประจำวันได้ (खा พันธุ์ศักดิ์, 2550)

ทักษะเพื่อการดำรงชีวิตในศตวรรษที่ 21 ศาสตราจารย์นายแพทย์วิจารณ์ พานิช (2556, น. 11-14) ได้กล่าวถึงจุดมุ่งหมายของการจัดการศึกษา 3 ยุค คือ ยุคเกษตรกรรม ยุคอุตสาหกรรม และยุคความรู้ มีความแตกต่างกันมากหากเราต้องการ ให้สังคมไทยดำรงศักดิ์ศรี และคนไทยสามารถอยู่ในสังคมโลกได้อย่างมีความสุข การศึกษาไทยต้องก้าวไปสู่ เป้าหมายในสู่ “ยุคความรู้” จุดท้าทายในการจัดการศึกษาควรไปในทิศทางทางของความสุขในการทำงานอย่าง มีเป้าหมายเพื่อชีวิตที่ดีถูกศิษย์ในยุคความรู้กระตุ้นให้ศิษย์เรียนรู้ตลอดชีวิต ครูจึงต้องยึดหลัก “สอนน้อย เรียนมาก” ด้วยจัดกิจกรรมต่าง ๆ ให้ผู้เรียน ครูต้องตอบได้ว่า ศิษย์ได้เรียนอะไร และเพื่อให้ศิษย์ได้อะไร การประสบผลสำเร็จได้นั้น ครูต้องทำอะไร ไม่ทำอะไร การทำหน้าที่ครูจึงไม่ผิดทาง คือ ทำให้ศิษย์เรียนไม่สนุก หรือเรียนแบบขาดทักษะสำคัญ “ทักษะเพื่อการดำรงชีวิตในศตวรรษที่ 21” (21st Century Skills) จะเกิดขึ้นได้จาก “ครูต้องไม่สอน แต่ต้องออกแบบการเรียนรู้และอำนวยความสะดวก” ในการเรียนรู้ให้ศิษย์ได้ เรียนรู้จากการเรียนแบบลงมือทำ แล้วการเรียนรู้ก็จะเกิดจากภายในใจและสมองของตนเอง สาระวิชาที่มีความสำคัญ แต่ไม่เพียงพอสำหรับการเรียนรู้เพื่อมีชีวิตในโลกยุคศตวรรษที่ 21 ปัจจุบัน การเรียนรู้สาระวิชาควรเป็นการเรียนจากการค้นคว้าเองของศิษย์โดยครู ช่วยแนะนำ และช่วยออกแบบกิจกรรมที่ช่วยให้นักเรียนแต่ละคนสามารถประเมินความก้าวหน้าหรือผลของการเรียนรู้ของตนเองได้

คู่มือรูปแบบการจัดการเรียนรู้เพื่อเสริมสร้างทักษะที่จำเป็นในการดำรงชีวิตของนักเรียนชั้นมัธยมศึกษาตอนต้น ที่ผู้วิจัยพัฒนาขึ้นนี้มีลักษณะเป็นการ บูรณาการทั้งความรู้ ทักษะ เจตคติในเรื่องทักษะชีวิตที่จำเป็นต่อการดำรงชีวิตในศตวรรษที่ 21 ทั้งนี้ ผลงานวิจัยที่ได้จะนำไปสู่การพัฒนา นักเรียนชั้นมัธยมศึกษาตอนต้นในสถานศึกษาให้มีการจัดการเรียนรู้เพื่อพัฒนาทักษะที่จำเป็นในการดำรงชีวิตได้อย่างเหมาะสมกับวัยของนักเรียนต่อไป

คู่มือการใช้รูปแบบการจัดการเรียนรู้เพื่อเสริมสร้างทักษะที่จำเป็นในการดำรงชีวิต สำหรับนักเรียนชั้นมัธยมศึกษาตอนต้น

คำชี้แจง

คู่มือการใช้รูปแบบการจัดการเรียนรู้เพื่อเสริมสร้างทักษะที่จำเป็นในการดำรงชีวิตสำหรับนักเรียนชั้นมัธยมศึกษาตอนต้น จัดทำขึ้นโดยมีวัตถุประสงค์ เพื่อให้ครูได้ใช้เป็นเครื่องมือในการพัฒนาการจัดการเรียนรู้เพื่อเสริมสร้างทักษะที่จำเป็นในการดำรงชีวิต สำหรับนักเรียนชั้นมัธยมศึกษาตอนต้น ประกอบด้วย

1. ขั้นตอนกิจกรรมการจัดการเรียนรู้
2. แผนการจัดการเรียนรู้
3. แบบประเมิน

1. ขั้นตอนกิจกรรมการจัดการเรียนรู้

การจัดการเรียนรู้การสหกรณ์ สามารถจัดการเรียนรู้ในแต่ละระดับชั้น หรือจัดการเรียนรู้รวมเป็นช่วงชั้น โดยมีผู้เรียนร่วมกันเรียนรู้ จำนวน 15 – 50 คน จำนวนผู้เรียนกับจำนวนครูผู้สอนควรมีความสอดคล้องกันในอัตราส่วน 1 : 15 - 20 การจัดการเรียนรู้เน้นที่ผู้เรียนเป็นสำคัญ มีเทคนิค/กระบวนการ 4 ขั้นตอน ดังนี้

1.1 ขั้นกระตุ้นความสนใจ (Engagement) จากทักษะชีวิต (Life Skills) เป็นขั้นการกระตุ้นด้วยสื่อเสียง สื่อสายตา สื่อประกอบให้เกิดความต้องการเรียนรู้ เป็นขั้นการเตรียมการก่อนการเรียนรู้ เพื่อสร้างความไว้วางใจและสัมพันธภาพที่ดีระหว่างผู้สอน และผู้เรียน ร่วมกันวางแผนและกำหนดเป้าหมายของการเรียนรู้แสดงความคิดเห็นเกี่ยวกับการจุดประสงค์ การจัดการเรียนรู้เทคนิควิธีการเรียนใหม่ ๆ อภิปราย ตัดสินใจร่วมกันสร้างทางเลือก และปฏิบัติการ โดยใช้สื่อเทคโนโลยี เพื่อพัฒนาทักษะที่จำเป็นในการดำรงชีวิต สำหรับนักเรียนชั้นมัธยมศึกษาตอนต้น

1.2 ขั้นเห็นคุณค่าของตนเองและผู้อื่น (Value) เป็นขั้นตอนการปลูกฝังจิตลักษณะและทักษะในการคิด การจินตนาการถึงสิ่งที่ตนเองจะทำเพื่อพัฒนาทักษะของตนเอง

1.3 ขั้นการลงมือปฏิบัติ (Implement) เป็นขั้นตอนดำเนินกิจกรรมเน้นกระบวนการกลุ่ม (Group Process)

1.4 ขั้นการสะท้อนผล (Evaluation) เป็นการรวมกลุ่มภายหลังเสร็จสิ้นขั้นตอนการทบทวนระหว่างครู และผู้เรียนเพื่อร่วมกันสะท้อนผลการเรียนรู้ และแลกเปลี่ยนมุมมองจากการสะท้อนผล กับครูและนักเรียนระหว่างการปฏิบัติงาน Reflection in Action แล้วนักเรียนนำความรู้ที่ได้ไปพัฒนาทักษะที่จำเป็นในการดำรงชีวิต

โดยทุกกิจกรรมการจัดการเรียนรู้และขั้นตอนการจัดกิจกรรมการเรียนรู้ บทบาทของครูที่สำคัญที่ต้องมีในการจัดการเรียนรู้ตามทฤษฎีการเรียนรู้จากประสบการณ์ โดยครูจะต้องมีบทบาทในการจัดการเรียนรู้ ดังนี้

1. เป็นผู้แนะนำ (The Facilitator Role) เปิดโอกาสให้ผู้เรียนสัมผัสประสบการณ์ด้วยตนเองและทบทวนใคร่ครวญ สร้างความสัมพันธ์อันดีและความไว้วางใจกับผู้เรียน

2. เป็นผู้เชี่ยวชาญในรายวิชา (The Subject Expert Role) นำพาผู้เรียนจัดระเบียบความคิดและเชื่อมโยงการคิดวิเคราะห์เข้ากับความรู้ในวิชานั้น ๆ การถ่ายทอดความรู้มักเป็นการบรรยาย เปิดตำรา

3. เป็นผู้กำหนดมาตรฐาน/ผู้ประเมิน (The Standard-Setter/Evaluator Role) ผู้สอนกระตุ้น เคี่ยวเข็ญ ให้ผู้เรียนใช้ความรู้ได้อย่างเชี่ยวชาญถึงระดับที่ตั้งเป้าหมายไว้ และออกแบบกิจกรรมที่ให้เกิดความรู้และทักษะนั้นเพื่อประเมินผล

4. เป็นโค้ช (The Coaching Role) ผลักดันให้ผู้เรียนได้ใช้ทักษะความรู้เพื่อบรรลุให้ถึงเป้าหมาย ช่วยวางแผนการพัฒนา ติดตามพัฒนาการ และให้คำแนะนำเพื่อปรับปรุง

การเรียนรู้จากการปฏิบัติจริงโดยการจัดการกิจกรรมสหกรณ์ในสถานศึกษา อาจจัดกิจกรรมรวมกันซื้อ การผลิต การออมทรัพย์ การสวัสดิการ อันเป็นกิจกรรมสำคัญในการจัดการเรียนรู้การสหกรณ์ เพราะเป็นการเรียนรู้จากการปฏิบัติจริง ให้ผู้เรียนรวมกลุ่มดำเนินการกันเอง ครูทำหน้าที่ให้คำปรึกษาแนะนำโดยไม่ครอบงำความคิด หากมีการทำงานผิดพลาด ก็ไม่นำมาเป็นปัญหา แต่ควรนำความผิดมาเป็นปัญญา ไม่เน้นระบบเอกสารแต่ควรให้ผู้เรียนจัดการได้ด้วยความเข้าใจภายใต้คุณธรรม ความซื่อสัตย์ เสียสละ สามัคคี มีวินัย เป็นประชาธิปไตย และตรวจสอบได้ โดยมีกระบวนการจัดการกิจกรรมสหกรณ์ คือ

1. ให้ความรู้แล้วรวมคน ที่ศรัทธาเชื่อมั่น
2. ให้ผู้เรียนเรียนรู้ ร่วมคิด กำหนด เป้าหมาย แนวทาง
3. จัดองค์กร ตามโครงสร้าง มอบหมายหน้าที่
4. รวมทุน เพื่อดำเนินกิจกรรมสหกรณ์
5. ดำเนินกิจกรรม โดยความร่วมมือกัน
6. ตรวจสอบ ควบคุม ตามแนวทางของการจัดการกิจกรรมสหกรณ์
7. ประเมิน แสดงผล เพื่อรายงานผลงาน

การจัดการเรียนรู้การสหกรณ์นักเรียน เป็นเอกสารที่จัดทำขึ้นโดยการปรับขยายรายละเอียดของเนื้อหาที่กำหนดในหลักสูตรแกนกลาง หรือหลักสูตรการศึกษาขั้นพื้นฐานกลุ่มสาระการเรียนรู้วิชาสังคมศึกษา ศาสนาและวัฒนธรรม สาระที่ 3 เศรษฐศาสตร์ การผลิต การแจกจ่าย และการบริโภคสินค้าและบริการ การบริหารจัดการทรัพยากรที่มีอยู่อย่างจำกัดอย่างมีประสิทธิภาพ การดำรงชีวิตอย่างมีคุณภาพ และการนำหลักเศรษฐกิจพอเพียงไปใช้ในชีวิตประจำวัน ที่มุ่งเน้นส่งเสริมให้นักเรียนมีทักษะในการปฏิบัติงานและการทำงานร่วมกันควบคู่การเรียนรู้ทฤษฎี สหกรณ์เป็นเรื่องต้องฝึกฝนตั้งแต่เด็กเล็ก ๆ จะได้คุ้นเคยกับระบบสหกรณ์ ในระบบการทำงานร่วมกัน เมื่อเติบโตเป็นผู้ใหญ่เด็กเหล่านี้ก็จะได้เข้าร่วมเป็นสมาชิกสหกรณ์ของหมู่บ้าน ของอำเภอ ของจังหวัดต่อไป และจะเป็นสมาชิกที่มีประสิทธิภาพ เพราะมีความรู้ความเข้าใจอย่างดีว่าการร่วมกันทำจะทำให้ไม่เสียเปรียบผู้อื่น ทั้งการซื้อวัสดุสินค้าที่ผลิตหรือสินค้าอุปโภค ถ้ารวมกันจะประหยัดค่าใช้จ่ายและทำได้ดีกว่า

กิจกรรมสหกรณ์นักเรียน จึงเป็นกิจกรรมของนักเรียนที่ตั้งขึ้นดำเนินการโดยนักเรียน และมีนักเรียนเป็นสมาชิก ซึ่งสหกรณ์นักเรียนเปรียบเสมือนห้องปฏิบัติการ ให้นักเรียนได้เรียนรู้หลักการ

วิธีการ และทดลองด้วยตนเอง เป็นคณะกรรมการดำเนินงานเองทุกอย่าง เพื่อให้นักเรียนมีทักษะความเคยชินกับการทำงานร่วมกัน ปลูกฝังคุณธรรมในการดำรงชีวิตร่วมกัน จุดมุ่งหมายสุดท้ายเพื่อให้ นักเรียนได้รู้จักการช่วยตัวเอง เพื่อนำไปสู่การกินดีอยู่ดีมีสันติสุข

หลักการ

1. เปิดรับสมาชิกทั่วไปด้วยความสมัครใจ สหกรณ์มีสมาชิกเข้าหรือออกด้วยความสมัครใจ ไม่ว่าจะเชื้อชาติ ศาสนาใด เพศหญิงหรือเพศชายไม่มีการจำกัด

2. การควบคุมโดยสมาชิกตามแนวทางประชาธิปไตย เมื่อทุกคนเข้ามาด้วยความสมัครใจแล้ว การกำหนดนโยบายในการอยู่ร่วมกันกำหนดโดยตัวแทนจากการเลือกตั้ง ทุกคนมีสิทธิเท่าเทียมกันในกิจการของสหกรณ์ สมาชิกมีความเสมอภาคสามารถออกเสียงได้ 1 เสียงใน 1 เรื่อง โดยไม่เกี่ยวว่าจะมีหุ้นจำนวนเท่าใดและสามารถเข้าไปตรวจสอบการดำเนินการของฝ่ายจัดการ คณะกรรมการดำเนินการได้

3. การมีส่วนร่วมทางเศรษฐกิจโดยสมาชิก สมาชิกทุกคนมีส่วนร่วมในการลงทุนในสหกรณ์ โดยการ ถือหุ้น การฝากเงิน การร่วมธุรกิจของสหกรณ์ไม่ว่าจะเป็นธุรกิจซื้อ ธุรกิจขาย ธุรกิจบริการ สวัสดิการต่าง ๆ เมื่อเกิดรายได้สหกรณ์จัดสรรเงินสำรองเป็นเงินกองกลางสำหรับพัฒนาสหกรณ์ จัดสรรตอบแทนสมาชิกตามสัดส่วนปริมาณธุรกิจ

4. การปกครองตนเองและความเป็นอิสระ เป็นหลักการที่สืบเนื่องจากหลักการข้อที่ 2 การควบคุมโดยสมาชิกตามหลักประชาธิปไตย โดยปราศจากการควบคุมจากอำนาจฝ่ายใดทั้งสิ้น จึงทำให้สหกรณ์เป็นองค์กรที่พึ่งพาและปกครองตนเอง สหกรณ์จึงเป็นองค์กรของสมาชิก โดยสมาชิก และเพื่อสมาชิก

5. การศึกษา การฝึกอบรมและข่าวสาร สหกรณ์มีการศึกษาและฝึกอบรมแก่สมาชิก คณะกรรมการดำเนินการ ผู้จัดการและเจ้าหน้าที่เพื่อให้บุคคลเหล่านี้สามารถพัฒนาสหกรณ์ของตนเองได้อย่างมีประสิทธิภาพ นอกจากนี้ควรให้ข้อมูลข่าวสารแก่สาธารณชนทั่วไปทราบเพื่อเป็นการประชาสัมพันธ์งานสหกรณ์ด้วย

6. การร่วมมือกันระหว่างสหกรณ์ สหกรณ์จะสามารถให้บริการแก่สมาชิกได้อย่างมีประสิทธิภาพสูงสุด และเสริมสร้างความเข้มแข็งให้แก่ขบวนการสหกรณ์ได้ โดยการร่วมมือกับสหกรณ์ทุกประเภท ทุกระดับ เพื่อเชื่อมโยงเป็นเครือข่ายกัน

7. ความเอื้ออาทรต่อชุมชน สหกรณ์จะพัฒนาอย่างมั่นคงยั่งยืนได้ ต้องควบคู่ไปกับชุมชนที่มีการพัฒนาอย่างมั่นคงยั่งยืนเช่นกัน สหกรณ์จึงต้องสร้างกิจกรรมเพื่อส่งเสริมชุมชน

จุดหมาย

ความเชื่อที่ว่าในการทำงานนั้นทุกคนต้องช่วยตนเองและช่วยเหลือซึ่งกันและกัน จึงจะทำให้การทำงานหรือการดำเนินชีวิตประสบผลสำเร็จได้ จุดมุ่งหมายเพื่อ

1. เพื่อให้นักเรียนได้ช่วยตนเอง ประกอบด้วย มีความขยัน ประหยัด พัฒนาตน หลีกพ้น อดายมุข

2. เพื่อให้นักเรียนได้ช่วยเหลือซึ่งกันและกันประกอบด้วย มีความซื่อสัตย์ต่อกันเสียสละ เพื่อส่วนรวม สามัคคี/ร่วมมือกันพัฒนา มีระเบียบวินัย

คุณภาพของผู้เรียน

กิจกรรมพัฒนาผู้เรียน มุ่งพัฒนาผู้เรียนแบบองค์รวมเพื่อให้เป็นคนดี มีความรู้ ความสามารถ โดยมีคุณลักษณะที่พึงประสงค์ ดังนี้

มีความรู้ ความเข้าใจเกี่ยวกับการดำรงชีวิตและครอบครัว การอาชีพ การออกแบบและเทคโนโลยี เทคโนโลยีสารสนเทศ เพื่อการทำงานและอาชีพ

มีทักษะในการทำงาน การอยู่รวมกันการประกอบอาชีพ การจัดการ การแสวงหาความรู้ เลือกใช้เทคโนโลยีและใช้เทคโนโลยีสารสนเทศในการทำงาน สามารถทำงานอย่างมีกลยุทธ์ สร้างและพัฒนาผลิตภัณฑ์หรือวิธีการใหม่

มีความรับผิดชอบ ซื่อสัตย์ ขยัน อดทน รักการทำงาน ประหยัดอดทน ตรงต่อเวลาเอื้อเพื่อเสียสละ และมีวินัยในการทำงาน เห็นคุณค่าความสำคัญของงานและอาชีพสุจริต ตระหนักถึงความสำคัญของสารสนเทศการอนุรักษ์ทรัพยากรธรรมชาติ สิ่งแวดล้อม และพลังงาน เมื่อจบช่วงชั้น ผู้เรียนต้องมีความสามารถ ดังนี้

ชั้นมัธยมศึกษาปีที่ 1-3

สามารถช่วยเหลือตนเองด้วยการทำงานในกิจวัตรประจำวัน ช่วยเหลืองานในครอบครัว ใช้เทคโนโลยีขั้นพื้นฐานได้ สามารถคิดและสร้างสิ่งของเครื่องใช้ในชีวิตประจำวันอย่างง่ายได้ ๆ ทำงานตามที่ได้รับมอบหมายด้วยความรับผิดชอบ ขยัน ซื่อสัตย์ ประหยัด อดออม ใช้พลังงานและทรัพยากรธรรมชาติและสิ่งแวดล้อมได้อย่างประหยัด

สาระการเรียนรู้

การสหกรณ์นักเรียน ได้จัดประสบการณ์เพื่อให้นักเรียนเกิดการเรียนรู้จากประสบการณ์จริง เน้นการปฏิบัติควบคู่เรียนรู้ทฤษฎี รู้จักการทำงานร่วมกัน กระบวนการทำงานกลุ่ม การแก้ปัญหาในการทำงาน รู้จักการใช้ทรัพยากรธรรมชาติและสิ่งแวดล้อมอย่างมีจิตสำนึก ซึ่งมีโครงสร้างเนื้อหาที่จัดให้เรียน ดังนี้

หน่วยการเรียนรู้ที่ 1 การสหกรณ์ตามปรัชญาเศรษฐกิจพอเพียง คือ อะไร

1. การรวมกลุ่มและการแก้ปัญหา
2. สหกรณ์และปรัชญาเศรษฐกิจพอเพียง
3. ความเป็นมาของการสหกรณ์และปรัชญาเศรษฐกิจพอเพียง

หน่วยการเรียนรู้ที่ 2 รู้จักพอเพียงด้วยสหกรณ์

1. หลักการสหกรณ์
2. วิธีการสหกรณ์

หน่วยการเรียนรู้ที่ 3 สหกรณ์ทำอะไรให้พอเพียง

1. ประเภทสหกรณ์
2. โครงสร้างสหกรณ์
3. ประโยชน์สหกรณ์

หน่วยการเรียนรู้ที่ 4 สหกรณ์นักเรียนพอเพียง

1. การจัดตั้งสหกรณ์
2. การประชุม

3. บัญชีสหกรณ์
4. กิจการสหกรณ์นักเรียน
5. การประชาสัมพันธ์งานสหกรณ์

การสหกรณ์กับมาตรฐานการเรียนรู้กลุ่มสาระการเรียนรู้สังคมศึกษา

สาระและมาตรฐานการเรียนรู้การสหกรณ์กำหนดในสาระที่ 3 เศรษฐศาสตร์ ดังนี้

มาตรฐาน ส 3.1 เข้าใจและสามารถบริหารจัดการทรัพยากรในการผลิตและการบริโภค การใช้ทรัพยากรที่มีอยู่จำกัดได้อย่างมีประสิทธิภาพและคุ้มค่า รวมทั้งเข้าใจหลักการของเศรษฐกิจพอเพียง เพื่อดำรงชีวิตอย่างมีคุณภาพ

ตัวชี้วัด		
ม. 1	ม. 2	ม. 3
1. อธิบายความหมายและความสำคัญของเศรษฐศาสตร์ 2. วิเคราะห์ค่านิยมและพฤติกรรมการบริโภคของคนในสังคมซึ่งส่งผลต่อเศรษฐกิจของชุมชนและประเทศ 3. อธิบายความเป็นมา หลักการและความสำคัญของปรัชญาของเศรษฐกิจพอเพียงต่อสังคมไทย	1. วิเคราะห์ปัจจัยที่มีผลต่อการลงทุนและการออม 2. อธิบายปัจจัยการผลิตสินค้าและบริการและปัจจัยที่มีอิทธิพลต่อการผลิตสินค้าและบริการ 3. เสนอแนวทางการพัฒนาการผลิตในท้องถิ่นตามปรัชญาของเศรษฐกิจพอเพียง 4. อภิปรายแนวทางการคุ้มครองสิทธิของตนเองในฐานะผู้บริโภค	1. อธิบายกลไกราคาในระบบเศรษฐกิจ 2. มีส่วนร่วมในการแก้ไขปัญหาและพัฒนาท้องถิ่นตามปรัชญาของเศรษฐกิจพอเพียง 3. วิเคราะห์ความสัมพันธ์ระหว่างแนวคิดเศรษฐกิจพอเพียงกับระบบสหกรณ์

โครงสร้างรายวิชา/หน่วยการเรียนรู้/แผนการจัดการ
โครงสร้างรายวิชา การสหกรณ์นักเรียน
เวลา 20 ชั่วโมง
หน่วยการเรียนรู้การสหกรณ์ระดับชั้นมัธยมศึกษาตอนต้น

หน่วย ที่	มาตรฐานการ เรียนรู้/ตัวชี้วัด	สาระสำคัญ	หน่วยการเรียนรู้	เวลา (ชั่วโมง)	น้ำหนัก คะแนน 100
1	เข้าใจและสามารถ บริหารจัดการ ทรัพยากรในการ ผลิตและการ บริโภค การใช้ ทรัพยากร ที่มีอยู่ จำกัดได้อย่างมี ประสิทธิภาพและ คุ้มค่า รวมทั้ง เข้าใจหลักการของ เศรษฐกิจพอเพียง เพื่อการดำรงชีวิต	1.1 หลักการปรัชญาของ เศรษฐกิจพอเพียง 1.2 การประยุกต์ใช้ ปรัชญาของเศรษฐกิจ พอเพียงในกิจกรรมต่าง ๆ ในครอบครัว โรงเรียน และชุมชน เช่น การ ประหยัดพลังงานและ ค่าใช้จ่ายในบ้าน โรงเรียน การวางแผนการ ผลิตสินค้าและ บริการเพื่อลดความ สูญเสียดังกล่าว	1. การสหกรณ์ตาม ปรัชญาเศรษฐกิจ พอเพียงคืออะไร 1.1 การรวมกลุ่มและ การแก้ปัญหา 1.2 สหกรณ์และ ปรัชญาเศรษฐกิจ พอเพียง 1.3 ความเป็นมาของ การสหกรณ์และ ปรัชญาเศรษฐกิจ พอเพียง	3 1 1 1	30
2	อย่างมีดุลยภาพ 1. อธิบายปัจจัย การผลิตสินค้าและ บริการ	สูญเสียดังกล่าว ประเภท การใช้ ภูมิปัญญาท้องถิ่น 1.3 ตัวอย่างการผลิต สินค้าและบริการใน ชุมชน เช่น หนึ่งตำบล หนึ่งผลิตภัณฑ์หรือ โอท็อป	2. รู้จักพอเพียงด้วย สหกรณ์ 2.1 หลักการสหกรณ์ 2.2 วิธีการสหกรณ์	4 3 1	20
3	2. ประยุกต์ใช้ แนวคิดของ ปรัชญาเศรษฐกิจ พอเพียงในการทำ	สินค้าและบริการใน ชุมชน เช่น หนึ่งตำบล หนึ่งผลิตภัณฑ์หรือ โอท็อป 2.1 หลักการและ ประโยชน์ของ สหกรณ์ 2.2 ประเภทของสหกรณ์ โดยสังเขป 2.3 สหกรณ์ในโรงเรียน (เน้นฝึกปฏิบัติจริง) 2.4 การประยุกต์ หลักการของ สหกรณ์มา ใช้ในชีวิตประจำวัน	3. สหกรณ์ทำอย่างไร ให้พอเพียง 3.1 ประเภทสหกรณ์ 3.2 โครงสร้างสหกรณ์ 3.3 ประโยชน์สหกรณ์ 4. สหกรณ์นักเรียน พอเพียง 4.1 การจัดตั้งสหกรณ์ 4.2 การประชุม	5 3 1 1 8 2 1	20 30

หน่วย ที่	มาตรฐานการ เรียนรู้/ตัวชี้วัด	สาระสำคัญ	หน่วยการเรียนรู้	เวลา (ชั่วโมง)	น้ำหนัก คะแนน 100
4	กิจกรรมต่าง ๆ ใน ครอบครัวโรงเรียน และชุมชน 3. อธิบาย หลักการสำคัญ และ ประโยชน์ ของสหกรณ์		4.3 บัญชีสหกรณ์ 4.4 กิจการสหกรณ์ นักเรียน 4.5 การ ประชาสัมพันธ์งาน สหกรณ์	2 2 1	
รวม				20	100



กำหนดการเรียนรู้รายชั่วโมง
รายวิชา สังคมศึกษา ศาสนาและวัฒนธรรม

ครั้งที่	จำนวนชั่วโมง	เรื่องที่สอน	มาตรฐานการเรียนรู้ข้อที่	สิ่งที่ต้องเตรียม (ครู/นักเรียน)
1	1	การรวมกลุ่มและการแก้ปัญหา	ส 3.1	อุปกรณ์กิจกรรม - เกมฉีกกระดาษ - นิทานมัดแขนงไม้ - แบบประเมินผลงาน - แบบประเมินพฤติกรรมการทำงาน - แบบประเมินคุณลักษณะอันพึงประสงค์
2	1	สหกรณ์และปรัชญาเศรษฐกิจพอเพียง	ส 3.1	- ใ้ความรู้เรื่องสหกรณ์กับปรัชญาเศรษฐกิจพอเพียง - นิทานเวดากับคนชั้นเกวียน - แบบประเมินใบงาน - แบบประเมินพฤติกรรม การทำงาน
3	1	ความเป็นมาของการสหกรณ์และปรัชญาเศรษฐกิจพอเพียง	ส 3.1	- ใ้ความรู้เรื่อง องค์ประกอบการสหกรณ์และปรัชญาเศรษฐกิจพอเพียง - ใ้กิจกรรมเรื่อง องค์ประกอบการสหกรณ์และปรัชญาเศรษฐกิจพอเพียง - แบบประเมินใ้บันทึกกิจกรรม - แบบประเมินสังเกตการทำงานกลุ่ม
4	1	หลักการสหกรณ์	ส 3.1	- ใ้ความรู้/Ms.Powerpoint เรื่องหลักการสหกรณ์ - กิจกรรมปั้นหุ่น - เกมบอกต่อ - กิจกรรมการเลือกตั้ง
5-6	2	หลักการสหกรณ์	ส 3.1	- ใ้ความรู้/ Ms.Powerpoint เรื่องหลักการสหกรณ์ตามปรัชญาเศรษฐกิจพอเพียง - กิจกรรมตลาดนัด - ใ้บันทึกกิจกรรม “หลักการของกลุ่มเรา” สารคดีเรื่องที่เกี่ยวข้อง - ใ้กิจกรรม “เหตุการณ์จำลองตามหลักการกลุ่ม”

ครั้งที่	จำนวน ชั่วโมง	เรื่องที่สอน	มาตรฐานการเรียนรู้ข้อที่	สิ่งที่ต้องเตรียม (ครู/นักเรียน)
7-8	2	วิธีการสหกรณ์	ส 3.1	- ใ้บความรู้เรื่องวิธีการสหกรณ์ - เกมต่อความยาว - เกมอ้อมเจ้าอ้วน - เกมแจกทาน - เกมผ้าขาวม้า/กระโปงนม - อุทาหรณ์เสาปูนผนังปูน - เกมขายเหมาท่อใหญ่
9-10	2	ประเภทสหกรณ์	ส 3.1	- ใ้บความรู้เรื่องประเภทของสหกรณ์ - ภาพถ่ายสหกรณ์และธุรกิจสหกรณ์แต่ละประเภท - บัตรคำ - ใ้บบันทึกรายการเรื่องประเภทสหกรณ์
11	1	โครงสร้างสหกรณ์	ส 3.1	- ใ้บความรู้เรื่องโครงสร้างสหกรณ์ - นิทานเรื่องปลวกกล้าย้ายยักษ์ หรือนิทานเรื่องหนูหนีน้ - กิจกรรมธุรกิจจำลอง
12	1	ประโยชน์สหกรณ์	ส 3.1	- ใ้บความรู้/ใ้บงานเรื่องประโยชน์สหกรณ์ - ใ้บบันทึกรายการ
13-14	2	การจัดตั้งสหกรณ์	ส 3.1	- ใ้บงานบทบาทสมมติสองแผ่นดิน
15	1	การประชุม	ส 3.1	- ใ้บความรู้เรื่องการประชุมในสหกรณ์ - บทบาทสมมติการประชุม
16-17	2	บัญชีสหกรณ์	ส 3.1	- ใ้บงานการบันทึกรายรับ-รายจ่าย - ตัวอย่างบัญชีรับ-จ่าย - บัญชีสหกรณ์นักเรียน - เจ้าหน้าที่บัญชีสหกรณ์
18-19	2	กิจการสหกรณ์นักเรียน	ส 3.1	- สหกรณ์นักเรียนโรงเรียนต้นแบบการสหกรณ์ - รายงานกิจการสหกรณ์ - ใ้บความรู้กิจกรรมสหกรณ์นักเรียน
20	1	การประชาสัมพันธ์งานสหกรณ์	ส 3.1	- ใ้บความรู้การประชาสัมพันธ์สหกรณ์ - ตัวอย่างสื่อประชาสัมพันธ์

2. แผนการจัดการเรียนรู้

แผนการจัดการเรียนรู้ รายวิชาสังคมศึกษา ศาสนา และวัฒนธรรม
 หน่วยการเรียนรู้ที่ 1 เรื่อง การสหกรณ์ตามปรัชญาเศรษฐกิจพอเพียงคืออะไร
 แผนการจัดการเรียนรู้ที่ 1 เรื่อง การรวมกลุ่มและการแก้ปัญหา เวลา 1 ชั่วโมง
 รายวิชา การสหกรณ์ตามปรัชญาเศรษฐกิจพอเพียง

1. ผลการเรียนรู้ที่คาดหวัง

1. อธิบายความหมาย และระบอบองค์ประกอบการสหกรณ์ตามปรัชญาเศรษฐกิจพอเพียงได้
2. แสดงตัวอย่างการสหกรณ์ตามปรัชญาของเศรษฐกิจพอเพียงในการทำกิจกรรมต่าง ๆ ในครอบครัว โรงเรียนและชุมชน

2. สาระสำคัญ

การแก้ปัญหาด้วยการรวมกลุ่ม

3. สาระการเรียนรู้

การรวมกลุ่ม หมายถึง การที่คนมารวมกันโดยมีความตั้งใจทำสิ่งใดสิ่งหนึ่งซึ่งสิ่งนั้นแต่ละคนไม่สามารถทำให้สำเร็จได้ลำพังตนเอง

ประโยชน์การรวมกลุ่ม คือ ผลที่ได้รับจากการกระทำร่วมกันของคนในกลุ่มซึ่งก่อให้เกิดผลดีสำหรับทุกคน เช่น การเดินทางมาโรงเรียนด้วยกันโดยรถจักรยานผลดีคือไม่ต้องเหนื่อยสองคน การปลูกต้นไม้ในโรงเรียนเมื่อนักเรียนร่วมกันปลูกส่งผลดีทำให้เสร็จเร็ว

ประเภทของการรวมกลุ่มในชุมชน คือ การรวมคนตามอาชีพเช่น กลุ่มทำนา กลุ่มทำสวน กลุ่มชาวไร่อ้อย กลุ่มสวนยาง กลุ่มทำร่ม กลุ่มเพาะพันธ์กล้วยไม้ กลุ่มจักสาน กลุ่มทอผ้า ฯ การรวมกลุ่มตามวัย/เพศ เช่น กลุ่มผู้สูงอายุ กลุ่มเด็ก กลุ่มสตรี กลุ่มเยาวชน ฯ การรวมกลุ่มเพื่อการพัฒนา เช่น กลุ่มประชาธิปไตย กลุ่มสุขภาพ กลุ่มสวัสดิการ กลุ่มประกันภัย กลุ่มอนุรักษ์ กลุ่มปกป้องป่า ฯ

4. ทักษะที่จำเป็นของผู้เรียน

4.1 ทักษะการเรียนรู้ด้านนวัตกรรม

1. ทักษะการแก้ปัญหา ความสามารถในการแก้ปัญหาที่มีด้วยการรวมกลุ่ม
2. ทักษะการทำงานร่วมกับผู้อื่น ความสามารถในการใช้ทักษะชีวิตจัดการปัญหาด้วยการรวมกลุ่ม

5. ชิ้นงาน/ภาระงาน

การแบ่งกลุ่ม การพูดแสดงความคิดเห็น การนำเสนองานกลุ่ม ผังมโนทัศน์การทำงานกลุ่ม

6. การวัดและประเมินผล

เป้าหมายการเรียนรู้	วิธีการวัด	เครื่องมือ	เกณฑ์การวัดประเมินผล
ความรู้ - ความสำคัญของการแก้ปัญหาด้วยการรวมกลุ่ม ทักษะที่จำเป็น - กระบวนการการทำงานกลุ่ม - ความสามารถในการแก้ปัญหา - ความสามารถในการใช้ทักษะชีวิตจัดการปัญหาด้วยการรวมกลุ่ม	- ตรวจใบงานผังมโนทัศน์ - สังเกตการทำงานกลุ่ม - สังเกตนำเสนอรายงาน	- แบบประเมินผลงาน - แบบประเมินพฤติกรรมการทำงาน - แบบประเมินทักษะ	- เกณฑ์การผ่านระดับดีขึ้นไป

7. กิจกรรมการเรียนรู้

บทบาทของครูผู้สอน เป็นผู้วางแผน (Planner) ผู้ให้ความกระจ่าง (Clarifier) ผู้กระตุ้น (Stimulator) ผู้ประสานงาน (Coordinator) ผู้ประเมินผล (Evaluator) สร้างบรรยากาศที่ดี ไม่เคร่งเครียด พร้อมทั้งจะรับฟังผู้เรียนทุกกรณี

บทบาทของผู้เรียน ดำเนินการแก้ปัญหาด้วยตนเอง แสวงหาความรู้แลกเปลี่ยนความรู้หรือประสบการณ์กับเพื่อนเพื่อนำข้อมูลมาใช้ในการฝึกปฏิบัติพัฒนาทักษะที่จำเป็นในด้านต่าง ๆ โดยเน้นการเรียนรู้แบบมีส่วนร่วม ทุกคนต้องมีส่วนร่วมในทุกกิจกรรม

ขั้นที่ 1 ขั้นกระตุ้นความสนใจ ด้วยสื่อเสียง สื่อสายตา สื่ออื่น ๆ ให้เกิดความต้องการเรียนรู้ เช่น การเล่านิทานเรื่องมัดแขนงไม้

กำหนดวัตถุประสงค์หรือเป้าหมายการทำงาน ครูผู้สอนจัดกิจกรรมในบทบาทของผู้ชี้แนะ ผู้กระตุ้น

1. ครูแจ้งผลการเรียนรู้ที่คาดหวังประจำชั่วโมง

ขั้นที่ 2 ขั้นเห็นคุณค่าของตนเองและผู้อื่น

2. ครูสนทนากับผู้เรียนเกี่ยวกับ การรวมกลุ่มคนที่มีความต้องการเดียวกันมา

รวมกัน

3. ให้นักเรียนเล่นเกมฉีกกระดาษ

4. ครูอธิบายเกี่ยวกับความหมายของการรวมกลุ่มให้นักเรียนฟังเพื่อให้นักเรียนเกิด

ทักษะในการคิดและจินตนาการในการทำงานกลุ่มร่วมกับผู้อื่น

ขั้นที่ 3 ขั้นการลงมือปฏิบัติ ดำเนินกิจกรรมเน้นกระบวนการกลุ่ม (Group Process)

5. แบ่งนักเรียนเป็นกลุ่มแต่ละกลุ่มเลือกประธานกลุ่ม เลขานุการและตั้งชื่อกลุ่ม กลุ่มระดมความคิด 2 ประเด็น คือ

- งานลักษณะใดที่ต้องทำงานร่วมกัน
 - ประโยชน์ของการทำงานร่วมกันคืออะไร
6. ให้นักเรียนนำเสนอหน้าชั้นพร้อมยกตัวอย่าง
ชั้นที่ 4 ชั้นการสะท้อนผล
- 7. ครูและนักเรียนร่วมกันสรุปเกี่ยวกับแนวความคิดการทำงานเป็นกลุ่ม
 - 8. นักเรียนเขียนผังมโนทัศน์เกี่ยวกับการทำงานกลุ่ม

8. สื่อและแหล่งการเรียนรู้

1. เกมฉีกกระดาษ
2. นิทานมัดแขนงไม้
3. เกมฉีกกระดาษ (ที่ใช้แล้ว)

9. การวัดและประเมินผล

วิธีการ

1. สังเกตการณ์ทำงานกลุ่ม
2. การนำเสนอรายงาน

เครื่องมือ

1. แบบสังเกตการณ์ทำงานกลุ่ม
2. แบบประเมินทักษะที่จำเป็นในการดำรงชีวิต

GRAD VRU

10. เกณฑ์การประเมินทักษะที่จำเป็นในการดำรงชีวิต

ทักษะการเรียนรู้ด้านนวัตกรรม	ระดับคะแนน			
	4	3	2	1
1. ทักษะการแก้ปัญหา	ปฏิบัติตามแผนการแก้ปัญหาที่กำหนดไว้ทุกขั้นตอนมีข้อมูลสนับสนุนครบถ้วนสมบูรณ์	ปฏิบัติตามแผนการแก้ปัญหาที่กำหนดไว้ 2 ใน 3 ของขั้นตอนและมีข้อมูลสนับสนุนสมบูรณ์	ปฏิบัติตามแผนการแก้ปัญหาที่กำหนดไว้ 1 ใน 3 ของขั้นตอนและมีข้อมูลสนับสนุนสมบูรณ์	มีการแสดงการเชื่อมโยงความสัมพันธ์ระหว่างสาเหตุของปัญหาและผลที่จะเกิดขึ้น
2. ทักษะความคิดสร้างสรรค์	พัฒนาชิ้นงานหรือวิธีการเพื่อแก้ปัญหาด้วยความคิดที่แปลกใหม่เหมาะสมต่อการใช้งานจริง	พัฒนาชิ้นงานหรือวิธีการเพื่อแก้ปัญหาด้วยความคิดที่แปลกใหม่	พัฒนาชิ้นงานหรือวิธีการเพื่อแก้ปัญหาด้วยการผสมผสานและดัดแปลงจากความคิดเดิม	พัฒนาชิ้นงานหรือวิธีการเพื่อแก้ปัญหาโดยไม่มีความคิดแปลกใหม่
3. ทักษะในการสื่อสาร	นำเสนออภิปรายและตอบคำถามได้เข้าใจง่าย และมีวิธีการที่น่าสนใจเหมาะสมกับลักษณะข้อมูล	นำเสนอ อภิปรายและตอบคำถามได้เข้าใจ และมีวิธีการที่เหมาะสมกับลักษณะข้อมูล	นำเสนออภิปรายและตอบคำถามได้แต่มีวิธีการไม่เหมาะสมกับลักษณะข้อมูล	นำเสนอ อภิปรายและตอบคำถามได้ไม่เหมาะสมกับลักษณะข้อมูล
4. ทักษะการทำงานร่วมกับผู้อื่น	มีส่วนร่วมในการทำงานและรับฟังความคิดเห็นของผู้อื่นอย่างตั้งใจทุกครั้ง	มีส่วนร่วมในการทำงานและรับฟังความคิดเห็นของผู้อื่นเป็นบางครั้ง	มีส่วนร่วมในการทำงานรับฟังความคิดเห็นของผู้อื่นแต่ไม่ตั้งใจ	มีส่วนร่วมในการทำงานแต่ไม่รับฟังความคิดเห็นของผู้อื่น

หน่วยการเรียนรู้ที่ 1 เรื่อง การสหกรณ์ตามปรัชญาเศรษฐกิจพอเพียงคืออะไร
 แผนการจัดการเรียนรู้ที่ 2 เรื่อง สหกรณ์และปรัชญาเศรษฐกิจพอเพียง เวลา 1 ชั่วโมง
 รายวิชา การสหกรณ์ตามปรัชญาเศรษฐกิจพอเพียง กลุ่มสาระการเรียนรู้ สังคมศึกษาฯ

1. ผลการเรียนรู้ที่คาดหวัง

อธิบายความหมาย และระบอบองค์ประกอบการสหกรณ์ตามปรัชญาเศรษฐกิจพอเพียงได้

2. สาระสำคัญ

- ความหมายและองค์ประกอบปรัชญาเศรษฐกิจพอเพียง

3. สาระการเรียนรู้

สหกรณ์ หมายถึง การทำงานร่วมกัน โดยแต่ละคนที่มาารวมกันต้องมีอุดมการณ์สหกรณ์
 อุดมการณ์สหกรณ์ คือ ความเชื่อว่าการทำงานนั้นทุกคนต้องช่วยตนเองและช่วยเหลือ
 ซึ่งกันและกัน จึงจะทำให้การทำงานหรือการดำเนินชีวิตประสบผลสำเร็จได้

การช่วยตนเองประกอบด้วย

- ชยัน
- ประหยัด
- พัฒนาชีวิต
- ไม่เสพติดอบายมุข

การช่วยเหลือซึ่งกันและกันประกอบด้วย

- ซื่อสัตย์ต่อกัน
- เสียสละเพื่อส่วนรวม
- สามัคคี / ร่วมมือกันพัฒนา
- มีระเบียบวินัย

ปรัชญาเศรษฐกิจพอเพียง หมายถึง แนวพระราชดำริแห่งพระปรมินทรมหาภูมิพลอดุลยเดชต่อ
 การดำเนินชีวิตของประชาชนทุกระดับที่ยึดหลัก 3 ด้าน คือ ความพอประมาณ ความมีเหตุมีผล และการ
 มีภูมิคุ้มกันตัวเองต่อผลกระทบใด ๆ โดยมีเงื่อนไขกำกับ 2 ด้าน คือ ความรู้ และคุณธรรม

พอประมาณ หมายถึง ความพอดีที่ไม่น้อยเกินไปและไม่มากเกินไป โดยไม่เบียดเบียน
 ตนเองและผู้อื่น การยืนด้วยลำแข้งของตนเอง และวางชีวิตสมดุล ใช้จ่ายไม่เดือดร้อน เป็นความพอดี
 เช่น การผลิตและการบริโภคที่อยู่ในระดับพอประมาณ

มีเหตุมีผล หมายถึง การพิจารณาปัจจัยที่เกี่ยวข้องในปัจจุบันหรืออนาคตแล้วตัดสินใจ การ
 ตัดสินใจจะต้องเป็นไปอย่างมีเหตุผลโดยพิจารณาจากเหตุปัจจัยที่เกี่ยวข้อง ตลอดจนคำนึงถึงผลที่คาด
 ว่าจะเกิดขึ้นจากการกระทำนั้น ๆ อย่างรอบคอบ ในมิติต่าง ๆ อย่างเกี่ยวเนื่องกัน

ภูมิคุ้มกัน หมายถึง การเตรียมตัวให้พร้อมรับผลกระทบ และการเปลี่ยนแปลงต่าง ๆ ที่จะ
 เกิดขึ้นโดยคำนึงถึงความเป็นไปได้ของสถานการณ์ต่าง ๆ ที่คาดว่าจะเกิดขึ้นในอนาคตทั้งใกล้และไกล
 เป็นความพร้อมรับผลกระทบเพื่อให้สามารถอยู่ได้เมื่อมีความเปลี่ยนแปลง

ทั้งนี้ องค์ประกอบ 3 ประการของปรัชญาเศรษฐกิจพอเพียง ต้องมีเงื่อนไขกำกับ 2 ด้าน คือ ด้านความรู้ ที่เกี่ยวข้องกับการตัดสินใจถูกต้อง มีการวางแผน มีสติ ด้านคุณธรรม ที่ต้องมีความซื่อสัตย์ สุจริต อุดหนุน เพียรพยายาม จาก 3 ห่วง 2 เงื่อนไข มุ่งสู่ความสมดุลทางเศรษฐกิจ สังคม วัฒนธรรม เป็นสังคมยั่งยืน

4. ทักษะที่จำเป็นของผู้เรียน

4.1 ทักษะการเรียนรู้ด้านนวัตกรรม

1. ทักษะในการสื่อสาร ความสามารถในการสื่อสารความเห็นต่อกลุ่ม
2. ทักษะการแก้ปัญหา ความสามารถในการใช้ความรู้เป็นแนวทางแก้ปัญหา
3. ทักษะการทำงานร่วมกับผู้อื่น มีวินัยต่อการทำงานกลุ่ม และมีจิตสาธารณะ

ช่วยเหลืองาน

4. ทักษะความคิดสร้างสรรค์ มุ่งมั่นในการทำงาน

4.2 ทักษะการทำมาหาเลี้ยงชีพ

1. ความคิดริเริ่มในการทำงาน ความสามารถในการคิดตัดสินใจว่าลักษณะใดเป็นการสหกรณ์ตามปรัชญาเศรษฐกิจพอเพียง

5. ชิ้นงาน/ภาระงาน

การแบ่งกลุ่ม อภิปรายเรื่องสหกรณ์ตามปรัชญาเศรษฐกิจพอเพียง การนำเสนองานกลุ่ม

6. การวัดและประเมินผล

เป้าหมายการเรียนรู้	วิธีการวัด	เครื่องมือ	เกณฑ์การวัดประเมินผล
ความรู้ - เข้าใจความหมายของสหกรณ์ตามปรัชญาเศรษฐกิจพอเพียง ทักษะที่จำเป็น - ความสามารถในการคิด - กระบวนการการทำงานกลุ่ม - ความสามารถในการแก้ปัญหา - มีวินัยทำงานร่วมกัน - มุ่งมั่นในการทำงานกลุ่ม - มีจิตสาธารณะในการทำงานกลุ่ม	- ตรวจใบงาน - สังเกตพฤติกรรมการทำงาน - ประเมินนำเสนอรายงาน	- แบบประเมินใบงาน - แบบประเมินพฤติกรรม การทำงาน - แบบประเมินทักษะ	ถู้อเกณฑ์การผ่านระดับดีขึ้นไป

7. กิจกรรมการเรียนรู้

บทบาทของครูผู้สอน เป็นผู้วางแผน (Planner) ผู้ให้ความกระจ่าง (Clarifier) ผู้กระตุ้น (Stimulator) ผู้ประสานงาน (Coordinator) ผู้ประเมินผล (Evaluator) สร้างบรรยากาศที่ดี ไม่เคร่งเครียด พร้อมทั้งจะรับฟังผู้เรียนทุกกรณี

บทบาทของผู้เรียน ดำเนินการแก้ปัญหาด้วยตนเอง แสวงหาความรู้แลกเปลี่ยนความรู้หรือประสบการณ์กับเพื่อนเพื่อนำข้อมูลมาใช้ในการฝึกปฏิบัติพัฒนาทักษะที่จำเป็นในด้านต่าง ๆ โดยเน้นการเรียนรู้แบบมีส่วนร่วม ทุกคนต้องมีส่วนร่วมในทุกกิจกรรม

ขั้นที่ 1 ขั้นกระตุ้นความสนใจ ครูเล่านิทานเทวดากับคนขับเกวียนเพื่อกระตุ้นความสนใจให้นักเรียนเกิดความต้องการเรียนรู้ ครูและนักเรียนร่วมกันสนทนาเกี่ยวกับ “การอยู่ร่วมกันในสังคมจะมีปัญหาอะไรเกิดขึ้นบ้าง”

กำหนดวัตถุประสงค์หรือเป้าหมายการทำงาน ครูผู้สอนจัดกิจกรรมในบทบาทของผู้ชี้แนะ ผู้กระตุ้น

1. ครูอธิบายความหมายสหกรณ์และปรัชญาเศรษฐกิจพอเพียง

ขั้นที่ 2 ขั้นเห็นคุณค่าของตนเองและผู้อื่น

2. ครูอธิบายอุดมการณ์สหกรณ์ ลักษณะการช่วยตนเองและการช่วยเหลือซึ่งกันและกัน ความหมายปรัชญาเศรษฐกิจพอเพียง ลักษณะความพอประมาณ มีเหตุมีผล มีภูมิคุ้มกัน เงื่อนไขมีความรู้ มีคุณธรรม โดยเชื่อมโยงกับนิทานเทวดากับคนขับเกวียนที่เล่าไปเมื่อต้นชั่วโมง

ขั้นที่ 3 ขั้นการลงมือปฏิบัติ ดำเนินกิจกรรมเน้นกระบวนการกลุ่ม (Group Process)

3. แบ่งนักเรียนออกเป็นกลุ่ม กลุ่มละ 5 -8 คน กลุ่มร่วมกันสรุปความหมายของสหกรณ์ ลักษณะการช่วยตนเองและการช่วยเหลือซึ่งกันและกัน ความหมายปรัชญาเศรษฐกิจพอเพียง ลักษณะความพอประมาณ มีเหตุมีผล มีภูมิคุ้มกัน เงื่อนไขมีความรู้ มีคุณธรรม นำเสนอหน้าชั้นเรียน

ขั้นที่ 4 ขั้นการสะท้อนผล

4. ครูและเพื่อน ๆ ร่วมกันให้ข้อเสนอแนะเพื่อปรับปรุงผลงานของแต่ละกลุ่ม

8. สื่อและแหล่งการเรียนรู้

1. ใบความรู้เรื่องสหกรณ์กับปรัชญาเศรษฐกิจพอเพียง
2. นิทานเทวดากับคนขับเกวียน

9. การวัดและประเมินผล

วิธีการ

1. สังเกตการณ์ทำงานกลุ่ม
2. การนำเสนอรายงาน

เครื่องมือ

1. แบบสังเกตการณ์ทำงานกลุ่ม
2. แบบประเมินทักษะที่จำเป็นในการดำรงชีวิต

10. เกณฑ์การประเมินทักษะที่จำเป็นในการดำรงชีวิต

ทักษะการเรียนรู้ด้านนวัตกรรม	ระดับคะแนน			
	4	3	2	1
1. ทักษะการแก้ปัญหา	ปฏิบัติตามแผนการแก้ปัญหาที่กำหนดไว้ทุกขั้นตอนมีข้อมูลสนับสนุนครบถ้วนสมบูรณ์	ปฏิบัติตามแผนการแก้ปัญหาที่กำหนดไว้ 2 ใน 3 ของขั้นตอนและมีข้อมูลสนับสนุนสมบูรณ์	ปฏิบัติตามแผนการแก้ปัญหาที่กำหนดไว้ 1 ใน 3 ของขั้นตอนและมีข้อมูลสนับสนุนสมบูรณ์	มีการแสดงการเชื่อมโยงความสัมพันธ์ระหว่างสาเหตุของปัญหาและผลที่จะเกิดขึ้น
2. ทักษะความคิดสร้างสรรค์	พัฒนาชิ้นงานหรือวิธีการเพื่อแก้ปัญหาด้วยความคิดที่แปลกใหม่เหมาะสมต่อการใช้งานจริง	พัฒนาชิ้นงานหรือวิธีการเพื่อแก้ปัญหาด้วยความคิดที่แปลกใหม่	พัฒนาชิ้นงานหรือวิธีการเพื่อแก้ปัญหาด้วยการผสมผสานและดัดแปลงจากความคิดเดิม	พัฒนาชิ้นงานหรือวิธีการเพื่อแก้ปัญหาโดยไม่มีความคิดแปลกใหม่
3. ทักษะในการสื่อสาร	นำเสนออภิปรายและตอบคำถามได้เข้าใจง่าย และมีวิธีการที่น่าสนใจเหมาะสมกับลักษณะข้อมูล	นำเสนอ อภิปรายและตอบคำถามได้เข้าใจ และมีวิธีการที่เหมาะสมกับลักษณะข้อมูล	นำเสนออภิปรายและตอบคำถามได้แต่มีวิธีการไม่เหมาะสมกับลักษณะข้อมูล	นำเสนอ อภิปรายและตอบคำถามได้ไม่เหมาะสมกับลักษณะข้อมูล
4. ทักษะการทำงานร่วมกับผู้อื่น	มีส่วนร่วมในการทำงานและรับฟังความคิดเห็นของผู้อื่นอย่างตั้งใจทุกครั้ง	มีส่วนร่วมในการทำงานและรับฟังความคิดเห็นของผู้อื่นเป็นบางครั้ง	มีส่วนร่วมในการทำงานรับฟังความคิดเห็นของผู้อื่นแต่ไม่ตั้งใจ	มีส่วนร่วมในการทำงานแต่ไม่รับฟังความคิดเห็นของผู้อื่น

ทักษะการทํามา หาเลี้ยงชีพ	ระดับคะแนน			
	4	3	2	1
1. ความสามารถ ในการปรับตัว	เปิดรับการเรียนรู้ กล้าหาญ ไม่กลัวที่ จะผิด ดูแลความ ต้องการของตนเอง ใส่ใจต่อตนเอง คนอื่นและบริบท ชื่อเสียงและพูด ความจริง ปรับความ ช้า เร็วในการเรียนรู้ ตนเองด้วยสติ	เปิดรับการเรียนรู้ กล้าหาญ กลัวที่ จะผิด ดูแลความ ต้องการของตนเอง ใส่ใจต่อตนเอง คนอื่นและบริบท ชื่อเสียงและพูด ความจริง ปรับความ ช้า เร็วในการเรียนรู้ ตนเองด้วยสติ	เปิดรับการเรียนรู้ กล้าหาญ กลัวที่ จะผิด ดูแลความ ต้องการของตนเอง ใส่ใจต่อตนเอง คนอื่นและบริบท ชื่อเสียงและพูด ความจริง	เปิดรับการเรียนรู้ กล้าหาญ กลัวที่ จะผิด ดูแลความ ต้องการของตนเอง ใส่ใจต่อตนเอง คนอื่นและบริบท
2. ความคิดริเริ่ม ในการทำงาน	สามารถแตก ความคิดจากเดิม ไปสู่ความคิดแปลก ใหม่ ที่ไม่ซ้ำ ของเดิม สามารถ อธิบายได้	การนำเอาความคิด เก่ามาปรุงแต่ง ผสมผสานจนเกิด เป็นของใหม่ สามารถอธิบายได้	การนำเอาความคิด เก่ามาปรุงแต่ง ผสมผสานจนเกิด เป็นของใหม่แต่ อธิบายไม่ได้	สามารถเลียนแบบ ความคิดจากเดิมได้
3. ความ รับผิดชอบ	เข้าเรียนตรงเวลา ส่งงานตามเวลานัด มีอุปกรณ์การเรียน พร้อม ทำกิจกรรม กลุ่มจนบรรลุ เป้าหมาย ปฏิบัติ กิจกรรมที่ได้รับ มอบหมายจน สำเร็จสมบูรณ์	เข้าเรียนตรงเวลา ส่งงานตามเวลานัด มีอุปกรณ์การเรียน พร้อม ทำกิจกรรม กลุ่มจนบรรลุ เป้าหมาย	เข้าเรียนตรงเวลา ส่งงานตามเวลานัด มีอุปกรณ์การเรียน พร้อม มีส่วนร่วม ในการทำกิจกรรม	เข้าเรียนไม่ตรง เวลาส่งงานไม่ตรง ตามเวลานัด มีอุปกรณ์การเรียน พร้อม มีส่วนร่วม ในการทำกิจกรรม
4. ภาวะความ เป็นผู้นำ	กล้าคิด กล้า นำเสนอ มีความ ตั้งใจในการทำงาน ส่งเสริมให้ลูกทีม สื่อสาร ระดม ความคิด	กล้าคิด กล้า นำเสนอ มีความ ตั้งใจในการทำงาน	กล้าคิด ไม่กล้า นำเสนอ มีความ ตั้งใจในการทำงาน	ไม่กล้าคิด ไม่กล้า นำเสนอ มีความ ตั้งใจในการทำงาน

ใบความรู้ เรื่อง การสหกรณ์ตามปรัชญาเศรษฐกิจพอเพียง

สหกรณ์ หมายถึง การทำงานร่วมกัน โดยแต่ละคนที่มารวมกันต้องมีอุดมการณ์สหกรณ์ อุดมการณ์สหกรณ์ คือ ความเชื่อว่าการทำงานนั้นทุกคนต้องช่วยตนเองและช่วยเหลือซึ่งกันและกัน จึงจะทำให้การทำงานหรือการดำเนินชีวิตประสบผลสำเร็จได้

การช่วยตนเองประกอบด้วย

- ขยัน
- ประหยัด
- พัฒนาชีวิต
- ไม่เสพติดอบายมุข

การช่วยเหลือซึ่งกันและกันประกอบด้วย

- ซื่อสัตย์ต่อกัน
- เสียสละเพื่อส่วนรวม
- สามัคคี / ร่วมมือกันพัฒนา
- มีระเบียบวินัย

ปรัชญาเศรษฐกิจพอเพียง หมายถึง แนวพระราชดำริแห่งพระปรมินทรมหาภูมิพลอดุลยเดช ต่อการดำเนินชีวิตของประชาชนทุกระดับที่ยึดหลัก 3 ด้าน คือ ความพอประมาณ ความมีเหตุมีผล และการมีภูมิคุ้มกันตัวเองต่อผลกระทบใด ๆ โดยมีเงื่อนไขกำกับ 2 ด้าน คือ ความรู้ และคุณธรรม

พอประมาณ หมายถึง ความพอดีที่ไม่น้อยเกินไปและไม่มากเกินไป โดยไม่เบียดเบียนตนเองและผู้อื่น การยืนด้วยลำแข้งของตนเอง และวางชีวิตสมดุล ใช้จ่ายไม่เดือดร้อน เป็นความพอดี เช่นการผลิตและการบริโภคที่อยู่ในระดับพอประมาณ

มีเหตุมีผล หมายถึง การพิจารณาปัจจัยที่เกี่ยวข้องในปัจจุบันหรืออนาคตแล้วตัดสินใจ การตัดสินใจจะต้องเป็นไปอย่างมีเหตุผลโดยพิจารณาจากเหตุปัจจัยที่เกี่ยวข้อง ตลอดจนคำนึงถึงผลที่คาดว่าจะเกิดขึ้นจากการกระทำนั้น ๆ อย่างรอบคอบ ในมิติต่าง ๆ อย่างเกี่ยวเนื่องกัน

ภูมิคุ้มกัน หมายถึง การเตรียมตัวให้พร้อมรับผลกระทบ และการเปลี่ยนแปลงต่าง ๆ ที่เกิดขึ้นโดยคำนึงถึงความเป็นไปได้ของสถานการณ์ต่าง ๆ ที่คาดว่าจะเกิดขึ้นในอนาคตทั้งใกล้และไกล เป็นความพร้อมรับผลกระทบเพื่อให้สามารถอยู่ได้เมื่อมีความเปลี่ยนแปลง

ทั้งนี้ องค์ประกอบ 3 ประการของปรัชญาเศรษฐกิจพอเพียง ต้องมีเงื่อนไขกำกับ 2 ด้าน คือ ด้านความรู้ ที่เกี่ยวข้องกับการตัดสินใจถูกต้อง มีการวางแผน มีสติ ด้านคุณธรรม ที่ต้องมีความซื่อสัตย์สุจริต อุดหนุน เพียรพยายาม จาก 3 ห่วง 2 เงื่อนไข มุ่งสู่ความสมดุลทางเศรษฐกิจ สังคม วัฒนธรรม เป็นสังคมยั่งยืน



หน่วยการเรียนรู้ที่ 1 เรื่อง การสหกรณ์ตามปรัชญาเศรษฐกิจพอเพียงคืออะไร
 แผนการจัดการเรียนรู้ที่ 3 เรื่อง ความเป็นมาการสหกรณ์และปรัชญาเศรษฐกิจพอเพียง เวลา 1 ชั่วโมง
 รายวิชา การสหกรณ์ตามปรัชญาเศรษฐกิจพอเพียง กลุ่มสาระการเรียนรู้ สังคมศึกษาฯ

1. ผลการเรียนรู้ที่คาดหวัง

แสดงตัวอย่างทำกิจกรรมต่าง ๆ ที่เกี่ยวข้องกับการสหกรณ์ตามปรัชญาของเศรษฐกิจพอเพียงในครอบครัว โรงเรียนและชุมชน

2. สาระสำคัญ

- องค์ประกอบ เป้าหมาย สหกรณ์และหลักปรัชญาเศรษฐกิจพอเพียง

3. สาระการเรียนรู้

สหกรณ์มีเป้าหมายทางเศรษฐกิจและสังคม คือการมีเศรษฐกิจดีและสังคมดี หรือความเป็นอยู่ดี มีสันติสุข ปรัชญาเศรษฐกิจพอเพียงมีเป้าหมายมุ่งให้ประชาชนดำรงชีวิตอยู่ได้ทุกสถานการณ์ ทุกสภาพแวดล้อม สหกรณ์และปรัชญาเศรษฐกิจพอเพียงจึงมีเป้าหมายเพื่อการดำรงชีวิตอยู่ได้ที่มั่นคง ยั่งยืน วิธีการบรรลุเป้าหมายของสหกรณ์และปรัชญาเศรษฐกิจพอเพียง มีแนวคิดที่สอดคล้องกัน เน้นที่คนและสภาพแวดล้อม โดยมีองค์ประกอบที่สำเร็จ คือ

องค์ประกอบสหกรณ์

1. บุคคลรายคนที่ช่วยตนเองได้
2. รวมบุคคลตามข้อ 1 เป็นคณะบุคคล
3. คณะบุคคลตามข้อ 2 ร่วมมือช่วยเหลือกัน
4. การร่วมมือช่วยเหลือกันมุ่งประโยชน์ทางเศรษฐกิจและสังคมเดียวกัน
5. จัดตั้งเป็นองค์กรระดับชุมชน ระดับประเทศ
6. ดำเนินงานอย่างต่อเนื่องเพื่อบรรลุผลความเป็นอยู่ที่ดี มีสันติสุข
7. เป็นการพัฒนาอย่างมั่นคง ยั่งยืน

องค์ประกอบปรัชญาเศรษฐกิจพอเพียง

1. ระดับปัจเจกชนรายคน ยืนบนขาของตนเองได้ตามศักยภาพ
2. ระดับชุมชน กลุ่มคน ต้องเข้มแข็งตามลักษณะประชากร ทรัพยากร วัฒนธรรม
3. ระดับประเทศ ด้านเศรษฐกิจมีเสถียรภาพ นโยบายมีโครงสร้างที่สร้างความเป็นอยู่ที่ดี

แก่ประชาชน มีความสมดุลด้านการออมและการลงทุน

4. เป็นการพัฒนาอย่างมั่นคง ยั่งยืน

สหกรณ์กับปรัชญาเศรษฐกิจพอเพียงมีรูปแบบเป็นไปในทิศทางเดียวกัน คือ ความเป็นรายบุคคล ความเป็นชุมชน เป็นองค์กร และความเป็นชาติประเทศ สหกรณ์ตามปรัชญาเศรษฐกิจพอเพียงจึงหมายถึงการผสมผสานทั้งสองเข้าด้วยกันโดยยึดตัวคนเป็นหลักที่มีรายบุคคลและกลุ่มบุคคลแล้วใส่วิธีการความพอเพียงในการดำรงชีวิตของคนเพื่อเป้าหมายความเป็นอยู่ที่ดี มีความยั่งยืน

4. ทักษะที่จำเป็นของผู้เรียน

4.1 ทักษะการเรียนรู้ด้านนวัตกรรม

1. ทักษะความคิดสร้างสรรค์ ความสามารถในการคิดเชิงองค์ประกอบ
2. ทักษะการแก้ปัญหาความสามารถในกำหนดแนวทางการแก้ปัญหา ด้วยการใช้

ปรัชญาเศรษฐกิจพอเพียง

4.2 ทักษะการทำมาหาเลี้ยงชีพ

- ความสามารถในการปรับตัว ความสามารถในการใช้ทักษะชีวิตอย่างมีคุณธรรม

5. ชิ้นงาน/ภาระงาน

แบบสำรวจข้อมูลชุมชน สัมภาษณ์ผู้แทนสหกรณ์ในชุมชน การอภิปรายกลุ่ม บันทึกใบงาน

6. การวัดและประเมินผล

เป้าหมายการเรียนรู้	วิธีการวัด	เครื่องมือ	เกณฑ์การวัดประเมินผล
ความรู้ - ความเป็นมาของสหกรณ์ และปรัชญาเศรษฐกิจพอเพียง ทักษะที่จำเป็น - ความสามารถในการคิด - กระบวนการการทำงาน กลุ่ม - ความสามารถในการแก้ปัญหา	- สังเกตการถามตอบ - ตรวจใบบันทึกกิจกรรม - สังเกตการทำงานกลุ่ม - สังเกตนำเสนอรายงาน	- แบบประเมินการถาม-ตอบ - แบบประเมินใบบันทึกกิจกรรม - แบบประเมินทักษะ	- เกณฑ์การผ่านระดับดีขึ้นไป

7. กิจกรรมการเรียนรู้

บทบาทของครูผู้สอน เป็นผู้วางแผน (Planner) ผู้ให้ความกระจ่าง (Clarifier) ผู้กระตุ้น (Stimulator) ผู้ประสานงาน (Coordinator) ผู้ประเมินผล (Evaluator) สร้างบรรยากาศที่ดี ไม่เคร่งเครียด พร้อมทั้งจะรับฟังผู้เรียนทุกกรณี

บทบาทของผู้เรียน ดำเนินการแก้ปัญหาด้วยตนเอง แสวงหาความรู้แลกเปลี่ยนความรู้หรือประสบการณ์กับเพื่อนเพื่อนำข้อมูลมาใช้ในการฝึกปฏิบัติพัฒนาทักษะที่จำเป็นในด้านต่าง ๆ โดยเน้นการเรียนรู้แบบมีส่วนร่วม ทุกคนต้องมีส่วนร่วมในทุกกิจกรรม

ขั้นที่ 1 ขั้นกระตุ้นความสนใจ ด้วยสื่อเสียง สื่อสายตา สื่ออื่น ๆ ให้เกิดความต้องการเรียนรู้ กำหนดวัตถุประสงค์หรือเป้าหมายการทำงาน ครูผู้สอนจัดกิจกรรมในบทบาทของผู้ชี้แนะ ผู้กระตุ้น

1. ครูแจ้งผลการเรียนรู้ที่คาดหวังประจำชั่วโมง

2. ครูกล่าวถึงการรวมกลุ่มแก้ปัญหาที่เคยเรียนมาแล้วและให้นักเรียนยกตัวอย่างการรวมกลุ่มแก้ปัญหาของนักเรียน

3. ครูนำภาพอาชีพต่าง ๆ ในชุมชนมาให้นักเรียนบอกว่าเป็นอาชีพอะไร สำคัญอย่างไร และซักถามอาชีพของผู้ปกครองนักเรียน

ขั้นที่ 2 ขั้นเห็นคุณค่าของตนเองและผู้อื่น

4. แนะนำผู้แทนสหกรณ์ในชุมชน ให้ผู้แทนเล่าความเป็นอยู่ประชาชนในชุมชนกลุ่มต่าง ๆ ในชุมชน ยกตัวอย่างกิจกรรมในชุมชน

5. ครูอธิบายข้อมูลชุมชนโรงเรียนจากผลการสำรวจข้อมูลชุมชน

ขั้นที่ 3 ขั้นการลงมือปฏิบัติ ดำเนินกิจกรรมเน้นกระบวนการกลุ่ม (Group Process)

6. นักเรียนสัมภาษณ์ผู้แทนสหกรณ์ชุมชนตามแบบสัมภาษณ์

7. นักเรียนบันทึกใบกิจกรรม

ขั้นที่ 4 ขั้นการสะท้อนผล

8. ครูและนักเรียนร่วมกันสรุปลักษณะคนในชุมชนรายคน ลักษณะกลุ่มคนกิจกรรมชุมชน เปรียบเทียบกับองค์ประกอบสหกรณ์ องค์ประกอบปรัชญาเศรษฐกิจพอเพียง

8. สื่อและแหล่งการเรียนรู้

1. ใบความรู้เรื่อง องค์ประกอบสหกรณ์และปรัชญาเศรษฐกิจพอเพียง
2. ผู้แทนสหกรณ์ในชุมชน
3. แบบสัมภาษณ์
4. ใบกิจกรรมเรื่อง องค์ประกอบสหกรณ์และปรัชญาเศรษฐกิจพอเพียง

9. การวัดและประเมินผล

วิธีการ

1. สังเกตการณ์ทำงานกลุ่ม

2. การนำเสนอรายงาน

เครื่องมือ

3. แบบสังเกตการณ์ทำงานกลุ่ม

4. แบบประเมินทักษะที่จำเป็นในการดำรงชีวิต

10. เกณฑ์การประเมินทักษะที่จำเป็นในการดำรงชีวิต

ทักษะการเรียนรู้ ด้านนวัตกรรม	ระดับคะแนน			
	4	3	2	1
1. ทักษะการ แก้ปัญหา	ปฏิบัติตาม แผนการแก้ปัญหา ที่กำหนดไว้ทุก ขั้นตอนมีข้อมูล สนับสนุนครบถ้วน สมบูรณ์	ปฏิบัติตาม แผนการ แก้ปัญหาที่กำหนด ไว้ 2 ใน 3 ของ ขั้นตอนและมี ข้อมูลสนับสนุน สมบูรณ์	ปฏิบัติตาม แผนการแก้ปัญหา ที่กำหนดไว้ 1 ใน 3 ของขั้นตอน และมีข้อมูล สนับสนุนสมบูรณ์	มีการแสดงการ เชื่อมโยง ความสัมพันธ์ ระหว่าง สาเหตุของปัญหา และผลที่จะเกิดขึ้น
2. ทักษะ ความคิด สร้างสรรค์	พัฒนาชิ้นงาน หรือ วิธีการเพื่อแก้ ปัญหาด้วยความ คิดที่แปลกใหม่ เหมาะสมต่อการ ใช้งานจริง	พัฒนาชิ้นงาน หรือ วิธีการเพื่อแก้ ปัญหาด้วยความ คิดที่แปลกใหม่	พัฒนาชิ้นงาน หรือ วิธีการเพื่อ แก้ปัญหาด้วยการ ผสมผสานและ ดัดแปลงจากความ คิดเดิม	พัฒนาชิ้นงานหรือ วิธีการเพื่อแก้ ปัญหาโดยไม่มี ความคิดแปลก ใหม่
3. ทักษะในการ สื่อสาร	นำเสนออภิปราย และตอบคำถาม ได้เข้าใจง่าย และ มีวิธีการที่น่าสนใจ เหมาะสมกับ ลักษณะข้อมูล	นำเสนอ อภิปราย และตอบคำถาม ได้เข้าใจ และมี วิธีการที่เหมาะสม กับลักษณะข้อมูล	นำเสนออภิปราย และตอบคำถามได้ แต่มีวิธีการ ไม่เหมาะสมกับ ลักษณะข้อมูล	นำเสนอ อภิปราย และตอบคำถาม ได้ ไม่เหมาะสมกับ ลักษณะข้อมูล
4. ทักษะการ ทำงานร่วมกับ ผู้อื่น	มีส่วนร่วมในการ ทำงานและรับฟัง ความคิดเห็นของ ผู้อื่นอย่างตั้งใจ ทุกครั้ง	มีส่วนร่วมในการ ทำงานและรับฟัง ความคิดเห็นของ ผู้อื่นเป็นบางครั้ง	มีส่วนร่วมในการ ทำงานรับฟังความ คิดเห็นของผู้อื่น แต่ไม่ตั้งใจ	มีส่วนร่วมใน การ ทำงานแต่ไม่รับฟัง ความคิดเห็นของ ผู้อื่น

ทักษะการทํามา หาเลี้ยงชีพ	ระดับคะแนน			
	4	3	2	1
1. ความสามารถ ในการปรับตัว	เปิดรับการเรียนรู้ กล้าหาญ ไม่กลัวที่ จะผิด ดูแลความ ต้องการของตนเอง ใส่ใจต่อตนเอง คนอื่นและบริบท ข้อสัถย์และพูด ความจริง ปรับ ความช้า เร็วในการ เรียนรู้ตนเองด้วย สติ	เปิดรับการเรียนรู้ กล้าหาญ กลัวที่ จะผิด ดูแลความ ต้องการของตนเอง ใส่ใจต่อตนเอง คนอื่นและบริบท ข้อสัถย์และพูด ความจริง ปรับ ความช้า เร็วในการ เรียนรู้ตนเองด้วย สติ	เปิดรับการเรียนรู้ กล้าหาญ กลัวที่ จะผิด ดูแลความ ต้องการของตนเอง ใส่ใจต่อตนเอง คนอื่นและบริบท ข้อสัถย์และพูด ความจริง	เปิดรับการเรียนรู้ กล้าหาญ กลัวที่ จะผิด ดูแลความ ต้องการของตนเอง ใส่ใจต่อตนเอง คนอื่นและบริบท
2. ความคิดริเริ่ม ในการทำงาน	สามารถแตก ความคิดจากเดิม ไปสู่ความคิดแปลก ใหม่ ที่ไม่ซ้ำ ของเดิม สามารถ อธิบายได้	การนำเอาความคิด เก่ามาปรุงแต่ง ผสมผสานจนเกิด เป็นของใหม่ สามารถอธิบายได้	การนำเอาความคิด เก่ามาปรุงแต่ง ผสมผสานจนเกิด เป็นของใหม่แต่ อธิบายไม่ได้	สามารถเลียนแบบ ความคิดจากเดิมได้
3. ความ รับผิดชอบ	เข้าเรียนตรงเวลา ส่งงานตามเวลานัด มีอุปกรณ์การเรียน พร้อม ทำกิจกรรม กลุ่มจนบรรลุ เป้าหมาย ปฏิบัติ กิจกรรมที่ได้รับ มอบหมายจน สำเร็จสมบูรณ์	เข้าเรียนตรงเวลา ส่งงานตามเวลานัด มีอุปกรณ์การเรียน พร้อม ทำกิจกรรม กลุ่มจนบรรลุ เป้าหมาย	เข้าเรียนตรงเวลา ส่งงานตามเวลานัด มีอุปกรณ์การเรียน พร้อม มีส่วนร่วม ในการทำกิจกรรม	เข้าเรียนไม่ตรง เวลาส่งงานไม่ตรง ตามเวลานัด มีอุปกรณ์การเรียน พร้อม มีส่วนร่วม ในการทำกิจกรรม
4. ภาวะความ เป็นผู้นำ	กล้าคิด กล้า นำเสนอ มีความ ตั้งใจในการทำงาน ส่งเสริมให้ลูกทีม สื่อสาร ระดม ความคิด	กล้าคิด กล้า นำเสนอ มีความ ตั้งใจในการทำงาน	กล้าคิด ไม่กล้า นำเสนอ มีความ ตั้งใจในการทำงาน	ไม่กล้าคิด ไม่กล้า นำเสนอ มีความ ตั้งใจในการทำงาน

ใบความรู้เรื่อง องค์ประกอบการสหกรณ์และปรัชญาเศรษฐกิจพอเพียง

สหกรณ์มีเป้าหมายทางเศรษฐกิจและสังคม คือการมีเศรษฐกิจดีและสังคมดี หรือความเป็นอยู่ดี มีสันติสุข ปรัชญาเศรษฐกิจพอเพียงมีเป้าหมายมุ่งให้ประชาชนดำรงชีวิตอยู่ได้ทุกสถานการณ์ ทุกสภาพแวดล้อม สหกรณ์และปรัชญาเศรษฐกิจพอเพียงจึงมีเป้าหมายเพื่อการดำรงชีวิตอยู่ได้ ที่มั่นคง ยั่งยืน วิธีการบรรลุเป้าหมายของสหกรณ์และปรัชญาเศรษฐกิจพอเพียง มีแนวคิดที่สอดคล้องกัน เน้นที่คนและสภาพแวดล้อม โดยมีองค์ประกอบที่สำเร็จ คือ

องค์ประกอบสหกรณ์

1. บุคคลรายคนที่ช่วยตนเองได้
2. รวมบุคคลตามข้อ 1 เป็นคณะบุคคล
3. คณะบุคคลตามข้อ 2 ร่วมมือช่วยเหลือกัน
4. การร่วมมือช่วยเหลือกันมุ่งประโยชน์ทางเศรษฐกิจและสังคมเดียวกัน
5. จัดตั้งเป็นองค์กรระดับชุมชน ระดับประเทศ
6. ดำเนินงานอย่างต่อเนื่องเพื่อบรรลุผลความเป็นอยู่ที่ดี มีสันติสุข
7. เป็นการพัฒนาอย่างมั่นคง ยั่งยืน



องค์ประกอบปรัชญาเศรษฐกิจพอเพียง

1. ระดับปัจเจกชนรายคน ยืนบนขาของตนเองได้ตามศักยภาพ
2. ระดับชุมชน กลุ่มคน ต้องเข้มแข็งตามลักษณะประชากร ทรัพยากร วัฒนธรรม
3. ระดับประเทศ ด้านเศรษฐกิจมีเสถียรภาพ นโยบายมีโครงสร้างที่สร้างความเป็นอยู่ที่ดีแก่ประชาชน มีความสมดุลด้านการออมและการลงทุน
4. เป็นการพัฒนาอย่างมั่นคง ยั่งยืน

สหกรณ์กับปรัชญาเศรษฐกิจพอเพียงมีรูปแบบเป็นไปในทิศทางเดียวกัน คือ ความเป็นรายบุคคล ความเป็นชุมชน เป็นองค์กร และความเป็นชาติประเทศ สหกรณ์ตามปรัชญาเศรษฐกิจพอเพียงจึงหมายถึงการผสมผสานทั้งสองเข้าด้วยกันโดยยึดตัวคนเป็นหลักที่มีรายบุคคลและกลุ่มบุคคลแล้วใส่วิธีการความพอเพียงในการดำรงชีวิตของคนเพื่อเป้าหมายความเป็นอยู่ที่ดี มีความยั่งยืน



ใบกิจกรรมเรื่อง องค์ประกอบการสหกรณ์และปรัชญาเศรษฐกิจพอเพียง



ใบกิจกรรมเรื่อง องค์ประกอบการสหกรณ์และปรัชญาเศรษฐกิจพอเพียง

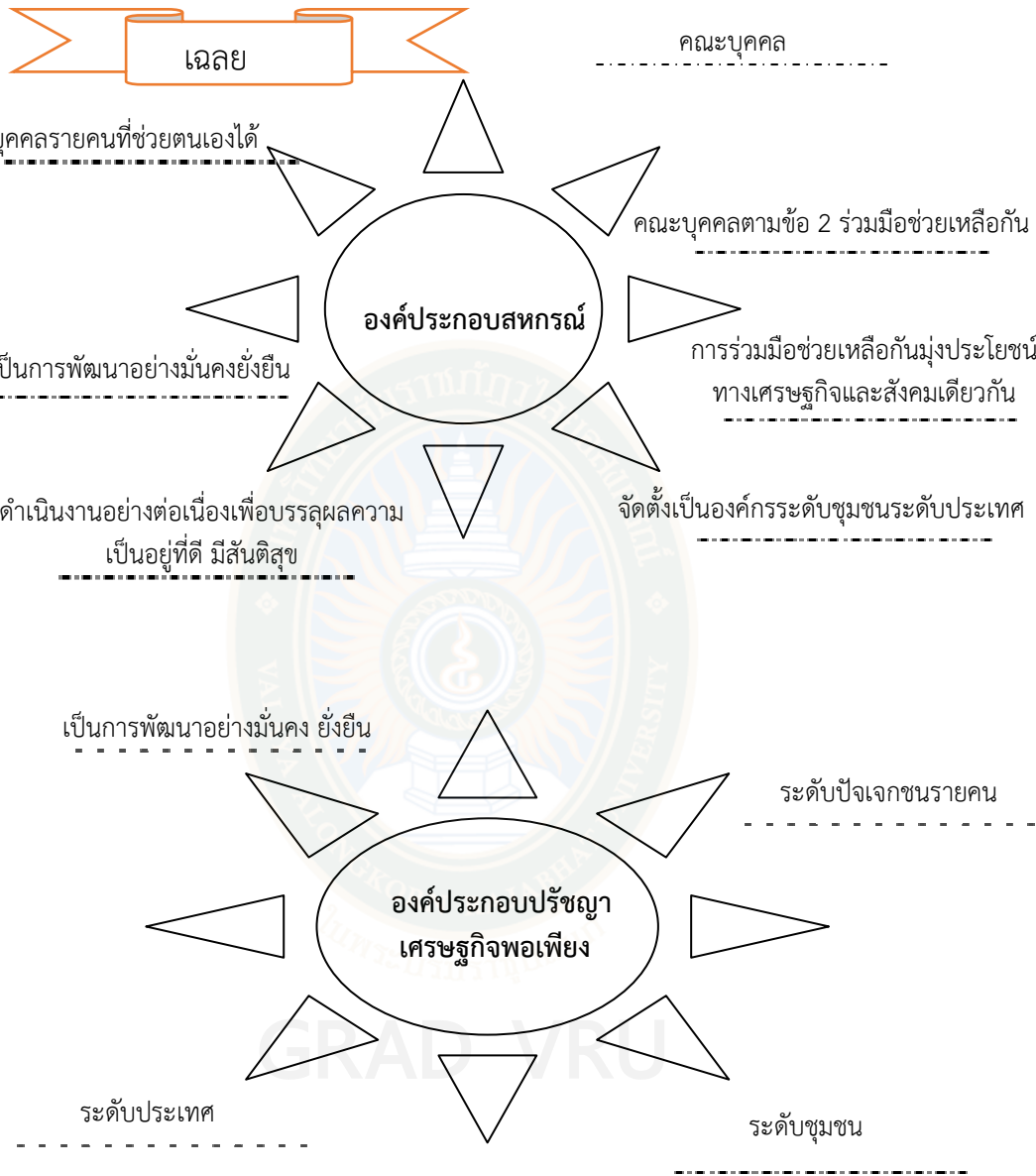

หน่วยการเรียนรู้ที่ 2 เรื่อง รู้จักพอเพียงด้วยสหกรณ์
แผนการจัดการเรียนรู้ที่ 4 เรื่อง หลักการสหกรณ์ เวลา 3 ชั่วโมง
รายวิชา การสหกรณ์ตามปรัชญาเศรษฐกิจพอเพียง กลุ่มสาระการเรียนรู้ สังคมศึกษาฯ

1. ผลการเรียนรู้ที่คาดหวัง

1. อธิบายหลักการสำคัญและประโยชน์ของหลักการสหกรณ์
2. แสดงตัวอย่างหลักการสหกรณ์ตามปรัชญาของเศรษฐกิจพอเพียง

2. สาระสำคัญ

- หลักการสหกรณ์ 7 ข้อ ตามหลักปรัชญาเศรษฐกิจพอเพียง

3. สาระการเรียนรู้

หลักการสหกรณ์เป็นสิ่งที่กำหนดแนวทางปฏิบัติสำหรับสหกรณ์ทั่วโลกถือเป็นหลักสากล ปัจจุบันมี 7 ข้อ ได้แก่

1. การเป็นสมาชิกโดยสมัครใจและเปิดกว้าง สหกรณ์มีสมาชิกเข้าหรือออกด้วยความสมัครใจ ไม่ว่าจะเชื้อชาติ ศาสนาใด เพศหญิงหรือเพศชายไม่มีการจำกัด
2. การควบคุมโดยสมาชิกตามแนวทางประชาธิปไตย เมื่อทุกคนเข้ามาด้วยความสมัครใจแล้ว การกำหนดนโยบายในการอยู่ร่วมกันกำหนดโดยตัวแทนจากการเลือกตั้ง ทุกคนมีสิทธิเท่าเทียมกันในกิจการของสหกรณ์ สมาชิกมีความเสมอภาคสามารถออกเสียงได้ 1 เสียงใน 1 เรื่อง โดยไม่เกี่ยวว่าจะมีหุ้นจำนวนเท่าใด และสามารถเข้าไปตรวจสอบการดำเนินการของฝ่ายจัดการ คณะกรรมการดำเนินการได้
3. การมีส่วนร่วมทางเศรษฐกิจโดยสมาชิก สมาชิกทุกคนมีส่วนร่วมในการลงทุนในสหกรณ์ โดยการถือหุ้น การฝากเงิน การร่วมธุรกิจของสหกรณ์ไม่ว่าจะเป็นธุรกิจซื้อ ธุรกิจขาย ธุรกิจบริการ สวัสดิการต่าง ๆ เมื่อเกิดรายได้สหกรณ์จัดสรรเงินสำรองเป็นเงินกองกลางสำหรับพัฒนาสหกรณ์ จัดสรรตอบแทนสมาชิกตามสัดส่วนปริมาณธุรกิจ
4. การปกครองตนเองและความเป็นอิสระ เป็นหลักการที่สืบเนื่องจากหลักการข้อที่ 2 การควบคุมโดยสมาชิกตามหลักประชาธิปไตย โดยปราศจากการควบคุมจากอำนาจฝ่ายใดทั้งสิ้น จึงทำให้สหกรณ์เป็นองค์กรที่พึ่งพาและปกครองตนเอง สหกรณ์จึงเป็นองค์กรของสมาชิก โดยสมาชิก และเพื่อสมาชิก
5. การศึกษา การฝึกอบรมและข่าวสาร สหกรณ์มีการศึกษาและฝึกอบรมแก่สมาชิก คณะกรรมการดำเนินการ ผู้จัดการและเจ้าหน้าที่เพื่อให้บุคคลเหล่านี้สามารถพัฒนาสหกรณ์ของตนเองได้อย่างมีประสิทธิภาพ นอกจากนี้ควรให้ข้อมูลข่าวสารแก่สาธารณชนทั่วไปทราบเพื่อเป็นการประชาสัมพันธ์งานสหกรณ์ด้วย
6. การร่วมมือกันระหว่างสหกรณ์ สหกรณ์จะสามารถให้บริการแก่สมาชิกได้อย่างมีประสิทธิภาพผลสูงสุด และเสริมสร้างความเข้มแข็งให้แก่ขบวนการสหกรณ์ได้ โดยการร่วมมือกับสหกรณ์ทุกประเภท ทุกระดับ เพื่อเชื่อมโยงเป็นเครือข่ายกัน

7. ความเอื้ออาทรต่อชุมชน สหกรณ์จะพัฒนาอย่างมั่นคงยั่งยืนได้ ต้องควบคู่ไปกับชุมชนที่มีการพัฒนาอย่างมั่นคงยั่งยืนเช่นกัน สหกรณ์จึงต้องสร้างกิจกรรมเพื่อส่งเสริมชุมชน

หลักการสหกรณ์กับปรัชญาเศรษฐกิจพอเพียงมีความสอดคล้องกัน ดังนี้

- หลักการสหกรณ์ข้อที่ 1 การเป็นสมาชิกโดยสมัครใจและเปิดกว้าง ปฏิบัติตามหลักการนี้ได้ด้วยความพอประมาณในจำนวนสมาชิก ความมีเหตุมีผลในการตัดสินใจสมัครตัดสินใจรับสมัคร เป็นภูมิคุ้มกันในความมั่นคงของชีวิต เงื่อนไขคือบุคคลต้องมีความรู้เรื่องการสหกรณ์ ต้องมีคุณธรรมช่วยตนเอง และช่วยเหลือซึ่งกันและกัน

- หลักการสหกรณ์ข้อที่ 2 การควบคุมโดยสมาชิกตามแนวทางประชาธิปไตย ปฏิบัติตามหลักการนี้ได้ด้วยความพอประมาณในจำนวนตัวแทน ความมีเหตุมีผลในการตัดสินใจสมัครตัดสินใจเลือกผู้สมัคร เป็นภูมิคุ้มกันในความมั่นคงในการอยู่ร่วมกันในสหกรณ์ เงื่อนไขคือบุคคลต้องมีความรู้เรื่องประชาธิปไตย ต้องมีคุณธรรมความซื่อสัตย์ เสียสละ รับผิดชอบ

- หลักการสหกรณ์ข้อที่ 3 การมีส่วนร่วมทางเศรษฐกิจโดยสมาชิก ปฏิบัติตามหลักการนี้ได้ด้วยความพอประมาณในประเภทธุรกิจในการร่วมธุรกิจ ความมีเหตุมีผลในการตัดสินใจร่วมกิจการ เป็นภูมิคุ้มกันในความมั่นคงในการดำเนินชีวิตรายคนและมั่นคงในสหกรณ์ เงื่อนไขคือบุคคลต้องมีความรู้เรื่องธุรกิจสหกรณ์ ต้องมีคุณธรรมความซื่อสัตย์ ความรับผิดชอบ

- หลักการสหกรณ์ข้อที่ 4 การปกครองตนเองและความเป็นอิสระ ปฏิบัติตามหลักการนี้ได้ด้วยความพอประมาณ พอดี ไม่มากไม่น้อยในการดำเนินงานของสหกรณ์ ความมีเหตุมีผลในการตัดสินใจใด ๆ ไม่ให้ถูกครอบงำ เป็นภูมิคุ้มกันในความยั่งยืนของสหกรณ์ เงื่อนไขคือบุคคลต้องมีความรู้ ระเบียบ ข้อบังคับ การเงิน การดำเนินกิจการ ต้องมีคุณธรรมช่วยตนเอง และช่วยเหลือซึ่งกันและกัน

- หลักการสหกรณ์ข้อที่ 5 การศึกษา การฝึกอบรมและข่าวสาร ปฏิบัติตามหลักการนี้ได้ด้วยความพอประมาณในการสื่อสารเพื่อการเรียนรู้ ความมีเหตุมีผลในการตัดสินใจใด ๆ กับสหกรณ์ เป็นภูมิคุ้มกันในการดำเนินชีวิตให้มั่นคงและให้สหกรณ์มีความยั่งยืน เงื่อนไขคือบุคคลต้องแสวงหาความรู้และมีความรู้ในระบบสหกรณ์ ต้องมีคุณธรรมช่วยตนเอง และช่วยเหลือซึ่งกันและกัน

- หลักการสหกรณ์ข้อที่ 6 การร่วมมือกันระหว่างสหกรณ์ ปฏิบัติตามหลักการนี้ได้ด้วยความพอประมาณในความต้องการของสมาชิก ความมีเหตุมีผลในการตัดสินใจร่วมมือกันระหว่างสหกรณ์ เป็นภูมิคุ้มกันในความมั่นคงของสหกรณ์ เงื่อนไขคือบุคคลต้องมีความรู้ในการร่วมมือ ต้องมีคุณธรรมการช่วยเหลือซึ่งกันและกัน

- หลักการสหกรณ์ข้อที่ 7 ความเอื้ออาทรต่อชุมชน ปฏิบัติตามหลักการนี้ได้ด้วยความพอประมาณในการให้ความเอื้ออาทร ความมีเหตุมีผลในการตัดสินใจในการเอื้ออาทร เป็นภูมิคุ้มกันในความมั่นคงของชีวิตสมาชิกและชุมชน เงื่อนไขคือบุคคลต้องมีความรู้เรื่องชุมชนเรื่องช่วยเหลือเกื้อกูล ต้องมีคุณธรรมความเสียสละ

4. ทักษะที่จำเป็น

4.1 ทักษะการเรียนรู้ด้านนวัตกรรม

- ทักษะการทำงานร่วมกับผู้อื่น ความสามารถในการแก้ปัญหาที่มีด้วยการรวมกลุ่ม

4.2 ทักษะการใช้เทคโนโลยี

- การรู้สารสนเทศ ความสามารถในการสื่อสารความคิดเห็นของตนสู่กลุ่ม (เน้นทักษะการตีความและสรุปความ) และความสามารถในการคิดอย่างเป็นระบบต่อความหมายหลักการสหกรณ์

5. ชิ้นงาน/ภาระงาน

การพูดแสดงความคิดเห็น การแบ่งกลุ่ม การทำกิจกรรมกลุ่มร่วมกัน การนำเสนองานกลุ่ม

6. การวัดและประเมินผล

เป้าหมายการเรียนรู้	วิธีการวัด	เครื่องมือ	เกณฑ์การวัดประเมินผล
ความรู้ เข้าใจหลักการสหกรณ์ตามปรัชญา เศรษฐกิจพอเพียง ทักษะที่จำเป็น - ความสามารถในการคิด - กระบวนการการทำงานกลุ่ม - ความสามารถในการแก้ปัญหา	- สังเกตการมีส่วนร่วม - ปฏิบัติกิจกรรมของนักเรียน - ตรวจสอบที่ผลการเรียนรู้ - สังเกตพฤติกรรมนักเรียน	- แบบประเมินพฤติกรรมเดี่ยว/กลุ่ม - สมุดงาน - แบบประเมินการนำเสนอผลงานหน้าชั้น - แบบประเมินทักษะ	ถูเกณฑ์การผ่านระดับดีขึ้น

7. กิจกรรมการเรียนรู้

บทบาทของครูผู้สอน เป็นผู้วางแผน (Planner) ผู้ให้ความกระจ่าง (Clarifier) ผู้กระตุ้น (Stimulator) ผู้ประสานงาน (Coordinator) ผู้ประเมินผล (Evaluator) สร้างบรรยากาศที่ดี ไม่เคร่งเครียด พร้อมทั้งจะรับฟังผู้เรียนทุกกรณี

บทบาทของผู้เรียน ดำเนินการแก้ปัญหาด้วยตนเอง แสวงหาความรู้แลกเปลี่ยนความรู้หรือประสบการณ์กับเพื่อนเพื่อนำข้อมูลมาใช้ในการฝึกปฏิบัติพัฒนาทักษะที่จำเป็นในด้านต่าง ๆ โดยเน้นการเรียนรู้แบบมีส่วนร่วม ทุกคนต้องมีส่วนร่วมในทุกกิจกรรม

ชั่วโมงที่ 1

ขั้นที่ 1 ขั้นกระตุ้นความสนใจ ด้วยสื่อเสียง สื่อสายตา สื่ออื่น ๆ ให้เกิดความต้องการเรียนรู้

กำหนดวัตถุประสงค์หรือเป้าหมายการทำงาน ครูผู้สอนจัดกิจกรรมในบทบาทของผู้ชี้แนะ ผู้กระตุ้น

1. ครูและนักเรียนร่วมกันสนทนาในประเด็นการอยู่รวมกันเป็นสหกรณ์ต้องยึดถือหลักการแต่ละข้อของสหกรณ์เป็นแนวปฏิบัติ

ขั้นที่ 2 ขั้นเห็นคุณค่าของตนเองและผู้อื่น

2. อธิบายวัตถุประสงค์ของการทำงานกลุ่ม

3. ครูให้นักเรียนอธิบายหลักการสหกรณ์ว่าสอดคล้องกับหลักปรัชญาเศรษฐกิจ

อย่างไร

ขั้นที่ 3 ขั้นการลงมือปฏิบัติ ดำเนินกิจกรรมเน้นกระบวนการกลุ่ม (Group Process)

4. แบ่งนักเรียนเป็นกลุ่ม ๆ ละ 4-5 คน แต่ละกลุ่มแบ่งหน้าที่กันรับผิดชอบ

5. ให้แต่ละกลุ่มศึกษาใบความรู้เรื่องหลักการสหกรณ์ตามปรัชญาเศรษฐกิจ

พอเพียง

6. กลุ่มนำเสนอหลักการสหกรณ์โดยการวาดภาพในกระดาษหรือด้วยวิธีการอื่น

เช่น บทบาทสมมุติ การแสดงด้วยท่าทาง

ขั้นที่ 4 ขั้นการสะท้อนผล

7. ครูและนักเรียนร่วมกันอภิปรายและสรุปเกี่ยวกับหลักการสหกรณ์

8. นักเรียนบันทึกสรุปหลักการสหกรณ์ 7 ข้อในสมุดงาน

ใบความรู้เรื่องหลักการสหกรณ์ตามปรัชญาเศรษฐกิจพอเพียง

หลักการสหกรณ์ข้อที่ 1 การเป็นสมาชิกโดยสมัครใจและเปิดกว้าง ปฏิบัติตามหลักการนี้ได้ด้วยความพอประมาณในจำนวนสมาชิก ความมีเหตุมีผลในการตัดสินใจสมัครตัดสินใจรับสมัคร เป็นภูมิคุ้มกันในความมั่นคงของชีวิต เงื่อนไขคือบุคคลต้องมีความรู้เรื่องการสหกรณ์ ต้องมีคุณธรรมช่วยตนเอง และช่วยเหลือซึ่งกันและกัน

หลักการสหกรณ์ข้อที่ 2 การควบคุมโดยสมาชิกตามแนวทางประชาธิปไตย ปฏิบัติตามหลักการนี้ได้ด้วยความพอประมาณในจำนวนตัวแทน ความมีเหตุมีผลในการตัดสินใจสมัครตัดสินใจเลือกผู้สมัคร เป็นภูมิคุ้มกันในความมั่นคงในการอยู่ร่วมกันในสหกรณ์ เงื่อนไขคือบุคคลต้องมีความรู้เรื่องประชาธิปไตย ต้องมีคุณธรรม

ความซื่อสัตย์ เสียสละ รับผิดชอบ

หลักการสหกรณ์ข้อที่ 3 การมีส่วนร่วมทางเศรษฐกิจโดยสมาชิก ปฏิบัติตามหลักการนี้ได้ด้วยความพอประมาณในประเภทธุรกิจในการร่วมธุรกิจ ความมีเหตุมีผลในการตัดสินใจร่วมกิจการ เป็นภูมิคุ้มกันในความมั่นคงในการดำเนินชีวิตรายคนและมั่นคงในสหกรณ์ เงื่อนไขคือบุคคลต้องมีความรู้เรื่องธุรกิจสหกรณ์ ต้องมีคุณธรรมความซื่อสัตย์ ความรับผิดชอบ

หลักการสหกรณ์ข้อที่ 4 การปกครองตนเองและความเป็นอิสระ ปฏิบัติตามหลักการนี้ได้ด้วยความพอประมาณ พอดี ไม่มากไม่น้อยในการดำเนินงานของสหกรณ์ ความมีเหตุมีผลในการตัดสินใจใด ๆ ไม่ให้ถูกรอบงำ เป็นภูมิคุ้มกันในความยั่งยืนของสหกรณ์ เงื่อนไขคือบุคคลต้องมีความรู้ระเบียบ ข้อบังคับ การเงิน การดำเนินกิจการ ต้องมีคุณธรรมช่วยตนเอง และช่วยเหลือซึ่งกันและกัน

หลักการสหกรณ์ข้อที่ 5 การศึกษา การฝึกอบรมและข่าวสาร ปฏิบัติตามหลักการนี้ได้ด้วยความพอประมาณในการสื่อสารเพื่อการเรียนรู้ ความมีเหตุมีผลในการตัดสินใจใด ๆ กับสหกรณ์ เป็นภูมิคุ้มกันในการดำเนินชีวิตให้มั่นคงและให้สหกรณ์มีความยั่งยืน เงื่อนไขคือบุคคลต้องแสวงหาความรู้และมีความรู้ในระบบสหกรณ์ ต้องมีคุณธรรมช่วยตนเอง และช่วยเหลือซึ่งกันและกัน

หลักการสหกรณ์ข้อที่ 6 การร่วมมือกันระหว่างสหกรณ์ปฏิบัติตามหลักการนี้ได้ด้วยความพอประมาณในความต้องการของสมาชิก ความมีเหตุมีผลในการตัดสินใจร่วมมือกันระหว่างสหกรณ์ เป็นภูมิคุ้มกันในความมั่นคงของสหกรณ์ เงื่อนไขคือบุคคลต้องมีความรู้ในความร่วมมือ ต้องมีคุณธรรมการช่วยเหลือซึ่งกันและกัน

หลักการสหกรณ์ข้อที่ 7 ความเอื้ออาทรต่อชุมชน ปฏิบัติตามหลักการนี้ได้ด้วยความพอประมาณในการให้ความเอื้ออาทร ความมีเหตุมีผลในการตัดสินใจในการเอื้ออาทร เป็นภูมิคุ้มกันในความมั่นคงของชีวิตสมาชิกและชุมชน เงื่อนไขคือบุคคลต้องมีความรู้เรื่องชุมชนเรื่องการช่วยเหลือเกื้อกูล ต้องมีคุณธรรมความเสียสละ

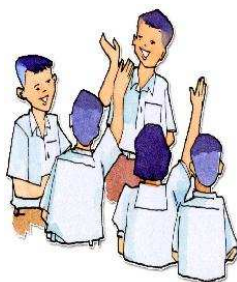

ชั่วโมงที่ 2

บทบาทของครูผู้สอน เป็นผู้วางแผน (Planner) ผู้ให้ความกระจ่าง (Clarifier) ผู้กระตุ้น (Stimulator) ผู้ประสานงาน (Coordinator) ผู้ประเมินผล (Evaluator) สร้างบรรยากาศที่ดี ไม่เคร่งเครียด พร้อมทั้งจะรับฟังผู้เรียนทุกกรณี

บทบาทของผู้เรียน ดำเนินการแก้ปัญหาด้วยตนเอง แสวงหาความรู้แลกเปลี่ยนความรู้หรือประสบการณ์กับเพื่อนเพื่อนำข้อมูลมาใช้ในการฝึกปฏิบัติพัฒนาทักษะที่จำเป็นในด้านต่างๆ โดยเน้นการเรียนรู้แบบมีส่วนร่วม ทุกคนต้องมีส่วนร่วมในทุกกิจกรรม

ขั้นที่ 1 ขั้นกระตุ้นความสนใจ ด้วยสื่อเสียง สื่อสายตา สื่ออื่น ๆ ให้เกิดความต้องการเรียนรู้ กำหนดวัตถุประสงค์หรือเป้าหมายการทำงาน ครูผู้สอนจัดกิจกรรมในบทบาทของผู้ชี้แนะ ผู้กระตุ้น

1. ทบทวนหลักการสหกรณ์จากสมุดงานนักเรียนและให้นักเรียนช่วยกันบอกหลักการสหกรณ์ที่ละข้อ

ขั้นที่ 2 ขั้นเห็นคุณค่าของตนเองและผู้อื่น

2. ให้นักเรียนแบ่งกลุ่มโดยการจับฉลากกลุ่ม กลุ่มละ 4-5 คน แต่ละกลุ่มแบ่งหน้าที่รับผิดชอบ

3. ให้ตัวแทนกลุ่มออกมาเลือกภาพซึ่งเป็นภาพเหตุการณ์บอกลักษณะของหลักการสหกรณ์ทั้ง 7 ข้อ แต่ละกลุ่มเลือก 1 ภาพ แล้วกลุ่มร่วมกันระดมความคิดว่าภาพที่กลุ่มตนเองได้นั้นตรงกับหลักการข้อใด

ขั้นที่ 3 ขั้นการลงมือปฏิบัติ

4. ให้แต่ละกลุ่มส่งตัวแทนมารับใบบันทึกกิจกรรมหลักการของกลุ่มเราเขียนรายละเอียดหลักการของกลุ่มซึ่งตรงกับภาพ และนำเสนอหน้าชั้นเรียน

ขั้นที่ 4 ขั้นการสะท้อนผล

5. ครูและนักเรียนสรุปเกี่ยวกับหลักการสหกรณ์

6. นักเรียนนำผลงานติดป้ายนิเทศหน้าห้อง/ในห้อง ต่างชื่นชมผลงานซึ่งกันและกัน

ใบบันทึกกิจกรรม หลักการของกลุ่มเรา

ภาพเหตุการณ์ที่นักเรียนได้รับ

ภาพที่ได้รับของกลุ่มเรา ตรงกับหลักการที่ เพราะ

GRAD VRU



เฉลย

ใบบันทึกกิจกรรม หลักการของกลุ่มเรา

ภาพเหตุการณ์ที่นักเรียนได้รับ

ภาพที่ได้รับของกลุ่มเรา ตรงกับหลักการที่ เพราะ

ขึ้นอยู่กับดุลยพินิจของครูผู้สอน

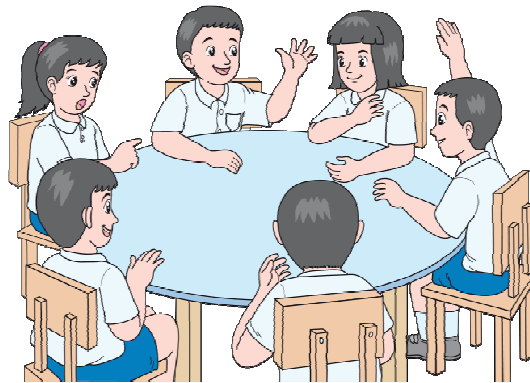

ชั่วโมงที่ 3

บทบาทของครูผู้สอน เป็นผู้วางแผน (Planner) ผู้ให้ความกระจ่าง (Clarifier) ผู้กระตุ้น (Stimulator) ผู้ประสานงาน (Coordinator) ผู้ประเมินผล (Evaluator) สร้างบรรยากาศที่ดี ไม่เคร่งเครียด พร้อมทั้งจะรับฟังผู้เรียนทุกกรณี

บทบาทของผู้เรียน ดำเนินการแก้ปัญหาด้วยตนเอง แสวงหาความรู้แลกเปลี่ยนความรู้หรือประสบการณ์กับเพื่อนเพื่อนำข้อมูลมาใช้ในการฝึกปฏิบัติพัฒนาทักษะที่จำเป็นในด้านต่าง ๆ โดยเน้นการเรียนรู้แบบมีส่วนร่วม ทุกคนต้องมีส่วนร่วมในทุกกิจกรรม

ขั้นที่ 1 ขั้นกระตุ้นความสนใจ ด้วยสื่อเสียง สื่อสายตา สื่ออื่น ๆ ให้เกิดความต้องการเรียนรู้ กำหนดวัตถุประสงค์หรือเป้าหมายการทำงาน ครูผู้สอนจัดกิจกรรมในบทบาทของผู้ชี้แนะ ผู้กระตุ้น

1. นักเรียน เล่นเกมป็นหุ่น และเกมบอกต่อ

ขั้นที่ 2 ขั้นเห็นคุณค่าของตนเองและผู้อื่น

2. นักเรียนร่วมกันสรุปความสำคัญของเกม ร่วมแสดงความคิดเห็น

ขั้นที่ 3 ขั้นการลงมือปฏิบัติ

3. ให้นักเรียนนั่งเป็นกลุ่มเดิม

4. ให้แต่ละกลุ่มส่งตัวแทนออกมาจับใบกิจกรรม เหตุการณ์จำลองตามหลักการ โดยให้แต่ละกลุ่มนำหลักการที่ทำกิจกรรม หลักการของกลุ่มเรา มาแต่งเหตุการณ์ให้สอดคล้องกับหลักการ ส่งตัวแทนกลุ่มออกมานำเสนอหน้าชั้นเรียน

ขั้นที่ 4 ขั้นการสะท้อนผล

5. ครูและนักเรียนสรุปเหตุการณ์แต่ละกลุ่มแต่ละข้อและแก้ไขข้อบกพร่อง

6. นักเรียนท่องหลักการสหกรณ์ทั้ง 7 ข้อ พร้อมกัน

7. ครูและนักเรียนสรุปพร้อมกันอีกครั้งว่าสมาชิกสหกรณ์ทุกคนต้องเข้าใจหลักการสหกรณ์ทั้ง 7 ข้อแต่ละข้อมีความสำคัญเท่ากัน

8. สื่อและแหล่งการเรียนรู้

1. ใบความรู้/Ms.Powerpoint เรื่อง หลักการสหกรณ์

2. ใบความรู้/ Ms.Powerpoint เรื่อง หลักการสหกรณ์ตามปรัชญาเศรษฐกิจพอเพียง

3. กิจกรรมป็นหุ่น

4. เกมบอกต่อ

5. กิจกรรมการเลือกตั้ง

6. กิจกรรมตลาดนัด

7. ใบบันทึกกิจกรรม “หลักการของกลุ่มเรา” สารคดีเรื่องที่เกี่ยวข้อง

8. ใบกิจกรรม “เหตุการณ์จำลองตามหลักการกลุ่ม”

9. การวัดและประเมินผล

วิธีการ

1. สังเกตการณ์ทำงานกลุ่ม
2. การนำเสนอรายงาน

เครื่องมือ

1. แบบสังเกตการณ์ทำงานกลุ่ม
2. แบบประเมินทักษะที่จำเป็นในการดำรงชีวิต

10. เกณฑ์การประเมินทักษะที่จำเป็นในการดำรงชีวิต

ทักษะการเรียนรู้ด้านนวัตกรรม	ระดับคะแนน			
	4	3	2	1
1. ทักษะการแก้ปัญหา	ปฏิบัติตามแผนการแก้ปัญหาที่กำหนดไว้ทุกขั้นตอนมีข้อมูลสนับสนุนครบถ้วนสมบูรณ์	ปฏิบัติตามแผนการแก้ปัญหาที่กำหนดไว้ 2 ใน 3 ของขั้นตอนและมีข้อมูลสนับสนุนสมบูรณ์	ปฏิบัติตามแผนการแก้ปัญหาที่กำหนดไว้ 1 ใน 3 ของขั้นตอนและมีข้อมูลสนับสนุนสมบูรณ์	มีการแสดงการเชื่อมโยงความสัมพันธ์ระหว่างสาเหตุของปัญหาและผลที่จะเกิดขึ้น
2. ทักษะความคิดสร้างสรรค์	พัฒนาชิ้นงานหรือวิธีการเพื่อแก้ปัญหาด้วยความคิดที่แปลกใหม่เหมาะสมต่อการใช้งานจริง	พัฒนาชิ้นงานหรือวิธีการเพื่อแก้ปัญหาด้วยความคิดที่แปลกใหม่	พัฒนาชิ้นงานหรือวิธีการเพื่อแก้ปัญหาด้วยการผสมผสานและดัดแปลงจากความคิดเดิม	พัฒนาชิ้นงานหรือวิธีการเพื่อแก้ปัญหาโดยไม่มีความคิดแปลกใหม่
3. ทักษะในการสื่อสาร	นำเสนออภิปรายและตอบคำถามได้เข้าใจง่าย และมีวิธีการที่น่าสนใจเหมาะสมกับลักษณะข้อมูล	นำเสนอ อภิปรายและตอบคำถามได้เข้าใจ และมีวิธีการที่เหมาะสมกับลักษณะข้อมูล	นำเสนออภิปรายและตอบคำถามได้แต่มีวิธีการไม่เหมาะสมกับลักษณะข้อมูล	นำเสนอ อภิปรายและตอบคำถามได้ไม่เหมาะสมกับลักษณะข้อมูล
4. ทักษะการทำงานร่วมกับผู้อื่น	มีส่วนร่วมในการทำงานและรับฟังความคิดเห็นของผู้อื่นอย่างตั้งใจทุกครั้ง	มีส่วนร่วมในการทำงานและรับฟังความคิดเห็นของผู้อื่นเป็นบางครั้ง	มีส่วนร่วมในการทำงานรับฟังความคิดเห็นของผู้อื่นแต่ไม่ตั้งใจ	มีส่วนร่วมในการทำงานแต่ไม่รับฟังความคิดเห็นของผู้อื่น

ทักษะการใช้เทคโนโลยี	ระดับคะแนน			
	4	3	2	1
1. การรู้เท่าทันสื่อ	ใช้สื่อได้ทุกประเภทอย่างเต็มที่ มีวิธีการตรวจสอบแหล่งที่มาของข้อมูล ด้วยวิธีการหลากหลาย ได้	ใช้สื่อได้ทุกประเภท อย่างเต็มที่ มีวิธีการตรวจสอบแหล่งที่มาของข้อมูล ด้วยวิธีการค้นหา ด้วยวิธี เดิม ๆ	ใช้สื่อได้อย่างเต็มที่ ใน บางครั้ง มีวิธีการตรวจสอบแหล่งที่มาของข้อมูล ด้วยวิธีการ เดิม ๆ	ใช้สื่อได้อย่างจำกัด ไม่สามารถตรวจสอบแหล่งที่มาของข้อมูลได้
2. การรู้เทคโนโลยี	เลือกและใช้เทคโนโลยีในการสืบค้น ค้นคว้า รวบรวมความรู้ได้ด้วยตนเองอย่างถูกต้อง และเหมาะสม มีความหลากหลาย แปลกใหม่ น่าสนใจ ไม่ลอกเลียนแบบ ไม่ทำให้ผู้อื่นเดือดร้อน และเห็นประโยชน์ ของการใช้เทคโนโลยี เพื่อการเรียนรู้ทุกครั้ง	เลือกและใช้เทคโนโลยีในการสืบค้น ค้นคว้า รวบรวมความรู้ได้ด้วยตนเอง อย่างถูกต้อง และเหมาะสม มีความหลากหลาย แปลกใหม่ น่าสนใจ ไม่ลอกเลียนแบบ ไม่ทำให้ผู้อื่นเดือดร้อน และเห็นประโยชน์ ของการใช้เทคโนโลยี เพื่อการเรียนรู้ เป็นส่วนใหญ่	เลือกและใช้เทคโนโลยีในการสืบค้น ค้นคว้า รวบรวมความรู้ได้ด้วยตนเองอย่างถูกต้องและเหมาะสม มีความหลากหลาย แปลกใหม่ น่าสนใจ ไม่ลอกเลียนแบบ ไม่ทำให้ผู้อื่นเดือดร้อน และเห็นประโยชน์ ของการใช้เทคโนโลยีเพื่อการเรียนรู้ เป็น บางครั้ง	เลือกและใช้เทคโนโลยีในการสืบค้น ค้นคว้า รวบรวมความรู้โดยมีผู้แนะนำหรือลอกเลียนแบบผู้อื่น
3. การรู้สารสนเทศ	สามารถระบุแหล่งสารสนเทศ ประเมินว่าสารสนเทศนั้นดีหรือไม่ดี และสามารถนำสารสนเทศที่ค้นมาได้ นั้นไปใช้ได้ อย่างมีประสิทธิภาพ	สามารถระบุแหล่งสารสนเทศ ประเมินว่าสารสนเทศนั้นดีหรือไม่ดี และสามารถสืบค้นสารสนเทศได้	สามารถระบุแหล่งสารสนเทศได้ ประเมินว่าสารสนเทศนั้นดีหรือไม่ดี	สามารถระบุแหล่งสารสนเทศได้

เฉลย

ใบกิจกรรม เหตุการณ์จำลองตามหลักการ

คำชี้แจง ให้แต่ละกลุ่มนำหลักการที่ทำกิจกรรม หลักการของกลุ่มเรา มาแต่งเหตุการณ์ให้ สอดคล้องกับหลักการ

ขึ้นอยู่กับดุลยพินิจของครูผู้สอน



หน่วยการเรียนรู้ที่ 2 เรื่อง รู้จักพอเพียงด้วยสหกรณ์
แผนการจัดการเรียนรู้ที่ 5 เรื่อง วิธีการสหกรณ์ เวลา 1 ชั่วโมง
รายวิชา การสหกรณ์ตามปรัชญาเศรษฐกิจพอเพียง กลุ่มสาระการเรียนรู้ สังคมศึกษาฯ

1. ผลการเรียนรู้ที่คาดหวัง

1. อธิบายวิธีการสหกรณ์
2. แสดงตัวอย่างหลักการสหกรณ์ตามปรัชญาของเศรษฐกิจพอเพียง

2. สาระสำคัญ/ความคิดรวบยอด

- ธุรกิจสหกรณ์ตามหลักปรัชญาเศรษฐกิจพอเพียง

3. สาระการเรียนรู้

วิธีการสหกรณ์

วิธีการสหกรณ์เป็นการร่วมแรงและร่วมใจกันทำธุรกิจ ร่วมแรงกันโดยเอาแรงกายแรงความคิดและแรงทรัพย์มาทำธุรกิจร่วมกัน ร่วมใจกันโดยเอาความเสียสละ ความสามัคคี ความมีวินัย ความซื่อสัตย์ มาทำธุรกิจร่วมกันตามหลักการสหกรณ์ ธุรกิจสหกรณ์ได้แก่

ธุรกิจการออม หมายถึง สมาชิกสหกรณ์ออมเงินโดยการนำเงินมาฝากกับสหกรณ์ โดยสหกรณ์คิดดอกเบี้ยเงินฝากให้อัตราที่กำหนด ขั้นตอนธุรกิจการออม คือ สมาชิกมีความต้องการออมเงิน สหกรณ์รับฝากเงิน คิดดอกเบี้ยเงินฝากให้สมาชิก สมาชิกถอนไปใช้เมื่อจำเป็น

ธุรกิจรวมซื้อ หมายถึง การที่สมาชิกไปซื้อสินค้าสิ่งของเครื่องอุปโภค บริโภค ปุ๋ย ยา หรืออื่น ๆ จากสหกรณ์ เพื่อนำไปใช้ประโยชน์ โดยชำระเงินสดหรือเงินเชื่อตามแต่ตกลงกัน ขั้นตอนธุรกิจซื้อ คือ สมาชิกมีความต้องการ สหกรณ์สำรวจ สหกรณ์จัดหาสินค้ามาจำหน่าย ดำเนินการจำหน่ายสินค้าให้สมาชิก สมาชิกใช้ประโยชน์จากสินค้า จ่ายเงินเฉลี่ยคืนให้สมาชิก

ธุรกิจรวมขาย หมายถึง การที่สมาชิกมีผลผลิตที่ผลิตได้แล้วนำไปขายให้สหกรณ์ เพื่อสหกรณ์จะได้นำไปแปรรูปหรือขายสู่ผู้บริโภคต่อไป ขั้นตอนธุรกิจขาย คือ สหกรณ์ส่งเสริมการผลิตสำรวจความต้องการ รวบรวมข้อมูล รวบรวมผลผลิตจากสมาชิก สหกรณ์จำหน่าย / แปรรูป สมาชิกรับเงินค่าผลผลิต

ธุรกิจบริการ หมายถึง การให้บริการต่าง ๆ ของสหกรณ์แก่สมาชิก เช่น บริการน้ำ ไฟฟ้า บ้าน เครื่องจักร เพื่อให้สมาชิกได้ใช้ประโยชน์และจ่ายค่าบริการแก่สหกรณ์ ขั้นตอนธุรกิจบริการ คือ สมาชิกมีความต้องการ สหกรณ์สำรวจความต้องการ รวบรวมข้อมูล จัดบริการสมาชิก รับค่าตอบแทนจากสมาชิก

ธุรกิจสินเชื่อ หมายถึง การที่สหกรณ์ให้สมาชิกกู้เงินหรือสิ่งของไปใช้ในการประกอบอาชีพหรือใช้ในการดำเนินชีวิต โดยมีกำหนดว่าเมื่อถึงเวลาต้องมาชำระคืน พร้อมกับจ่ายดอกเบี้ยให้สหกรณ์ ขั้นตอนธุรกิจสินเชื่อ คือ สมาชิกมีความต้องการ แสดงความจำนงขอใช้บริการ สหกรณ์พิจารณาอนุมัติ สมาชิกรับสินเชื่อ ใช้ประโยชน์ และชำระคืนพร้อมดอกเบี้ย

ธุรกิจสหกรณ์มีความสอดคล้องกับปรัชญาเศรษฐกิจพอเพียง ดังนี้

ธุรกิจการออม เกิดขึ้นได้จากการใช้จ่ายอย่างพอประมาณ อย่างมีเหตุมีผล มีเงินเหลือเก็บ ออมไว้ใช้จ่ายยามจำเป็น ทำให้มีภูมิคุ้มกันในการดำรงชีวิตมีเงินใช้จ่ายยามจำเป็น การออมทำได้ ภายใต้งบประมาณคุณธรรมการประหยัด

ธุรกิจรวมซื้อ เกิดขึ้นจากการมีเหตุผลตัดสินใจลดค่าใช้จ่ายได้สินค้ามีคุณภาพ ทำให้ประหยัดและมีประโยชน์ การรวมซื้อทำให้ได้สินค้าตามจำเป็นที่ต้องการเป็นภูมิคุ้มกันในการดำเนินชีวิต การรวมซื้อต้องมีความรู้เรื่องสินค้า เรื่องการใช้ประโยชน์ ต้องมีคุณธรรมความสามัคคี ความซื่อสัตย์ ความมีระเบียบวินัย

ธุรกิจรวมขาย เกิดขึ้นจากการมีเหตุผลตัดสินใจขายผลผลิตร่วมกันเพื่อเป็นภูมิคุ้มกันในด้านราคาที่ยุติธรรม การรวมกันขายต้องมีความรู้เรื่องการตลาด ผลผลิต การขนส่ง ต้องมีคุณธรรมความสามัคคี ความซื่อสัตย์ ความมีระเบียบวินัย

ธุรกิจบริการ เกิดขึ้นจากความพอดีในการดำเนินชีวิตโดยมีเหตุผลตัดสินใจอำนวยความสะดวกด้วยการทำกิจการร่วมกัน ซึ่งสามารถเป็นภูมิคุ้มกันให้มีสิ่งตอบสนองความต้องการในการดำเนินชีวิต การบริการต้องมีความรู้เรื่องวิถีชีวิต เรื่องการอาชีพ เรื่องการให้บริการ ต้องมีคุณธรรมความสามัคคี ความซื่อสัตย์ ความมีระเบียบวินัย

ธุรกิจสินเชื่อ เกิดขึ้นจากความจำเป็นต้องลงทุนโดยมีเหตุผลตัดสินใจให้ชีวิตความเป็นอยู่ดีขึ้นจนเป็นภูมิคุ้มกันให้มีความมั่นคงในชีวิต การทำสินเชื่อต้องมีความรู้เรื่องอาชีพ เรื่องการลงทุน เรื่องผลผลิต เรื่องการตลาด ต้องมีคุณธรรมขยัน ประหยัด ความสามัคคี ความซื่อสัตย์ ความมีระเบียบวินัย

4. ทักษะที่จำเป็น

4.1 ทักษะการเรียนรู้ด้านนวัตกรรม

1. ทักษะในการสื่อสาร ความสามารถในการสื่อสารความเห็นของตนสู่กลุ่ม การเจรจาต่อรองในกลุ่ม
2. ทักษะความคิดสร้างสรรค์ ความสามารถในการคิดอย่างเป็นระบบต่อธุรกิจสหกรณ์
3. ทักษะการแก้ปัญหา ความสามารถในการแก้ปัญหาที่มีด้วยระบบกลุ่ม

4.2 ทักษะการใช้เทคโนโลยี

- การรู้สารสนเทศ ความสามารถในการใช้เทคโนโลยีสื่อสารสร้างความเข้าใจ

4.3 ทักษะการทำมาหาเลี้ยงชีพ

- ความสามารถในการปรับตัว ความสามารถในการใช้ทักษะชีวิตตามวิธีการสหกรณ์

5. ชิ้นงาน/ภาระงาน

การพูดแสดงความคิดเห็น การแบ่งกลุ่ม การทำกิจกรรมกลุ่ม/เดี่ยว การนำเสนองาน

6. การวัดและประเมินผล

เป้าหมายการเรียนรู้	วิธีการวัด	เครื่องมือ	ประเมินผล	เกณฑ์การวัดประเมินผล
<p>ความรู้ อธิบายความหมายและวิธีการสหกรณ์</p> <p>ทักษะที่จำเป็น</p> <ul style="list-style-type: none"> - ความสามารถในการสื่อสารความเห็นของตนสู่กลุ่ม - ความสามารถในการเจรจาต่อรองในกลุ่ม - ความสามารถในการคิดอย่างเป็นระบบต่อธุรกิจสหกรณ์ - ความสามารถในการแก้ปัญหาที่มีด้วยระบบกลุ่ม - ความสามารถในการใช้ทักษะชีวิตตามวิธีการสหกรณ์ - ความสามารถในการใช้เทคโนโลยีสื่อสารสร้างความเข้าใจ 	<p>สังเกตการณ์</p> <p>ส่วนร่วมปฏิบัติกิจกรรม</p>	<ul style="list-style-type: none"> - แบบสังเกตการปฏิบัติกิจกรรม - แบบประเมินผลงาน 	<ul style="list-style-type: none"> - แบบประเมินผลงาน - แบบบันทึกการแสดงผล - แบบประเมินพฤติกรรมเดี่ยว/กลุ่ม - แบบประเมินทักษะที่จำเป็น - แบบประเมินความสอดคล้องกับปรัชญาเศรษฐกิจพอเพียง 	<p>ถือเกณฑ์การผ่านระดับดีขึ้น</p>

7. กิจกรรมการเรียนรู้

บทบาทของครูผู้สอน เป็นผู้วางแผน (Planner) ผู้ให้ความกระจ่าง (Clarifier) ผู้กระตุ้น (Stimulator) ผู้ประสานงาน (Coordinator) ผู้ประเมินผล (Evaluator) สร้างบรรยากาศที่ดี ไม่เคร่งเครียด พร้อมทั้งจะรับฟังผู้เรียนทุกกรณี

บทบาทของผู้เรียน ดำเนินการแก้ปัญหาด้วยตนเอง แสวงหาความรู้แลกเปลี่ยนความรู้หรือประสบการณ์กับเพื่อนเพื่อนำข้อมูลมาใช้ในการฝึกปฏิบัติพัฒนาทักษะที่จำเป็นในด้านต่าง ๆ โดยเน้นการเรียนรู้แบบมีส่วนร่วม ทุกคนต้องมีส่วนร่วมในทุกกิจกรรม

กิจกรรมนำสู่บทเรียน

ขั้นที่ 1 ขั้นกระตุ้นความสนใจ ด้วยสื่อเสียง สื่อสายตา สื่ออื่น ๆ ให้เกิดความต้องการเรียนรู้

กำหนดวัตถุประสงค์หรือเป้าหมายการทำงาน ครูผู้สอนจัดกิจกรรมในบทบาทของผู้ชี้แนะ ผู้กระตุ้น

1. ครูตั้งคำถามเพื่อกระตุ้นความสนใจของนักเรียนเกี่ยวกับวิธีการสหกรณ์ เช่น วิธีการสหกรณ์หมายถึงอะไร นักเรียนรู้จักธุรกิจสหกรณ์อะไรบ้าง

ขั้นที่ 2 ขั้นเห็นคุณค่าของตนเองและผู้อื่น

2. ครูสนทนากับนักเรียนการรวมหุ้นในสหกรณ์โรงเรียนโดยการระดมหุ้น เลือกตั้งคณะกรรมการดำเนินงาน และสิ้นปีมีการรับผลประโยชน์ เป็นวิธีการดำเนินการสหกรณ์โดยการร่วมกันดำเนินธุรกิจ ซึ่งมีทั้งการออม การซื้อ การขาย การบริการและการสินเชื่อ

กิจกรรมการเรียนรู้

ขั้นที่ 3 ขั้นการลงมือปฏิบัติ

3. ให้นักเรียนแบ่งกลุ่มโดยการนับเลขกลุ่ม กลุ่มละ 4 - 5 คน แต่ละกลุ่มแบ่งหน้าที่รับผิดชอบ

4. ให้นักเรียนมารับใบความรู้ เรื่อง วิธีการสหกรณ์ โดยให้นักเรียนที่อ่านหนังสือคล่องอ่านให้เพื่อนในกลุ่มฟัง และภายในกลุ่มร่วมกันสรุปเนื้อหาลงในสมุดงานของแต่ละคน

กิจกรรมรวบยอด

ขั้นที่ 4 ขั้นการสะท้อนผล

5. ครูและนักเรียนร่วมกันสรุปวิธีการสหกรณ์

6. สรุปวิธีการสหกรณ์โดยสอดคล้องกับปรัชญาเศรษฐกิจพอเพียง ให้นักเรียนบันทึกลงในสมุดงาน

8. สื่อและแหล่งเรียนรู้

1. ใบความรู้เรื่องวิธีการสหกรณ์
2. เกมอ้อมเจ้าอ้วน
3. เกมผ้าขาวม้า/กระป๋องนม
4. เกมขายเหมาห่อใหญ่
5. เกมต่อความยาว
6. เกมแจกทาน
7. อุทาหรณ์เสาปูนผนังปูน
8. ผู้จัดการสหกรณ์

9. การวัดและประเมินผล

วิธีการ

1. สังเกตการณ์ทำงานกลุ่ม
2. การนำเสนอรายงาน

เครื่องมือ

1. แบบสังเกตการณ์ทำงานกลุ่ม
2. แบบประเมินทักษะที่จำเป็นในการดำรงชีวิต

10. เกณฑ์การประเมินทักษะที่จำเป็นในการดำรงชีวิต

ทักษะการเรียนรู้ ด้านนวัตกรรม	ระดับคะแนน			
	4	3	2	1
1. ทักษะการ แก้ปัญหา	ปฏิบัติตาม แผนการแก้ปัญหา ที่กำหนดไว้ทุก ขั้นตอนมีข้อมูล สนับสนุนครบถ้วน สมบูรณ์	ปฏิบัติตาม แผนการ แก้ปัญหาที่กำหนด ไว้ 2 ใน 3 ของ ขั้นตอนและมี ข้อมูลสนับสนุน สมบูรณ์	ปฏิบัติตาม แผนการแก้ปัญหา ที่กำหนดไว้ 1 ใน 3 ของขั้นตอน และมีข้อมูล สนับสนุนสมบูรณ์	มีการแสดงการ เชื่อมโยง ความสัมพันธ์ ระหว่าง สาเหตุของปัญหา และผลที่จะเกิดขึ้น
2. ทักษะ ความคิด สร้างสรรค์	พัฒนาชิ้นงาน หรือ วิธีการเพื่อแก้ ปัญหาด้วยความ คิดที่แปลกใหม่ เหมาะสมต่อการ ใช้งานจริง	พัฒนาชิ้นงาน หรือ วิธีการเพื่อแก้ ปัญหาด้วยความ คิดที่แปลกใหม่	พัฒนาชิ้นงาน หรือ วิธีการเพื่อ แก้ปัญหาด้วยการ ผสมผสานและ ดัดแปลงจากความ คิดเดิม	พัฒนาชิ้นงานหรือ วิธีการเพื่อแก้ ปัญหาโดยไม่มี ความคิดแปลก ใหม่
3. ทักษะในการ สื่อสาร	นำเสนออภิปราย และตอบคำถาม ได้เข้าใจง่าย และ มีวิธีการที่น่าสนใจ เหมาะสมกับ ลักษณะข้อมูล	นำเสนอ อภิปราย และตอบคำถาม ได้เข้าใจ และมี วิธีการที่เหมาะสม กับลักษณะข้อมูล	นำเสนออภิปราย และตอบคำถามได้ แต่มีวิธีการ ไม่เหมาะสมกับ ลักษณะข้อมูล	นำเสนอ อภิปราย และตอบคำถาม ได้ ไม่เหมาะสมกับ ลักษณะข้อมูล
4. ทักษะการ ทำงานร่วมกับ ผู้อื่น	มีส่วนร่วมในการ ทำงานและรับฟัง ความคิดเห็นของ ผู้อื่นอย่างตั้งใจ ทุกครั้ง	มีส่วนร่วมในการ ทำงานและรับฟัง ความคิดเห็นของ ผู้อื่นเป็นบางครั้ง	มีส่วนร่วมในการ ทำงานรับฟังความ คิดเห็นของผู้อื่น แต่ไม่ตั้งใจ	มีส่วนร่วมใน การ ทำงานแต่ไม่รับฟัง ความคิดเห็นของ ผู้อื่น

ทักษะการใช้เทคโนโลยี	ระดับคะแนน			
	4	3	2	1
1. การรู้เท่าทันสื่อ	ใช้สื่อได้ทุกประเภทอย่างเต็มที่ มีวิธีการตรวจสอบแหล่งที่มาของข้อมูล ด้วยวิธีการหลากหลาย ได้	ใช้สื่อได้ทุกประเภท อย่างเต็มที่ มีวิธีการตรวจสอบแหล่งที่มาของข้อมูล ด้วยวิธีการค้นหา ด้วยวิธี เดิม ๆ	ใช้สื่อได้อย่างเต็มที่ ในบางครั้ง มีวิธีการตรวจสอบแหล่งที่มาของข้อมูล ด้วยวิธีการ เดิม ๆ	ใช้สื่อได้อย่างจำกัด ไม่สามารถตรวจสอบแหล่งที่มาของข้อมูลได้
2. การรู้เทคโนโลยี	เลือกและใช้เทคโนโลยีในการสืบค้น ค้นคว้า รวบรวมความรู้ได้ด้วยตนเองอย่างถูกต้อง และเหมาะสม มีความหลากหลาย แปลกใหม่ น่าสนใจ ไม่ลอกเลียนแบบ ไม่ทำให้ผู้อื่นเดือดร้อน และเห็นประโยชน์ ของการใช้เทคโนโลยี เพื่อการเรียนรู้ทุกครั้ง	เลือกและใช้เทคโนโลยีในการสืบค้น ค้นคว้า รวบรวมความรู้ได้ด้วยตนเอง อย่างถูกต้อง และเหมาะสม มีความหลากหลาย แปลกใหม่ น่าสนใจ ไม่ลอกเลียนแบบ ไม่ทำให้ผู้อื่นเดือดร้อน และเห็นประโยชน์ ของการใช้เทคโนโลยี เพื่อการเรียนรู้ เป็นส่วนใหญ่	เลือกและใช้เทคโนโลยีในการสืบค้น ค้นคว้า รวบรวมความรู้ได้ด้วยตนเองอย่างถูกต้อง และเหมาะสม มีความหลากหลาย แปลกใหม่ น่าสนใจ ไม่ลอกเลียนแบบ ไม่ทำให้ผู้อื่นเดือดร้อน และเห็นประโยชน์ ของการใช้เทคโนโลยีเพื่อการเรียนรู้ เป็นบางครั้ง	เลือกและใช้เทคโนโลยีในการสืบค้น ค้นคว้า รวบรวมความรู้ โดยมีผู้แนะนำหรือลอกเลียนแบบผู้อื่น
3. การรู้สารสนเทศ	สามารถระบุแหล่งสารสนเทศ ประเมินว่าสารสนเทศนั้นดีหรือไม่ดี และสามารถนำสารสนเทศที่ค้นมาได้ นั้นไปใช้ได้ อย่างมีประสิทธิภาพ	สามารถระบุแหล่งสารสนเทศ ประเมินว่าสารสนเทศนั้นดีหรือไม่ดี และสามารถสืบค้นสารสนเทศได้	สามารถระบุแหล่งสารสนเทศได้ ประเมินว่าสารสนเทศนั้นดีหรือไม่ดี	สามารถระบุแหล่งสารสนเทศได้

ทักษะการทํามา หาเลี้ยงชีพ	ระดับคะแนน			
	4	3	2	1
1. ความสามารถ ในการปรับตัว	เปิดรับการเรียนรู้ กล้าหาญ ไม่กลัวที่ จะผิด ดูแลความ ต้องการของตนเอง ใส่ใจต่อตนเองคน อื่นและบริบท ข้อสัถยและพูด ความจริง ปรับความ ช้า เร็วในการเรียนรู้ ตนเองด้วยสติ	เปิดรับการเรียนรู้ กล้าหาญ กลัวที่ จะผิด ดูแลความ ต้องการของตนเอง ใส่ใจต่อตนเอง คนอื่นและบริบท ข้อสัถยและพูด ความจริง ปรับความ ช้า เร็วในการเรียนรู้ ตนเองด้วยสติ	เปิดรับการเรียนรู้ กล้าหาญ กลัวที่ จะผิด ดูแลความ ต้องการของตนเอง ใส่ใจต่อตนเอง คนอื่นและบริบท ข้อสัถยและพูด ความจริง	เปิดรับการเรียนรู้ กล้าหาญ กลัวที่ จะผิด ดูแลความ ต้องการของตนเอง ใส่ใจต่อตนเอง คนอื่นและบริบท
2. ความคิดริเริ่ม ในการทำงาน	สามารถแตก ความคิดจากเดิม ไปสู่ความคิดแปลก ใหม่ ที่ไม่ซ้ำ ของเดิม สามารถ อธิบายได้	การนำเอาความคิด เก่ามาปรุงแต่ง ผสมผสานจนเกิด เป็นของใหม่ สามารถอธิบายได้	การนำเอาความคิด เก่ามาปรุงแต่ง ผสมผสานจนเกิด เป็นของใหม่แต่ อธิบายไม่ได้	สามารถเลียนแบบ ความคิดจากเดิมได้
3. ความ รับผิดชอบ	เข้าเรียนตรงเวลา ส่งงานตามเวลานัด มีอุปกรณ์การเรียน พร้อม ทำกิจกรรม กลุ่มจนบรรลุ เป้าหมาย ปฏิบัติ กิจกรรมที่ได้รับ มอบหมายจน สำเร็จสมบูรณ์	เข้าเรียนตรงเวลา ส่งงานตามเวลานัด มีอุปกรณ์การเรียน พร้อม ทำกิจกรรม กลุ่มจนบรรลุ เป้าหมาย	เข้าเรียนตรงเวลา ส่งงานตามเวลานัด มีอุปกรณ์การเรียน พร้อม มีส่วนร่วม ในการทำกิจกรรม	เข้าเรียนไม่ตรง เวลาส่งงานไม่ตรง ตามเวลานัด มีอุปกรณ์การเรียน พร้อม มีส่วนร่วม ในการทำกิจกรรม
4. ภาวะความ เป็นผู้นำ	กล้าคิด กล้า นำเสนอ มีความ ตั้งใจในการทำงาน ส่งเสริมให้ลูกทีม สื่อสาร ระดม ความคิด	กล้าคิด กล้า นำเสนอ มีความ ตั้งใจในการทำงาน	กล้าคิด ไม่กล้า นำเสนอ มีความ ตั้งใจในการทำงาน	ไม่กล้าคิด ไม่กล้า นำเสนอ มีความ ตั้งใจในการทำงาน

ใบความรู้ เรื่อง วิธีการสหกรณ์

วิธีการสหกรณ์เป็นการร่วมแรงและร่วมใจกันทำธุรกิจ ร่วมแรงกันโดยเอาแรงกายแรงความคิดและแรงทรัพย์มาทำธุรกิจร่วมกัน ร่วมใจกันโดยเอาความเสียสละ ความสามัคคี ความมีวินัย ความซื่อสัตย์ มาทำธุรกิจร่วมกันตามหลักการสหกรณ์ ธุรกิจสหกรณ์ ได้แก่

ธุรกิจการออม หมายถึง สมาชิกสหกรณ์ออมเงินโดยการนำเงินมาฝากกับสหกรณ์ โดยสหกรณ์คิดดอกเบี้ยเงินฝากให้ในอัตราที่กำหนด ขั้นตอนธุรกิจการออม คือ สมาชิกมีความต้องการออมเงิน สหกรณ์รับฝากเงิน คิดดอกเบี้ยเงินฝากให้สมาชิก สมาชิกถอนไปใช้เมื่อจำเป็น

ธุรกิจรวมซื้อ หมายถึง การที่สมาชิกไปซื้อสินค้าสิ่งของเครื่องอุปโภคบริโภค ปุ๋ย ยา หรืออื่น ๆ จากสหกรณ์ เพื่อนำไปใช้ประโยชน์ โดยชำระเงินสดหรือเงินเชื่อตามแต่ตกลงกัน



ขั้นตอนธุรกิจซื้อ คือ สมาชิกมีความต้องการ สหกรณ์สำรวจ สหกรณ์จัดหาสินค้ามาจำหน่าย ดำเนินการจำหน่ายสินค้าให้สมาชิก สมาชิกใช้ประโยชน์จากสินค้า จ่ายเงินเฉลี่ยคืนให้สมาชิก

ธุรกิจรวมขาย หมายถึง การที่สมาชิกมีผลผลิตที่ผลิตได้แล้วนำไปขายให้สหกรณ์ เพื่อสหกรณ์จะได้นำไปแปรรูปหรือขายสู่ผู้บริโภคต่อไป ขั้นตอนธุรกิจขาย คือ สหกรณ์ส่งเสริมการผลิต สำรวจความต้องการ รวบรวมข้อมูล รวบรวมผลผลิตจากสมาชิก สหกรณ์จำหน่าย / แปรรูป สมาชิกรับเงินค่าผลผลิต

ธุรกิจบริการ หมายถึง การให้บริการต่าง ๆ ของสหกรณ์แก่สมาชิก เช่น บริการน้ำ ไฟฟ้า บ้าน เครื่องจักร เพื่อให้สมาชิกได้ใช้ประโยชน์และจ่ายค่าบริการแก่สหกรณ์ ขั้นตอนธุรกิจบริการ คือ สมาชิกมีความต้องการ สหกรณ์สำรวจความต้องการ รวบรวมข้อมูล จัดบริการสมาชิก รับค่าตอบแทนจากสมาชิก

ธุรกิจสินเชื่อ หมายถึง การที่สหกรณ์ให้สมาชิกกู้เงินหรือสิ่งของไปใช้ในการประกอบอาชีพหรือใช้ในการดำเนินชีวิต โดยมีกำหนดว่าเมื่อถึงเวลาต้องมาชำระคืน พร้อมกับจ่ายดอกเบี้ยให้สหกรณ์ ขั้นตอนธุรกิจสินเชื่อ คือ สมาชิกมีความต้องการ แสดงความจำนงขอใช้บริการ สหกรณ์พิจารณาอนุมัติ สมาชิกรับสินเชื่อ ใช้ประโยชน์ และชำระคืนพร้อมดอกเบี้ย



หน่วยการเรียนรู้ที่ 3 เรื่อง สหกรณ์ทำอะไรให้พอเพียง
แผนการจัดการเรียนรู้ที่ 6 เรื่อง ประเภทสหกรณ์ เวลา 3 ชั่วโมง
รายวิชา การสหกรณ์ตามปรัชญาเศรษฐกิจพอเพียง กลุ่มสาระการเรียนรู้ สังคมศึกษาฯ

1. ผลการเรียนรู้ที่คาดหวัง

1. อธิบายประเภทสหกรณ์และประโยชน์ของสหกรณ์แต่ละประเภท
2. แสดงตัวอย่างประเภทสหกรณ์ตามปรัชญาของเศรษฐกิจพอเพียง

2. สาระสำคัญ

ประเภทสหกรณ์ 7 ประเภท ตามหลักปรัชญาเศรษฐกิจพอเพียง

3. สาระการเรียนรู้

ในประเทศไทยกลุ่มคนที่มีปัญหาและความต้องการเหมือนกันสามารถรวมกันใช้วิธีการสหกรณ์แก้ไขปัญหาทางเศรษฐกิจและสังคมของตนเองได้โดยการจัดตั้งเป็นสหกรณ์ในปัจจุบันประเทศไทยได้กำหนดประเภทของสหกรณ์ไว้ 7 ประเภท ได้แก่

สหกรณ์การเกษตร หมายถึง สหกรณ์ที่จัดตั้งขึ้นในหมู่ประชาชนที่มีอาชีพการเกษตร โดยสามารถให้บริการเกษตรกรที่เป็นสมาชิกได้ในหลาย ๆ ด้าน เช่น กิจกรรมรวมกันซื้อ วัสดุอุปกรณ์ เครื่องมือ ที่สมาชิกต้องการมาจำหน่าย กิจกรรมรวมกันขายผลผลิต กิจกรรมสินเชื่อ และกิจกรรมแปรรูปผลผลิตของสมาชิก

สหกรณ์นิคม หมายถึง สหกรณ์ที่จัดตั้งขึ้นในพื้นที่ที่รัฐดำเนินการจัดที่ดินให้เกษตรกรได้มีที่ทำกินพร้อมทั้งจัดการด้านสิ่งอำนวยความสะดวกขั้นพื้นฐาน ดำเนินธุรกิจเช่นเดียวกับสหกรณ์การเกษตร คือ มีกิจกรรมด้านสินเชื่อ กิจกรรมรวมกันซื้อ กิจกรรมรวมกันขาย และกิจกรรมแนะนำส่งเสริมการเกษตร

สหกรณ์ประมง หมายถึง สหกรณ์ที่จัดตั้งขึ้นโดยกลุ่มบุคคลที่มีอาชีพการประมงเพื่อส่งเสริมและประกอบอาชีพด้านการประมงโดยให้บริการหลาย ๆ ด้าน เช่นเดียวกับสหกรณ์การเกษตร

สหกรณ์ออมทรัพย์ หมายถึง สหกรณ์ที่กลุ่มบุคคลมีความสัมพันธ์หรือคุ้นเคยกันโดยทำงานอยู่ในหน่วยงานเดียวกัน หรือมีถิ่นฐานใกล้เคียงกันจัดตั้งตามกฎหมายสหกรณ์ เพื่อส่งเสริมให้สมาชิกรู้จักการออมทรัพย์และสามารถกู้ยืมเงินได้เมื่อเกิดความจำเป็นตามหลักการช่วยตนเองและช่วยเหลือซึ่งและกัน

สหกรณ์ร้านค้า หมายถึง สหกรณ์ที่ผู้บริโภครวมกันจัดตั้ง เพื่อร่วมกันจัดหาเครื่องอุปโภคมาจำหน่ายแก่สมาชิกและบุคคลทั่วไปโดยมิได้แสวงหาผลกำไร แต่เพื่อจัดการเอา راحتเอารียบ และความไม่เป็นธรรมในการซื้อสินค้า

สหกรณ์บริการ หมายถึง สหกรณ์ที่จัดตั้งขึ้นเพื่อแก้ไขปัญหาความเดือดร้อนของผู้ประกอบการต่าง ๆ นอกเหนือจากสหกรณ์ที่ได้กล่าวมาแล้ว ซึ่งแต่ละคนไม่สามารถแก้ไขปัญหาให้ลุล่วงไปได้ตามลำพัง ตัวอย่างสหกรณ์ประเภทนี้ ได้แก่ สหกรณ์เคหสถาน สหกรณ์ผู้ผลิตหัตถกรรม และสหกรณ์บริการเดินรถแท็กซี่ ฯลฯ

สหกรณ์เครดิตยูเนียน หมายถึง สหกรณ์ที่จัดตั้งขึ้นในชุมชนเพื่อส่งเสริมการออม และแก้ไขปัญหาความเดือดร้อนทางการเงิน โดยไม่จำกัดอาชีพของสมาชิก

ประเภทสหกรณ์มีความสอดคล้องกับปรัชญาเศรษฐกิจพอเพียง ดังนี้

สหกรณ์การเกษตร ยึดหลักพอประมาณด้วยการจัดตั้งขึ้นจากจำนวนประชาชนที่อยู่ในพื้นที่เดียวกันหรือใกล้เคียงกัน ประกอบอาชีพการเกษตรเหมือนกัน ใช้หลักเหตุผลในการตัดสินใจ รวมกลุ่ม รวมกันซื้อ รวมกันขาย สามารถกำหนดราคาผลผลิตได้ตามเหตุผลผล ได้ซื้อสินค้าที่คุณภาพดีในราคายุติธรรม เป็นสหกรณ์ที่สร้างภูมิคุ้มกันให้สมาชิกที่เป็นเกษตรกรในการร่วมคิด ร่วมทำ แก้ไขปัญหาความเดือดร้อนด้านเงินทุน ด้านการผลิต ด้านการตลาด เงื่อนไขต้องมีความรู้ ความชำนาญในการประกอบอาชีพ ใช้หลักคุณธรรมการช่วยเหลือซึ่งกันและกัน ชยัน ประหยัด ซื่อสัตย์ สามัคคี

สหกรณ์นิคม ยึดหลักพอประมาณด้วยการจัดสรรที่ดินทำกินเป็นแปลง ๆ ให้สมาชิกด้วยจำนวนพื้นที่เหมาะสมพอเพียงในการประกอบอาชีพ มีเหตุมีผลในตัดสินใจจัดสรรที่ดินร่วมกัน เพื่อสมาชิกประกอบอาชีพร่วมกัน สร้างปัจจัยพื้นฐานในพื้นที่ของตนเอง สร้างภูมิคุ้มกันให้สมาชิกมีถิ่นฐานมั่นคงมีที่ดินทำกิน เงื่อนไขมีความรู้เรื่องการปรับพัฒนาที่ดินทำกินให้เกิด ประโยชน์ ความชำนาญในการประกอบอาชีพ มีคุณธรรมการช่วยเหลือตนเอง ช่วยเหลือซึ่งกันและกัน ซื่อสัตย์ในที่ที่ได้รับ การจัดสรร

สหกรณ์ประมง เป็นสหกรณ์ที่จัดตั้งขึ้นตามหลักพอประมาณ คือรับสมาชิกที่มีอาชีพทำการประมงที่อาศัยอยู่ในพื้นที่เดียวกัน มีเหตุมีผลในการตัดสินใจจัดหาเงินทุนให้สมาชิกกู้ไปลงทุนประกอบอาชีพ การจัดหาวัสดุการประมงมาจำหน่ายการจัดจำหน่ายสัตว์น้ำและผลิตภัณฑ์สัตว์น้ำ เมื่อมีผลผลิตก็สามารถรวมกันขายในราคาสูงขึ้นเป็นธรรมแก่สมาชิก สร้างภูมิคุ้มกันโดยการรวมกลุ่มของอาชีพประมงช่วยลดความเสี่ยงเรื่องราคา จำหน่ายผลผลิตไม่ได้ ให้ความรู้ทางด้านวิชาการในเรื่องการจัดหาวัสดุอุปกรณ์ที่เหมาะสม และมีคุณภาพในการเพาะเลี้ยง การเก็บรักษาและการแปรรูปสัตว์น้ำแก่สมาชิก ต้องมีคุณธรรมความสามัคคี ช่วยเหลือซึ่งกันและกัน

สหกรณ์ออมทรัพย์ เกิดจากการรวมกลุ่มของบุคคลที่ใช้จ่ายอย่างพอประมาณทำให้มีเงินเหลือออม มีเหตุมีผลในรู้จักเก็บออมเงิน ไม่ต้องไปกู้เงินนอกระบบ มีการรับฝากเงินและให้ผลตอบแทนในรูปของดอกเบี้ย ทำให้สมาชิกมีภูมิคุ้มกันในการดำรงชีวิต มีเงินใช้จ่ายยามจำเป็น ครอบครัวมีความมั่นคง สมาชิกต้องมีความรู้ในเรื่องสวัสดิการต่าง ๆ การคำนวณอัตราดอกเบี้ย สหกรณ์ออมทรัพย์ดำรงอยู่ได้ภายใต้เงื่อนไขคุณธรรมการประหยัด

สหกรณ์ร้านค้า ยึดหลักพอประมาณโดยสหกรณ์ร้านค้าจะเป็นการรวมกันของคนที่ต้องการใช้สินค้าต่าง ๆ จึงรวมกันจัดหาสิ่งของและบริการที่สมาชิกมีความต้องการ มีเหตุมีผลโดยจัดหาสินค้าที่ดีมีคุณภาพ เทียบตรงในการชั่ง ตวง วัด จัดหาตามความต้องการของสมาชิก ไม่เป็นสินค้าฟุ่มเฟือย จัดการซื้อขายด้วยเงินสด สินค้าจะมีราคาที่ถูกลงกว่าเงินผ่อน ทำให้สมาชิกมีความรอบคอบ จัดหาสินค้าราคาประหยัดมาจำหน่ายเพื่อประโยชน์ของสมาชิก สร้างภูมิคุ้มกันให้สมาชิก คือจะได้รับสินค้าที่จำเป็นได้รับเงินปันผลตาม หุ้น และเงินเฉลี่ยคืนตามส่วนที่ได้ทำธุรกิจกับสหกรณ์ ใช้เงื่อนไขความรู้เรื่องชนิด ประเภท ประโยชน์ คุณภาพสินค้า สมาชิกมีความรู้ในการเลือกซื้อสินค้า มีคุณธรรมความซื่อสัตย์ มีความยุติธรรมกับสมาชิก สมาชิกก็ต้องมีความซื่อสัตย์ ความมีระเบียบวินัย มีส่วนร่วมในกิจการสหกรณ์

สหกรณ์บริการ ยึดหลักพอประมาณโดยการจัดตั้งจากการรวมตัวกันของกลุ่มคนที่มีความจำเป็นในการดำรงชีวิตเพื่อบริการตามความต้องการของสมาชิกอย่างเหมาะสม มีเหตุมีผลโดยการจัดการบริการให้สมาชิก ตามอาชีพ ตามสภาพแวดล้อม ซึ่งสามารถเป็นภูมิคุ้มกันให้มีสิ่งตอบสนองความต้องการในการดำเนินชีวิตได้ สหกรณ์บริการต้องมีความรู้ เรื่องการให้บริการ สภาพแวดล้อม เรื่องอาชีพของสมาชิก โดยมีคุณธรรมการช่วยเหลือซึ่งกันและกัน ความมีระเบียบวินัยในการจัดการบริการ การมีส่วนร่วมในกิจการสหกรณ์

สหกรณ์เครดิตยูเนียน ใช้หลักพอประมาณในการการส่งเสริมการออม การให้เงินกู้ใช้จ่ายในการดำเนินชีวิต โดยรับสมัครสมาชิกตามเงื่อนไขที่กำหนดบนความพอดี ใช้หลักมีเหตุมีผลในการรับสมัครสมาชิก ออมเงิน และให้เงินกู้ ทำให้สมาชิกสหกรณ์มีภูมิคุ้มกันมีคุณภาพชีวิตที่ดี มีสวัสดิการให้ครอบครัว คุ้มกันให้สังคม/ชุมชนเข้มแข็ง โดยการให้ความรู้เรื่องระบบสหกรณ์ให้สมาชิกทราบอย่างต่อเนื่อง ใช้หลักคุณธรรมความประหยัด ซื่อสัตย์ ช่วยเหลือซึ่งกันและกัน ไว้วางใจกัน

4. ทักษะที่จำเป็น

4.1 ทักษะการเรียนรู้ด้านนวัตกรรม

1. ทักษะในการสื่อสาร ความสามารถในการสื่อสารความเห็นของตนสู่กลุ่ม การเจรจาต่อรองในกลุ่ม
2. ทักษะความคิดสร้างสรรค์ ความสามารถในการคิดอย่างเป็นระบบต่อธุรกิจสหกรณ์
3. ทักษะการแก้ปัญหา ความสามารถในการแก้ปัญหาที่มีด้วยระบบกลุ่ม

4.2 ทักษะการใช้เทคโนโลยี

- การรู้สารสนเทศ ความสามารถในการใช้เทคโนโลยีสื่อสารสร้างความเข้าใจ

4.3 ทักษะการทำมาหาเลี้ยงชีพ

- ความสามารถในการปรับตัว ความสามารถในการใช้ทักษะชีวิตตามวิธีการสหกรณ์

5. ชิ้นงาน/ภาระงาน

แผนผังความคิดเรื่องความแตกต่างของสหกรณ์แต่ละประเภท ใบบันทึกกิจกรรมเรื่องประเภทสหกรณ์ บันทึกงาน

6. การวัดและประเมินผล

เป้าหมายการเรียนรู้	วิธีการวัด	เครื่องมือ	เกณฑ์การวัดประเมินผล
ความรู้ ประเภทสหกรณ์ ทักษะที่จำเป็น - ความสามารถในการคิด - กระบวนการการทำงาน กลุ่ม - ความสามารถในการ แก้ปัญหา - ความสามารถในการใช้ เทคโนโลยีสื่อสาร	- สังเกตการมีส่วนร่วม ปฏิบัติกิจกรรมของ นักเรียน - ตรวจสอบที่ผลการ เรียนรู้ - สังเกตพฤติกรรม นักเรียน	- แบบประเมิน พฤติกรรมเดี่ยว/กลุ่ม - สมุดงาน - แบบประเมินการนำ เสนอผลงานหน้าชั้น - แบบประเมินทักษะ	เกณฑ์การผ่าน ระดับดีขึ้นไป

7. กิจกรรมการเรียนรู้

บทบาทของครูผู้สอน เป็นผู้วางแผน (Planner) ผู้ให้ความกระจ่าง (Clarifier) ผู้กระตุ้น (Stimulator) ผู้ประสานงาน (Coordinator) ผู้ประเมินผล (Evaluator) สร้างบรรยากาศที่ดี ไม่เคร่งเครียด พร้อมทั้งจะรับฟังผู้เรียนทุกกรณี

บทบาทของผู้เรียน ดำเนินการแก้ปัญหาด้วยตนเอง แสวงหาความรู้แลกเปลี่ยนความรู้หรือประสบการณ์กับเพื่อนเพื่อนำข้อมูลมาใช้ในการฝึกปฏิบัติพัฒนาทักษะที่จำเป็นในด้านต่าง ๆ โดยเน้นการเรียนรู้แบบมีส่วนร่วม ทุกคนต้องมีส่วนร่วมในทุกกิจกรรม

ชั่วโมงที่ 1

กิจกรรมนำสู่บทเรียน

ขั้นที่ 1 ขั้นกระตุ้นความสนใจ ด้วยสื่อเสียง สื่อสายตา สื่ออื่น ๆ ให้เกิดความต้องการเรียนรู้

กำหนดวัตถุประสงค์หรือเป้าหมายการทำงาน ครูผู้สอนจัดกิจกรรมในบทบาทของผู้ชี้แนะ ผู้กระตุ้น

1. ให้นักเรียนดูภาพการดำเนินงานของสหกรณ์ทั้ง 7 ประเภท

กิจกรรมการเรียนรู้

ขั้นที่ 2 ขั้นเห็นคุณค่าของตนเองและผู้อื่น

2. นักเรียนอธิบายถึงประเภทของสหกรณ์และการดำเนินธุรกิจของสหกรณ์แต่ละ

ประเภท

ขั้นที่ 3 ขั้นการลงมือปฏิบัติ

3. แบ่งกลุ่มนักเรียน

4. ให้แต่ละกลุ่มอภิปรายความรู้ที่ได้จากการดูภาพแต่ละประเภทสหกรณ์

กิจกรรมรวบยอด

ขั้นที่ 4 ขั้นการสะท้อนผล

5. นักเรียนร่วมกันสรุปองค์ความรู้เกี่ยวกับประเภทของสหกรณ์
6. นักเรียนสรุปความแตกต่างของสหกรณ์แต่ละประเภทโดยจัดทำเป็นแผนผัง

ความคิด

ชั่วโมงที่ 2

บทบาทของครูผู้สอน เป็นผู้วางแผน (Planner) ผู้ให้ความกระจ่าง (Clarifier) ผู้กระตุ้น (Stimulator) ผู้ประสานงาน (Coordinator) ผู้ประเมินผล (Evaluator) สร้างบรรยากาศที่ดี ไม่เคร่งเครียด พร้อมทั้งจะรับฟังผู้เรียนทุกกรณี

บทบาทของผู้เรียน ดำเนินการแก้ปัญหาด้วยตนเอง แสวงหาความรู้แลกเปลี่ยนความรู้หรือประสบการณ์กับเพื่อนเพื่อนำข้อมูลมาใช้ในการฝึกปฏิบัติพัฒนาทักษะที่จำเป็นในด้านต่าง ๆ โดยเน้นการเรียนรู้แบบมีส่วนร่วม ทุกคนต้องมีส่วนร่วมในทุกกิจกรรม

กิจกรรมนำสู่บทเรียน

ขั้นที่ 1 ขั้นกระตุ้นความสนใจ ด้วยสื่อเสียง สื่อสายตา สื่ออื่น ๆ ให้เกิดความต้องการเรียนรู้ กำหนดวัตถุประสงค์หรือเป้าหมายการทำงาน ครูผู้สอนจัดกิจกรรมในบทบาทของผู้ชี้แนะ ผู้กระตุ้น

1. ครูและนักเรียนสนทนาเกี่ยวกับเรื่องสหกรณ์นักเรียน
2. ครูนำภาพสหกรณ์แต่ละประเภทมาทบทวนให้นักเรียนอีกครั้ง

กิจกรรมการเรียนรู้

ขั้นที่ 2 ขั้นเห็นคุณค่าของตนเองและผู้อื่น

3. ให้นักเรียนภายในห้องช่วยกันคิดและคัดเลือกภาพสหกรณ์ที่มีส่วนเกี่ยวข้องกับนักเรียนและครอบครัวมากที่สุด โดยการเรียงลำดับภาพ (สหกรณ์ประเภทร้านค้า ออมทรัพย์ การเกษตร ยูเนียน ประมง นิคมและบริการ)

ขั้นที่ 3 ขั้นการลงมือปฏิบัติ

4. นักเรียนร่วมแสดงความคิดเห็นและให้เหตุผลร่วมกันทำไมจึงเลือกเช่นนั้น

กิจกรรมรวบยอด

ขั้นที่ 4 ขั้นการสะท้อนผล

5. ครูและนักเรียนร่วมกันสรุปว่าสหกรณ์แต่ละประเภทมีความสำคัญแตกต่างกันไปแต่ทุกสหกรณ์ต้องมีหลักการสหกรณ์เดียวกันมีอุดมการณ์สหกรณ์เดียวกัน

6. นักเรียนบันทึกผลการเรียนรู้ในสมุดงาน

ชั่วโมงที่ 3

บทบาทของครูผู้สอน เป็นผู้วางแผน (Planner) ผู้ให้ความกระจ่าง (Clarifier) ผู้กระตุ้น (Stimulator) ผู้ประสานงาน (Coordinator) ผู้ประเมินผล (Evaluator) สร้างบรรยากาศที่ดี ไม่เคร่งเครียด พร้อมทั้งจะรับฟังผู้เรียนทุกกรณี

บทบาทของผู้เรียน ดำเนินการแก้ปัญหาด้วยตนเอง แสวงหาความรู้แลกเปลี่ยนความรู้หรือประสบการณ์กับเพื่อนเพื่อนำข้อมูลมาใช้ในการฝึกปฏิบัติพัฒนาทักษะที่จำเป็นในด้านต่าง ๆ โดยเน้นการเรียนรู้แบบมีส่วนร่วม ทุกคนต้องมีส่วนร่วมในทุกกิจกรรม

กิจกรรมนำสู่บทเรียน

ขั้นที่ 1 ขั้นกระตุ้นความสนใจ ด้วยสื่อเสียง สื่อสายตา สื่ออื่น ๆ ให้เกิดความต้องการเรียนรู้ กำหนดวัตถุประสงค์หรือเป้าหมายการทำงาน ครูผู้สอนจัดกิจกรรมในบทบาทของผู้ชี้แนะ ผู้กระตุ้น ให้นักเรียนเล่นเกมทายใจ

กิจกรรมการเรียนรู้

ขั้นที่ 2 ขั้นเห็นคุณค่าของตนเองและผู้อื่น

ให้นักเรียนสนทนาเกี่ยวกับชุมชนของตนเอง

ขั้นที่ 3 ขั้นการลงมือปฏิบัติ

1. ครูนำบัตรคำ ประเภทสหกรณ์ทั้ง 7 ประเภท ติดบนกระดานดำ

2. ครูแจกใบบันทึกกิจกรรม ประเภทสหกรณ์ ให้นักเรียนหาคำตอบจากบัตรคำ

บันทึกกิจกรรมให้ถูกต้องและสมบูรณ์

กิจกรรมรวบยอด

ขั้นที่ 4 ขั้นการสะท้อนผล

ครูและนักเรียนร่วมกันเฉลยใบบันทึกกิจกรรมและแก้ไขข้อบกพร่อง

8. สื่อและแหล่งการเรียนรู้

1. ใบความรู้เรื่องประเภทของสหกรณ์
2. ภาพถ่ายสหกรณ์และธุรกิจสหกรณ์แต่ละประเภท
3. เจ้าหน้าที่สหกรณ์
4. บัตรคำ
5. ใบบันทึกกิจกรรมเรื่องประเภทสหกรณ์

9. การวัดและประเมินผล

วิธีการ

1. สังเกตการณ์ทำงานกลุ่ม
2. การนำเสนอรายงาน

เครื่องมือ

1. แบบสังเกตการณ์ทำงานกลุ่ม
2. แบบประเมินทักษะที่จำเป็นในการดำรงชีวิต

10. เกณฑ์การประเมินทักษะที่จำเป็นในการดำรงชีวิต

ทักษะการเรียนรู้ด้านนวัตกรรม	ระดับคะแนน			
	4	3	2	1
1. ทักษะการแก้ปัญหา	ปฏิบัติตามแผนการแก้ปัญหาที่กำหนดไว้ทุกขั้นตอนมีข้อมูลสนับสนุนครบถ้วนสมบูรณ์	ปฏิบัติตามแผนการแก้ปัญหาที่กำหนดไว้ 2 ใน 3 ของขั้นตอนและมีข้อมูลสนับสนุนสมบูรณ์	ปฏิบัติตามแผนการแก้ปัญหาที่กำหนดไว้ 1 ใน 3 ของขั้นตอนและมีข้อมูลสนับสนุนสมบูรณ์	มีการแสดงการเชื่อมโยงความสัมพันธ์ระหว่างสาเหตุของปัญหาและผลที่จะเกิดขึ้น
2. ทักษะความคิดสร้างสรรค์	พัฒนาชิ้นงานหรือวิธีการเพื่อแก้ปัญหาด้วยความคิดที่แปลกใหม่เหมาะสมต่อการใช้งานจริง	พัฒนาชิ้นงานหรือวิธีการเพื่อแก้ปัญหาด้วยความคิดที่แปลกใหม่	พัฒนาชิ้นงานหรือวิธีการเพื่อแก้ปัญหาด้วยการผสมผสานและดัดแปลงจากความคิดเดิม	พัฒนาชิ้นงานหรือวิธีการเพื่อแก้ปัญหาโดยไม่มีความคิดแปลกใหม่
3. ทักษะในการสื่อสาร	นำเสนออภิปรายและตอบคำถามได้เข้าใจง่าย และมีวิธีการที่น่าสนใจเหมาะสมกับลักษณะข้อมูล	นำเสนอ อภิปรายและตอบคำถามได้เข้าใจ และมีวิธีการที่เหมาะสมกับลักษณะข้อมูล	นำเสนออภิปรายและตอบคำถามได้แต่มีวิธีการไม่เหมาะสมกับลักษณะข้อมูล	นำเสนอ อภิปรายและตอบคำถามได้ไม่เหมาะสมกับลักษณะข้อมูล
4. ทักษะการทำงานร่วมกับผู้อื่น	มีส่วนร่วมในการทำงานและรับฟังความคิดเห็นของผู้อื่นอย่างตั้งใจทุกครั้ง	มีส่วนร่วมในการทำงานและรับฟังความคิดเห็นของผู้อื่นเป็นบางครั้ง	มีส่วนร่วมในการทำงานรับฟังความคิดเห็นของผู้อื่นแต่ไม่ตั้งใจ	มีส่วนร่วมใน การทำงานแต่ไม่รับฟังความคิดเห็นของผู้อื่น

ทักษะการใช้เทคโนโลยี	ระดับคะแนน			
	4	3	2	1
1. การรู้เท่าทันสื่อ	ใช้สื่อได้ทุกประเภทอย่างเต็มที่ มีวิธีการตรวจสอบแหล่งที่มาของข้อมูล ด้วยวิธีการหลากหลาย ได้	ใช้สื่อได้ทุกประเภทอย่างเต็มที่ มีวิธีการตรวจสอบแหล่งที่มาของข้อมูล ด้วยวิธีการค้นหาด้วยวิธี เดิม ๆ	ใช้สื่อได้อย่างเต็มที่ ในบางครั้ง มีวิธีการตรวจสอบแหล่งที่มาของข้อมูล ด้วยวิธีการ เดิม ๆ	ใช้สื่อได้อย่างจำกัด ไม่สามารถตรวจสอบแหล่งที่มาของข้อมูลได้
2. การรู้เทคโนโลยี	เลือกและใช้เทคโนโลยีในการสืบค้น ค้นคว้า รวบรวมความรู้ได้ด้วยตนเองอย่างถูกต้อง และเหมาะสม มีความหลากหลาย แปลกใหม่ น่าสนใจ ไม่ลอกเลียนแบบ ไม่ทำให้ผู้อื่นเดือดร้อน และเห็นประโยชน์ ของการใช้เทคโนโลยี เพื่อการเรียนรู้ทุกครั้ง	เลือกและใช้เทคโนโลยีในการสืบค้น ค้นคว้า รวบรวมความรู้ได้ด้วยตนเอง อย่างถูกต้อง และเหมาะสม มีความหลากหลาย แปลกใหม่ น่าสนใจ ไม่ลอกเลียนแบบ ไม่ทำให้ผู้อื่นเดือดร้อน และเห็นประโยชน์ ของการใช้เทคโนโลยี เพื่อการเรียนรู้ เป็นส่วนใหญ่	เลือกและใช้เทคโนโลยีในการสืบค้น ค้นคว้า รวบรวมความรู้ได้ด้วยตนเองอย่างถูกต้อง และเหมาะสม มีความหลากหลาย แปลกใหม่ น่าสนใจ ไม่ลอกเลียนแบบ ไม่ทำให้ผู้อื่นเดือดร้อน และเห็นประโยชน์ ของการใช้เทคโนโลยีเพื่อการเรียนรู้ เป็นบางครั้ง	เลือกและใช้เทคโนโลยีในการสืบค้น ค้นคว้า รวบรวมความรู้ โดยมีผู้แนะนำหรือลอกเลียนแบบผู้อื่น
3. การรู้สารสนเทศ	สามารถระบุแหล่งสารสนเทศ ประเมินว่าสารสนเทศนั้นดีหรือไม่ดี และสามารถนำสารสนเทศที่ค้นมาได้ นั้นไปใช้ได้ อย่างมีประสิทธิภาพ	สามารถระบุแหล่งสารสนเทศ ประเมินว่าสารสนเทศนั้นดีหรือไม่ดี และสามารถสืบค้นสารสนเทศได้	สามารถระบุแหล่งสารสนเทศได้ ประเมินว่าสารสนเทศนั้นดีหรือไม่ดี	สามารถระบุแหล่งสารสนเทศได้

ทักษะการทํามา หาเลี้ยงชีพ	ระดับคะแนน			
	4	3	2	1
1. ความสามารถ ในการปรับตัว	เปิดรับการเรียนรู้ กล้าหาญ ไม่กลัวที่ จะผิด ดูแลความ ต้องการของตนเอง ใส่ใจต่อตนเอง คนอื่นและบริบท ชื่อเสียงและพูด ความจริง ปรับความ ช้า เร็วในการเรียนรู้ ตนเองด้วยสติ	เปิดรับการเรียนรู้ กล้าหาญ กลัวที่ จะผิด ดูแลความ ต้องการของตนเอง ใส่ใจต่อตนเอง คนอื่นและบริบท ชื่อเสียงและพูด ความจริง ปรับความ ช้า เร็วในการเรียนรู้ ตนเองด้วยสติ	เปิดรับการเรียนรู้ กล้าหาญ กลัวที่ จะผิด ดูแลความ ต้องการของตนเอง ใส่ใจต่อตนเอง คนอื่นและบริบท ชื่อเสียงและพูด ความจริง	เปิดรับการเรียนรู้ กล้าหาญ กลัวที่ จะผิด ดูแลความ ต้องการของตนเอง ใส่ใจต่อตนเอง คนอื่นและบริบท
2. ความคิดริเริ่ม ในการทำงาน	สามารถแตก ความคิดจากเดิม ไปสู่ความคิดแปลก ใหม่ ที่ไม่ซ้ำ ของเดิม สามารถ อธิบายได้	การนำเอาความคิด เก่ามาปรุงแต่ง ผสมผสานจนเกิด เป็นของใหม่ สามารถอธิบายได้	การนำเอาความคิด เก่ามาปรุงแต่ง ผสมผสานจนเกิด เป็นของใหม่แต่ อธิบายไม่ได้	สามารถเลียนแบบ ความคิดจากเดิมได้
3. ความ รับผิดชอบ	เข้าเรียนตรงเวลา ส่งงานตามเวลานัด มีอุปกรณ์การเรียน พร้อม ทำกิจกรรม กลุ่มจนบรรลุ เป้าหมาย ปฏิบัติ กิจกรรมที่ได้รับ มอบหมายจน สำเร็จสมบูรณ์	เข้าเรียนตรงเวลา ส่งงานตามเวลานัด มีอุปกรณ์การเรียน พร้อม ทำกิจกรรม กลุ่มจนบรรลุ เป้าหมาย	เข้าเรียนตรงเวลา ส่งงานตามเวลานัด มีอุปกรณ์การเรียน พร้อม มีส่วนร่วม ในการทำกิจกรรม	เข้าเรียนไม่ตรง เวลาส่งงานไม่ตรง ตามเวลานัด มีอุปกรณ์การเรียน พร้อม มีส่วนร่วม ในการทำกิจกรรม
4. ภาวะความ เป็นผู้นำ	กล้าคิด กล้า นำเสนอ มีความ ตั้งใจในการทำงาน ส่งเสริมให้ลูกทีม สื่อสาร ระดม ความคิด	กล้าคิด กล้า นำเสนอ มีความ ตั้งใจในการทำงาน	กล้าคิด ไม่กล้า นำเสนอ มีความ ตั้งใจในการทำงาน	ไม่กล้าคิด ไม่กล้า นำเสนอ มีความ ตั้งใจในการทำงาน

ใบความรู้เรื่องประเภทของสหกรณ์



ประเภทของสหกรณ์



1 สหกรณ์การเกษตร
 สหกรณ์ที่ประกอบขึ้นโดยเกษตรกร
 ทางการผลิตพืช สัตว์เลี้ยงปศุสัตว์
 อุตสาหกรรมเกษตรและสหกรณ์
 ผลิตและจำหน่ายสินค้าเกษตร
 และผลิตภัณฑ์เกษตรใน
 ตลาดระดับชุมชน ระดับ
 จังหวัด ระดับภาค และระดับ
 ทั่วประเทศ



3 สหกรณ์นิคม
 สหกรณ์ที่จัดตั้งขึ้นโดย
 ภาครัฐหรือรัฐวิสาหกิจใน
 พื้นที่ชนบท เพื่อพัฒนา
 เศรษฐกิจและสังคมใน
 พื้นที่ชนบท โดยให้บริการ
 ด้านสินเชื่อ การจัดหา
 วัสดุอุปกรณ์ การบริการ
 สาธารณูปโภค และอื่นๆ



5 สหกรณ์ร้านค้า
 สหกรณ์ที่จัดตั้งขึ้นโดย
 ประชาชนในท้องถิ่นเพื่อ
 จัดจำหน่ายสินค้าและบริการ
 ในท้องถิ่น โดยจะเลือก
 สินค้าและบริการที่มี
 ราคาย่อมเยา มีคุณภาพ
 ดี และให้บริการแก่
 ประชาชนในท้องถิ่น
 และใกล้เคียง



7 สหกรณ์เครดิตยูเนียน
 สหกรณ์ที่จัดตั้งขึ้นโดย
 ประชาชนในท้องถิ่นเพื่อ
 ให้บริการด้านสินเชื่อ
 แก่สมาชิกในท้องถิ่น
 โดยจะเลือกสรร
 สินค้าและบริการที่มี
 ราคาย่อมเยา มี
 คุณภาพดี และ
 ให้บริการแก่
 ประชาชนในท้องถิ่น
 และใกล้เคียง



2 สหกรณ์ประมง
 สหกรณ์ที่จัดตั้งขึ้นโดย
 เกษตรกรที่ประกอบอาชีพ
 ประมง เพื่อให้บริการ
 ด้านสินเชื่อ การจัดหา
 วัสดุอุปกรณ์ การบริการ
 สาธารณูปโภค และอื่นๆ



4 สหกรณ์บริการ
 สหกรณ์ที่จัดตั้งขึ้นโดย
 ประชาชนในท้องถิ่นเพื่อ
 ให้บริการแก่สมาชิกใน
 ท้องถิ่น โดยจะเลือก
 สินค้าและบริการที่มี
 ราคาย่อมเยา มี
 คุณภาพดี และ
 ให้บริการแก่
 ประชาชนในท้องถิ่น
 และใกล้เคียง



6 สหกรณ์ออมทรัพย์
 สหกรณ์ที่จัดตั้งขึ้นโดย
 ประชาชนในท้องถิ่นเพื่อ
 ให้บริการด้านสินเชื่อ
 แก่สมาชิกในท้องถิ่น
 โดยจะเลือกสรร
 สินค้าและบริการที่มี
 ราคาย่อมเยา มี
 คุณภาพดี และ
 ให้บริการแก่
 ประชาชนในท้องถิ่น
 และใกล้เคียง



สหกรณ์การเกษตร หมายถึง สหกรณ์ที่จัดตั้งขึ้นในหมู่ประชาชนที่มีอาชีพการเกษตร โดยสามารถให้บริการเกษตรกรที่เป็นสมาชิกได้ในหลาย ๆ ด้าน เช่น กิจกรรมรวมกันซื้อ วัสดุอุปกรณ์เครื่องมือ ที่สมาชิกต้องการมาจำหน่าย กิจกรรมรวมกันขายผลิตภัณฑ์ กิจกรรมสินเชื่อ และกิจกรรมแปรรูปผลิตผลของสมาชิก

สหกรณ์นิคม หมายถึง สหกรณ์ที่จัดตั้งขึ้นในพื้นที่ที่รัฐดำเนินการจัดที่ดินให้เกษตรกรได้มีที่ทำกิน พร้อมทั้งจัดการด้านสิ่งอำนวยความสะดวกขั้นพื้นฐาน ดำเนินธุรกิจเช่นเดียวกับสหกรณ์การเกษตร คือ มีกิจกรรมด้านสินเชื่อ กิจกรรมรวมกันซื้อ กิจกรรมรวมกันขาย และกิจกรรมแนะนำส่งเสริมการเกษตร

สหกรณ์ประมง หมายถึง สหกรณ์ที่จัดตั้งขึ้นโดยกลุ่มบุคคลที่มีอาชีพการประมงเพื่อส่งเสริมและประกอบอาชีพด้านการประมงโดยให้บริการหลาย ๆ ด้าน เช่นเดียวกับสหกรณ์การเกษตร

สหกรณ์ออมทรัพย์ หมายถึง สหกรณ์ที่กลุ่มบุคคลมีความสัมพันธ์หรือคุ้นเคยกันโดยทำงานอยู่ในหน่วยงานเดียวกัน หรือมีถิ่นฐานใกล้เคียงกันจัดตั้งตามกฎหมายสหกรณ์ เพื่อส่งเสริมให้สมาชิกรู้จักการออมทรัพย์และสามารถกู้ยืมเงินได้เมื่อเกิดความจำเป็นตามหลักการช่วยตนเองและช่วยเหลือซึ่งและกัน

สหกรณ์ร้านค้า หมายถึง สหกรณ์ที่ผู้บริโภครวมกันจัดตั้ง เพื่อร่วมกันจัดหาเครื่องอุปโภคมาจำหน่ายแก่สมาชิกและบุคคลทั่วไปโดยมิได้แสวงหาผลกำไร แต่เพื่อขจัดการเอาเปรียบ และความไม่เป็นธรรมในการซื้อสินค้า

สหกรณ์บริการ หมายถึง สหกรณ์ที่จัดตั้งขึ้นเพื่อแก้ไขปัญหาความเดือดร้อนของผู้ประกอบการต่าง ๆ นอกเหนือจากสหกรณ์ที่ได้กล่าวมาแล้ว ซึ่งแต่ละคนไม่สามารถแก้ไขปัญหาให้ลุล่วงไปได้ตามลำพัง ตัวอย่างสหกรณ์ประเภทนี้ ได้แก่ สหกรณ์เคหสถาน สหกรณ์ผู้ผลิตหัตถกรรม และสหกรณ์บริการเดินรถแท็กซี่ ฯลฯ

สหกรณ์เครดิตยูเนียน หมายถึง สหกรณ์ที่จัดตั้งขึ้นในชุมชนเพื่อส่งเสริมการออม และแก้ไขปัญหาความเดือดร้อนทางการเงิน โดยไม่จำกัดอาชีพของสมาชิก

บัตรคำ



ALONGKORN RAJABHAT UNIVERSITY
ในพระบาทสมเด็จพระปรมินทรมหาภูมิพลอดุลยเดช
GRAD VRU

ใบบันทึกกิจกรรมเรื่องประเภทสหกรณ์

คำชี้แจง ให้นักเรียนอธิบายประเภทของสหกรณ์

สหกรณ์การเกษตร

สหกรณ์นิคม

สหกรณ์ประมง

สหกรณ์ออมทรัพย์

สหกรณ์ร้านค้า

สหกรณ์บริการ

สหกรณ์เครดิตยูเนี่ยน

เฉลย

ใบบันทึกกิจกรรมเรื่องประเภทสหกรณ์

คำชี้แจง ให้นักเรียนอธิบายประเภทของสหกรณ์

สหกรณ์การเกษตร

สหกรณ์ที่จัดตั้งขึ้นในหมู่ประชาชนที่มีอาชีพการเกษตร โดยสามารถให้บริการเกษตรกรที่เป็นสมาชิกได้ในหลาย ๆ ด้าน

สหกรณ์นิคม

สหกรณ์ที่จัดตั้งขึ้นในพื้นที่รัฐดำเนินการจัดที่ดินให้เกษตรกรได้มีที่ทำกินพร้อมทั้งจัดการด้านสิ่งอำนวยความสะดวกขั้นพื้นฐาน

สหกรณ์ประมง

สหกรณ์ที่จัดตั้งขึ้นโดยกลุ่มบุคคลที่มีอาชีพการประมงเพื่อส่งเสริมและประกอบอาชีพด้านการประมงโดยให้บริการหลาย ๆ ด้าน

สหกรณ์ออมทรัพย์

สหกรณ์ที่กลุ่มบุคคลมีความสัมพันธ์หรือคุ้นเคยกันโดยทำงานอยู่ในหน่วยงานเดียวกัน

สหกรณ์ร้านค้า

สหกรณ์ที่ผู้บริโภครวมกันจัดตั้ง เพื่อร่วมกันจัดหาเครื่องอุปโภคมาจำหน่ายแก่สมาชิกและบุคคลทั่วไปโดยมิได้แสวงหาผลกำไร

สหกรณ์บริการ

สหกรณ์ที่จัดตั้งขึ้นเพื่อแก้ไขปัญหาความเดือดร้อนของผู้ประกอบการต่าง ๆ ซึ่งแต่ละคนไม่สามารถแก้ไขปัญหาให้ลุกลงไปได้ตามลำพัง

สหกรณ์เครดิตยูเนี่ยน

สหกรณ์ที่จัดตั้งขึ้นในชุมชนเพื่อส่งเสริมการออม และแก้ไขปัญหาความเดือดร้อนทางการเงิน โดยไม่จำกัดอาชีพของสมาชิก

หน่วยการเรียนรู้ที่ 3 เรื่อง สหกรณ์ทำอะไรให้พอเพียง
แผนการจัดการเรียนรู้ที่ 7 เรื่อง โครงสร้างสหกรณ์ เวลา 1 ชั่วโมง
รายวิชา การสหกรณ์ตามปรัชญาเศรษฐกิจพอเพียง กลุ่มสาระการเรียนรู้ สังคมศึกษาฯ

1. ผลการเรียนรู้ที่คาดหวัง

1. อธิบายประเภทสหกรณ์และประโยชน์ของสหกรณ์แต่ละประเภท
2. แสดงตัวอย่างประเภทสหกรณ์ตามปรัชญาของเศรษฐกิจพอเพียง

2. สาระสำคัญ/ความคิดรวบยอด

- บุคคล 4 ฝ่ายในสหกรณ์ คือ สมาชิก คณะกรรมการดำเนินการ เจ้าหน้าที่ ผู้ตรวจสอบกิจการ ตามหลักปรัชญาเศรษฐกิจพอเพียง

3. สาระการเรียนรู้

การดำเนินการของสหกรณ์แต่ละประเภทมีโครงสร้างการบริหารงานภายในของสหกรณ์ โดยมีบุคคลฝ่ายต่าง ๆ เกี่ยวข้องและรับผิดชอบงาน 4 ฝ่าย ได้แก่ สมาชิก คณะกรรมการดำเนินการ เจ้าหน้าที่ และผู้ตรวจสอบกิจการ ซึ่งแต่ละฝ่ายแบ่งภาระรับผิดชอบ และขณะเดียวกันก็มีความสัมพันธ์ต่อกัน ดังนี้

1. สมาชิกใช้อำนาจสูงสุดในการควบคุมการดำเนินงานของสหกรณ์โดยผ่านที่ประชุมใหญ่ และมอบหมายอำนาจในการบริหารงานของสหกรณ์ให้แก่คณะกรรมการดำเนินงานซึ่งได้รับเลือกตั้งจากที่ประชุมใหญ่ สมาชิกมีหน้าที่ต้องเข้าประชุมตามที่สหกรณ์กำหนด มีส่วนร่วมในธุรกิจ และตรวจสอบการดำเนินงานสหกรณ์

2. คณะกรรมการดำเนินการรับการเลือกตั้งจากสมาชิกให้เป็นผู้บริหารงานของสหกรณ์ตามความต้องการของสมาชิก และนโยบายที่ได้รับความเห็นชอบจากสมาชิกในที่ประชุมใหญ่ มีหน้าที่ประชุมคณะกรรมการประจำเดือน ควบคุมการปฏิบัติงานของเจ้าหน้าที่ให้เป็นไปตามนโยบาย

3. ผู้จัดการและเจ้าหน้าที่สหกรณ์ ได้รับการจัดจ้างจากคณะกรรมการดำเนินการให้ปฏิบัติงานดำเนินธุรกิจของสหกรณ์ ให้การบริการสมาชิกอย่างสอดคล้องกับนโยบายของสหกรณ์ โดยได้รับผลตอบแทนในการปฏิบัติหน้าที่นั้น

4. ผู้ตรวจสอบกิจการ ได้รับการเลือกตั้งจากที่ประชุมใหญ่ของสมาชิกให้เป็นผู้ตรวจสอบกิจการด้านการเงิน การบัญชี ตลอดจนการดำเนินกิจการประเภทต่าง ๆ ของสหกรณ์เพื่อรายงานผลการตรวจสอบรวมทั้งข้อแนะนำต่อที่ประชุมคณะกรรมการดำเนินการและที่ประชุมใหญ่

โครงสร้างสหกรณ์มีความสอดคล้องกับปรัชญาเศรษฐกิจพอเพียง ดังนี้

สมาชิก มีความพอประมาณไม่มากไม่น้อยในการร่วมธุรกิจกับสหกรณ์ เป็นสมาชิกสหกรณ์ไม่ให้เกิดความซ้ำซ้อนกัน มีเหตุมีผลปฏิบัติตนตามบทบาทหน้าที่ของตนเอง ต้องสร้างภูมิคุ้มกันให้กับตัวเองและสหกรณ์โดยมุ่งให้พึ่งตนเองได้ ปฏิบัติการตรวจสอบการดำเนินงานของสหกรณ์ สอดส่องดูแลกิจการสหกรณ์ สมาชิกสหกรณ์ต้องแสวงหาความรู้เรื่องการสหกรณ์ ความรู้ใหม่ ๆ เกี่ยวกับการ

ประกอบอาชีพ เพื่อให้ทันกับยุคของการเปลี่ยนแปลง สมาชิกสหกรณ์ต้องมีคุณธรรมในการช่วยตนเอง และช่วยเหลือซึ่งกันและกัน

คณะกรรมการดำเนินการ บริหารงานสหกรณ์ด้วยการยึดหลักความพอประมาณ ติดตามผลการดำเนินงานของสหกรณ์ มีเหตุมีผลตัดสินใจเพื่อส่วนรวม ปฏิบัติตามบทบาทหน้าที่ของตนเอง ไม่ว่าจะเป็นโยบายเรื่องการรับสมาชิก ถูกต้องตามขั้นตอน และคุณสมบัติ การจัดจ้างเจ้าหน้าที่ตามระเบียบสหกรณ์ การปฏิบัติงานด้วยความพอประมาณและมีเหตุมีผลจะสร้างภูมิคุ้มกันให้กับสหกรณ์ ดำเนินกิจการได้อย่างมั่นคง ยั่งยืน ประสบผลสำเร็จ ไม่มีการทุจริตทั้งจากสมาชิก คณะกรรมการและเจ้าหน้าที่ โดยคณะกรรมการต้องมีความรอบรู้ ข้อมูลข่าวสาร เพื่อบริหารงานได้ตรงกับความต้องการของสมาชิก ภายใต้หลักคุณธรรม ความซื่อสัตย์ เสียสละ สามัคคี มีระเบียบวินัย ต่อตนเอง ต่อสหกรณ์ ต่อสมาชิก

ผู้จัดการและเจ้าหน้าที่สหกรณ์ มีความพอประมาณในปฏิบัติหน้าที่ให้พอดี พอใจในผลตอบแทนของตนเอง บริการสมาชิกด้วยความมีเหตุมีผลตามระเบียบ ข้อบังคับ รวมทั้งดำเนินงานตามนโยบายของคณะกรรมการเพื่อสนองความต้องการของสมาชิก สร้างภูมิคุ้มกันให้สหกรณ์โดยผู้จัดการต้องควบคุมการดำเนินงานของเจ้าหน้าที่ด้วยความซื่อสัตย์ เจ้าหน้าที่ก็ต้องควบคุมการบริหารงานของผู้จัดการ มีความรู้เรื่องการดำเนินสหกรณ์ การบริการสมาชิกให้เกิดความประทับใจ โดยยึดหลักคุณธรรมความซื่อสัตย์เป็นสำคัญ

ผู้ตรวจสอบกิจการ ตรวจสอบให้สหกรณ์ดำเนินงานตามนโยบายของที่ประชุมใหญ่ด้วยความมีเหตุมีผล ตรวจสอบด้วยความถูกต้อง จะสามารถสร้างภูมิคุ้มกันให้สหกรณ์ปราศจากการทุจริต โดยต้องมีความรู้เรื่องบทบาทหน้าที่ การตรวจสอบการดำเนินสหกรณ์ และยึดหลักความซื่อสัตย์ เสียสละเวลาในการปฏิบัติงาน

4. ทักษะที่จำเป็น

4.1 ทักษะการเรียนรู้ด้านนวัตกรรม

1. ทักษะในการสื่อสาร ความสามารถในการสื่อสารความเห็นของตนสู่กลุ่ม
2. ทักษะความคิดสร้างสรรค์ ความสามารถในการคิดอย่างเป็นระบบต่อโครงสร้าง

สหกรณ์

3. ทักษะการแก้ปัญหา ความสามารถในการแก้ปัญหาที่มีด้วยการรวมกลุ่ม

4.2 ทักษะการใช้เทคโนโลยี

- การรู้สารสนเทศ ความสามารถในการใช้เทคโนโลยีสื่อสารสร้างความเข้าใจ

4.3 ทักษะการทำมาหาเลี้ยงชีพ

- ความสามารถในการปรับตัว ความสามารถในการใช้ทักษะชีวิตตามโครงสร้างสหกรณ์

5. ชีงงาน/ภาระงาน

ใบงานเรื่องโครงสร้างและประโยชน์โครงสร้างสหกรณ์ การอภิปราย การนำเสนองานกลุ่ม

6. การวัดและประเมินผล

เป้าหมายการเรียนรู้	วิธีการวัด	เครื่องมือ	เกณฑ์การวัดประเมินผล
ความรู้ - โครงสร้างสหกรณ์ - ความรับผิดชอบฝ่ายต่าง ๆ ทักษะที่จำเป็น - ความสามารถในการคิด - กระบวนการการทำงาน กลุ่ม - ความสามารถในการแก้ปัญหา - ความสามารถในการใช้เทคโนโลยีสื่อสาร	- สังเกตการมีส่วนร่วม ปฏิบัติกิจกรรมของ นักเรียน - ตรวจสอบที่ผลการ เรียนรู้ - สังเกตพฤติกรรม นักเรียน	- ประเมินพฤติกรรม เดี่ยว/กลุ่ม - สมุดงาน - แบบประเมินการนำ เสนอผลงานหน้าชั้น - แบบประเมินทักษะ	เกณฑ์การผ่าน ระดับดีขึ้นไป

7. กิจกรรมการเรียนรู้

บทบาทของครูผู้สอน เป็นผู้วางแผน (Planner) ผู้ให้ความกระจ่าง (Clarifier) ผู้กระตุ้น (Stimulator) ผู้ประสานงาน (Coordinator) ผู้ประเมินผล (Evaluator) สร้างบรรยากาศที่ดี ไม่เคร่งเครียด พร้อมทั้งจะรับฟังผู้เรียนทุกกรณี

บทบาทของผู้เรียน ดำเนินการแก้ปัญหาด้วยตนเอง แสวงหาความรู้แลกเปลี่ยนความรู้หรือประสบการณ์กับเพื่อนเพื่อนำข้อมูลมาใช้ในการฝึกปฏิบัติพัฒนาทักษะที่จำเป็นในด้านต่าง ๆ โดยเน้นการเรียนรู้แบบมีส่วนร่วม ทุกคนต้องมีส่วนร่วมในทุกกิจกรรม

กิจกรรมนำสู่บทเรียน

ขั้นที่ 1 ขั้นกระตุ้นความสนใจ ด้วยสื่อเสียง สื่อสายตา สื่ออื่น ๆ ให้เกิดความต้องการเรียนรู้

กำหนดวัตถุประสงค์หรือเป้าหมายการทำงาน ครูผู้สอนจัดกิจกรรมในบทบาทของ ผู้ชี้แนะ ผู้กระตุ้น

1. ครูเล่านิทานเรื่องเปลือกกล้วยขายักษ์

ขั้นที่ 2 ขั้นเห็นคุณค่าของตนเองและผู้อื่น

2. ครูและนักเรียนสนทนากันถึงวิธีการแบ่งงานกันทำในนิทาน

กิจกรรมการเรียนรู้

ขั้นที่ 3 ขั้นการลงมือปฏิบัติ

3. แบ่งกลุ่มนักเรียนเท่า ๆ กัน

4. ให้แต่ละกลุ่มศึกษาใบความรู้เรื่องโครงสร้างการบริหารงานสหกรณ์

5. แต่ละกลุ่มร่วมกันอภิปรายบทบาทหน้าที่ความรับผิดชอบ ความสัมพันธ์ของบุคคลฝ่ายต่าง ๆ ในสหกรณ์

6. กลุ่มนำเสนอผลงานหน้าชั้นเรียน

กิจกรรมรวบยอด

ขั้นที่ 4 ขั้นการสะท้อนผล

7. ครูและนักเรียนร่วมกันสรุปความรู้โดยการเขียนแผนผังโครงสร้างสหกรณ์

8. สื่อและแหล่งเรียนรู้

1. ใบความรู้เรื่องโครงสร้างสหกรณ์
2. ใบงานเรื่องโครงสร้างสหกรณ์
3. นิทานเรื่องปลวกกล้ายักษ์ หรือนิทานเรื่องหนูหนีน้า
4. กิจกรรมธุรกิจจำลอง

9. การวัดและประเมินผล

วิธีการ

1. สังเกตการณ์ทำงานกลุ่ม
2. การนำเสนอรายงาน

เครื่องมือ

1. แบบสังเกตการณ์ทำงานกลุ่ม
2. แบบประเมินทักษะที่จำเป็นในการดำรงชีวิต

GRAD VRU

10. เกณฑ์การประเมินทักษะที่จำเป็นในการดำรงชีวิต

ทักษะการเรียนรู้ด้านนวัตกรรม	ระดับคะแนน			
	4	3	2	1
1. ทักษะการแก้ปัญหา	ปฏิบัติตามแผนการแก้ปัญหาที่กำหนดไว้ทุกขั้นตอนมีข้อมูลสนับสนุนครบถ้วนสมบูรณ์	ปฏิบัติตามแผนการแก้ปัญหาที่กำหนดไว้ 2 ใน 3 ของขั้นตอนและมีข้อมูลสนับสนุนสมบูรณ์	ปฏิบัติตามแผนการแก้ปัญหาที่กำหนดไว้ 1 ใน 3 ของขั้นตอนและมีข้อมูลสนับสนุนสมบูรณ์	มีการแสดงการเชื่อมโยงความสัมพันธ์ระหว่างสาเหตุของปัญหาและผลที่จะเกิดขึ้น
2. ทักษะความคิดสร้างสรรค์	พัฒนาชิ้นงาน หรือวิธีการเพื่อแก้ปัญหาด้วยความคิดที่แปลกใหม่เหมาะสมต่อการใช้งานจริง	พัฒนาชิ้นงาน หรือวิธีการเพื่อแก้ปัญหาด้วยความคิดที่แปลกใหม่	พัฒนาชิ้นงาน หรือวิธีการเพื่อแก้ปัญหาด้วยการผสมผสานและดัดแปลงจากความคิดเดิม	พัฒนาชิ้นงานหรือวิธีการเพื่อแก้ปัญหาโดยไม่มีความคิดแปลกใหม่
3. ทักษะในการสื่อสาร	นำเสนออภิปรายและตอบคำถามได้เข้าใจง่าย และมีวิธีการที่น่าสนใจเหมาะสมกับลักษณะข้อมูล	นำเสนอ อภิปรายและตอบคำถามได้เข้าใจ และมีวิธีการที่เหมาะสมกับลักษณะข้อมูล	นำเสนออภิปรายและตอบคำถามได้แต่มีวิธีการไม่เหมาะสมกับลักษณะข้อมูล	นำเสนอ อภิปรายและตอบคำถามได้ไม่เหมาะสมกับลักษณะข้อมูล
4. ทักษะการทำงานร่วมกับผู้อื่น	มีส่วนร่วมในการทำงานและรับฟังความคิดเห็นของผู้อื่นอย่างตั้งใจทุกครั้ง	มีส่วนร่วมในการทำงานและรับฟังความคิดเห็นของผู้อื่นเป็นบางครั้ง	มีส่วนร่วมในการทำงานรับฟังความคิดเห็นของผู้อื่นแต่ไม่ตั้งใจ	มีส่วนร่วมในการทำงานแต่ไม่รับฟังความคิดเห็นของผู้อื่น

ทักษะการใช้เทคโนโลยี	ระดับคะแนน			
	4	3	2	1
1. การรู้เท่าทันสื่อ	ใช้สื่อได้ทุกประเภทอย่างเต็มที่ มีวิธีการตรวจสอบแหล่งที่มาของข้อมูล ด้วยวิธีการหลากหลาย ได้	ใช้สื่อได้ทุกประเภท อย่างเต็มที่ มีวิธีการตรวจสอบแหล่งที่มาของข้อมูล ด้วยวิธีการ ค้นหาด้วยวิธี เดิม ๆ	ใช้สื่อได้อย่างเต็มที่ ในบางครั้ง มีวิธีการตรวจสอบแหล่งที่มาของข้อมูล ด้วยวิธีการ เดิม ๆ	ใช้สื่อได้อย่างจำกัด ไม่สามารถตรวจสอบแหล่งที่มาของข้อมูลได้
2. การรู้เทคโนโลยี	เลือกและใช้เทคโนโลยีในการสืบค้น ค้นคว้า รวบรวมความรู้ได้ด้วยตนเองอย่างถูกต้องและเหมาะสม มีความหลากหลาย แปลกใหม่ น่าสนใจ ไม่ลอกเลียนแบบ ไม่ทำให้ผู้อื่นเดือดร้อน และเห็นประโยชน์ของการใช้เทคโนโลยี เพื่อการเรียนรู้ทุกครั้ง	เลือกและใช้เทคโนโลยีในการสืบค้น ค้นคว้า รวบรวมความรู้ได้ด้วยตนเอง อย่างถูกต้อง และเหมาะสม มีความหลากหลาย แปลกใหม่ น่าสนใจ ไม่ลอกเลียนแบบ ไม่ทำให้ผู้อื่นเดือดร้อน และเห็นประโยชน์ของการใช้เทคโนโลยี เพื่อการเรียนรู้ เป็นส่วนใหญ่	เลือกและใช้เทคโนโลยีในการสืบค้น ค้นคว้า รวบรวมความรู้ได้ด้วยตนเองอย่างถูกต้อง และเหมาะสม มีความหลากหลาย แปลกใหม่ น่าสนใจ ไม่ลอกเลียนแบบ ไม่ทำให้ผู้อื่นเดือดร้อน และเห็นประโยชน์ ของการใช้เทคโนโลยีเพื่อการเรียนรู้ เป็นบางครั้ง	เลือกและใช้เทคโนโลยีในการสืบค้น ค้นคว้า รวบรวมความรู้ โดยมีผู้แนะนำหรือลอกเลียนแบบผู้อื่น
3. การรู้สารสนเทศ	สามารถระบุแหล่งสารสนเทศ ประเมินว่าสารสนเทศนั้นดีหรือไม่ดี และสามารถนำสารสนเทศที่ค้นมาได้ นั้นไปใช้ได้ อย่างมีประสิทธิภาพ	สามารถระบุแหล่งสารสนเทศ ประเมินว่าสารสนเทศนั้นดีหรือไม่ดี และสามารถสืบค้นสารสนเทศได้	สามารถระบุแหล่งสารสนเทศได้ ประเมินว่าสารสนเทศนั้นดีหรือไม่ดี	สามารถระบุแหล่งสารสนเทศได้

ทักษะการทำ มาหาเลี้ยงชีพ	ระดับคะแนน			
	4	3	2	1
1. ความสามารถ ในการปรับตัว	เปิดรับการเรียนรู้ กล้าหาญ ไม่กลัวที่ จะผิด ดูแลความ ต้องการของตนเอง ใส่ใจต่อตนเอง คน อื่นและบริบท ข้อสัถย์และพูด ความจริง ปรับความ เข้าใจเร็วในการเรียนรู้ ตนเองด้วยสติ	เปิดรับการเรียนรู้ กล้าหาญ กลัวที่ จะผิด ดูแลความ ต้องการของตนเอง ใส่ใจต่อตนเอง คน อื่นและบริบท ข้อสัถย์และพูดความ จริง ปรับความเข้าใจ เร็วในการเรียนรู้ ตนเองด้วยสติ	เปิดรับการเรียนรู้ กล้าหาญ กลัวที่ จะผิด ดูแลความ ต้องการของตนเอง ใส่ใจต่อตนเอง คน อื่นและบริบท ข้อสัถย์และพูด ความจริง	เปิดรับการเรียนรู้ กล้าหาญ กลัวที่ จะผิด ดูแลความ ต้องการของ ตนเอง ใส่ใจต่อ ตนเอง คนอื่นและ บริบท
2. ความคิด ริเริ่มในการ ทำงาน	สามารถแตก ความคิดจากเดิม ไปสู่ความคิดแปลก ใหม่ ที่ไม่ซ้ำ ของเดิม สามารถ อธิบายได้	การนำเอาความคิด เก่ามาปรุงแต่ง ผสมผสานจนเกิด เป็นของใหม่ สามารถอธิบายได้	การนำเอาความคิด เก่ามาปรุงแต่ง ผสมผสานจนเกิด เป็นของใหม่แต่ อธิบายไม่ได้	สามารถเลียนแบบ ความคิดจากเดิม ได้
3. ความ รับผิดชอบ	เข้าเรียนตรงเวลา ส่งงานตามเวลานัด มีอุปกรณ์การเรียน พร้อม ทำกิจกรรม กลุ่มจนบรรลุ เป้าหมาย ปฏิบัติ กิจกรรมที่ได้รับ มอบหมายจน สำเร็จสมบูรณ์	เข้าเรียนตรงเวลาส่ง งานตามเวลานัดมี อุปกรณ์การเรียน พร้อม ทำกิจกรรม กลุ่มจนบรรลุ เป้าหมาย	เข้าเรียนตรงเวลา ส่งงานตามเวลานัด มีอุปกรณ์การเรียน พร้อม มีส่วนร่วม ในการทำกิจกรรม	เข้าเรียนไม่ตรง เวลาส่งงานไม่ตรง ตามเวลานัด มีอุปกรณ์การเรียน พร้อม มีส่วนร่วม ในการทำกิจกรรม
4. ภาวะความ เป็นผู้นำ	กล้าคิด กล้า นำเสนอ มีความ ตั้งใจในการทำงาน ส่งเสริมให้ลูกทีม สื่อสาร ระดม ความคิด	กล้าคิด กล้านำเสนอ มีความตั้งใจในการ ทำงาน	กล้าคิด ไม่กล้า นำเสนอ มีความ ตั้งใจในการทำงาน	ไม่กล้าคิด ไม่กล้า นำเสนอ มีความ ตั้งใจในการทำงาน

ใบความรู้เรื่องโครงสร้างการบริหารงานสหกรณ์

การดำเนินการของสหกรณ์แต่ละประเภทมีโครงสร้างการบริหารงานภายในของสหกรณ์โดยมีบุคคลฝ่ายต่าง ๆ เกี่ยวข้องและรับผิดชอบงาน 4 ฝ่าย ได้แก่ สมาชิก คณะกรรมการดำเนินการ เจ้าหน้าที่ และผู้ตรวจสอบกิจการ ซึ่งแต่ละฝ่ายแบ่งภาระรับผิดชอบ และขณะเดียวกันก็มีความสัมพันธ์ต่อกัน ดังนี้

1. สมาชิกใช้อำนาจสูงสุดในการควบคุมการดำเนินงานของสหกรณ์โดยผ่านที่ประชุมใหญ่ และมอบหมายอำนาจในการบริหารงานของสหกรณ์ให้แก่คณะกรรมการดำเนินงานซึ่งได้รับเลือกตั้งจากที่ประชุมใหญ่ สมาชิกมีหน้าที่ต้องเข้าประชุมตามที่สหกรณ์กำหนด มีส่วนร่วมในธุรกิจ และตรวจสอบการดำเนินงานสหกรณ์

2. คณะกรรมการดำเนินการ รับการเลือกตั้งจากสมาชิกให้เป็นผู้บริหารงานของสหกรณ์ตามความต้องการของสมาชิก และนโยบายที่ได้รับความเห็นชอบจากสมาชิกในที่ประชุมใหญ่ มีหน้าที่ประชุมคณะกรรมการประจำเดือน ควบคุมการปฏิบัติงานของเจ้าหน้าที่ให้เป็นไปตามนโยบาย

3. ผู้จัดการและเจ้าหน้าที่สหกรณ์ ได้รับการจัดจ้างจากคณะกรรมการดำเนินการให้ปฏิบัติงานดำเนินธุรกิจของสหกรณ์ ให้การบริการสมาชิกอย่างสอดคล้องกับนโยบายของสหกรณ์ โดยได้รับผลตอบแทนในการปฏิบัติหน้าที่นั้น

4. ผู้ตรวจสอบกิจการ ได้รับการเลือกตั้งจากที่ประชุมใหญ่ของสมาชิกให้เป็นผู้ตรวจสอบกิจการด้านการเงิน การบัญชี ตลอดจนการดำเนินกิจการประเภทต่าง ๆ ของสหกรณ์เพื่อรายงานผลการตรวจสอบรวมทั้งข้อแนะนำต่อที่ประชุมคณะกรรมการดำเนินการและที่ประชุมใหญ่

โครงสร้างสหกรณ์นักเรียน

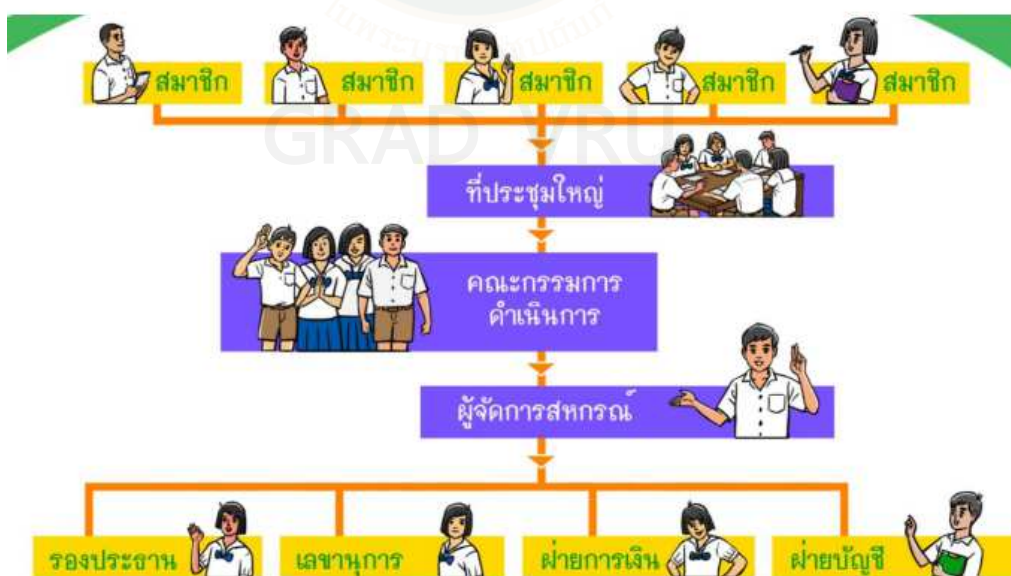

ใบงานเรื่องโครงสร้างสหกรณ์

คำชี้แจง ให้นักเรียนอธิบายโครงสร้างการบริหารงานสหกรณ์

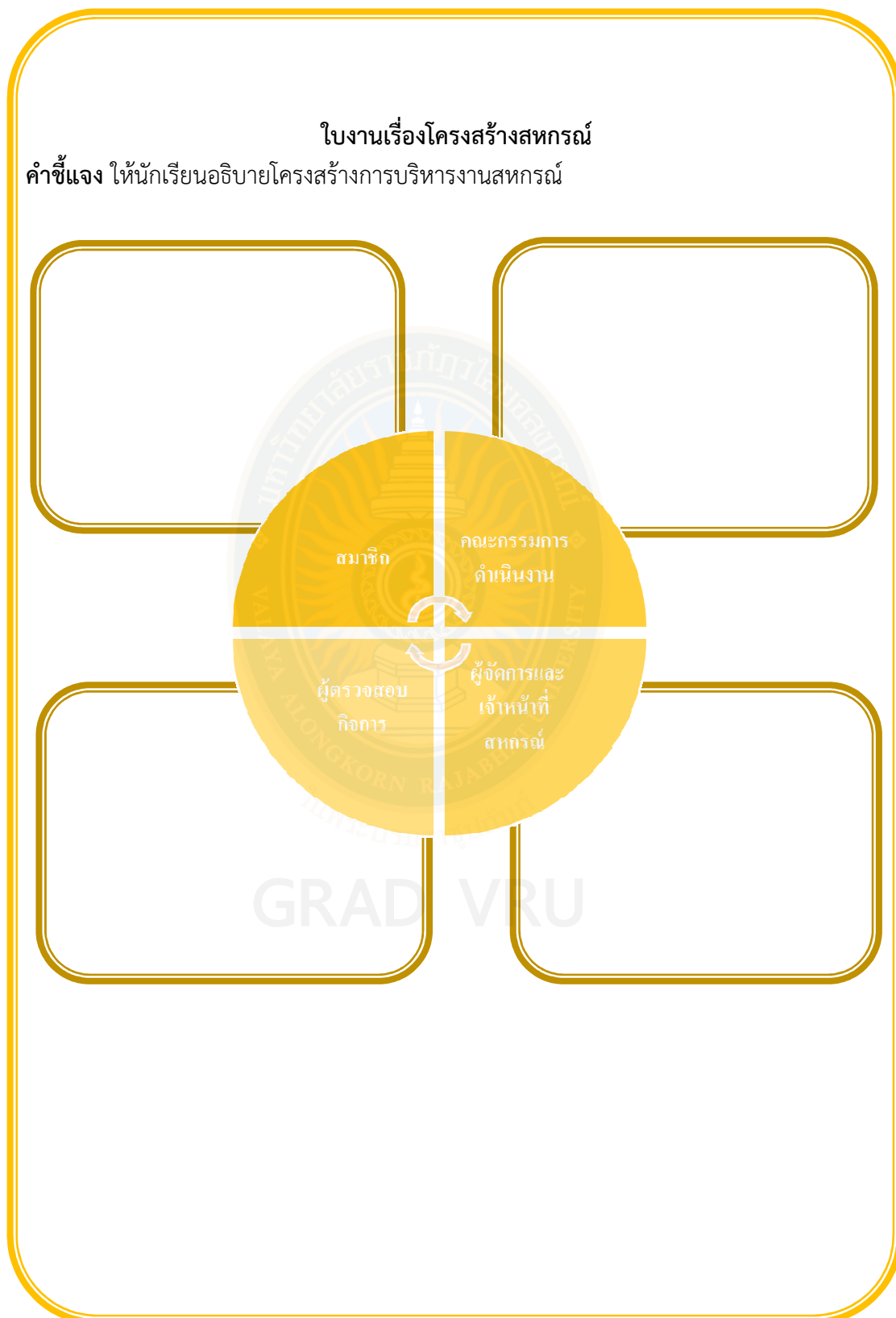



เฉลย

ใบงานเรื่องโครงสร้างสหกรณ์

คำชี้แจง ให้นักเรียนอธิบายโครงสร้างการบริหารงานสหกรณ์

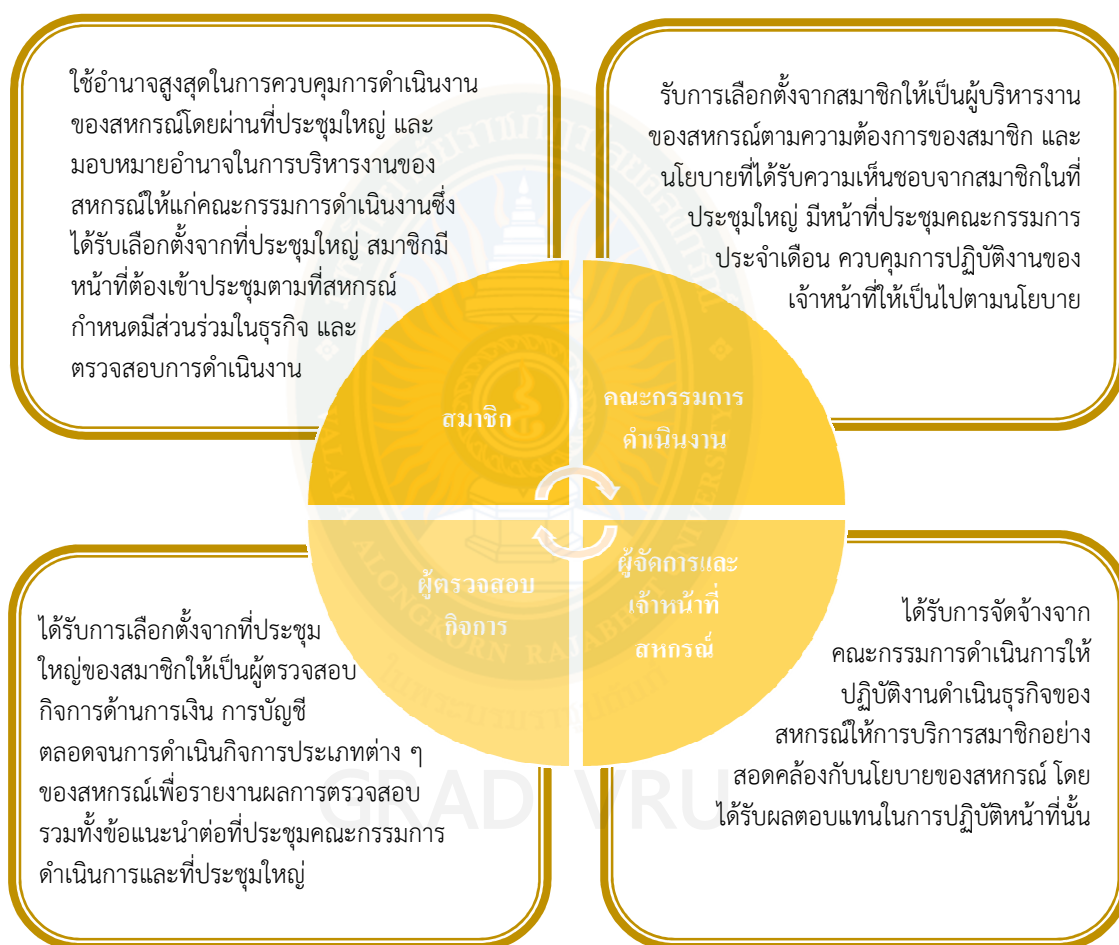

หน่วยการเรียนรู้ที่ 3 เรื่อง สหกรณ์ทำอะไรให้พอเพียง
แผนการจัดการเรียนรู้ที่ 8 เรื่อง ประโยชน์สหกรณ์ เวลา 4 ชั่วโมง
รายวิชา การสหกรณ์ตามปรัชญาเศรษฐกิจพอเพียง กลุ่มสาระการเรียนรู้ สังคมศึกษาฯ

1. ผลการเรียนรู้ที่คาดหวัง

1. อธิบายประโยชน์สหกรณ์ตามหลักการสหกรณ์
2. แสดงตัวอย่างประโยชน์สหกรณ์ตามปรัชญาของเศรษฐกิจพอเพียง

2. สาระสำคัญ/ความคิดรวบยอด

- ประโยชน์สหกรณ์ตามหลักปรัชญาเศรษฐกิจพอเพียง

3. สาระการเรียนรู้

ประโยชน์สหกรณ์ตามหลักการสหกรณ์ที่ถือเป็นแนวทางปฏิบัติ

หลักการที่ 1 การเป็นสมาชิกโดยสมัครใจและเปิดกว้าง

สหกรณ์เป็นองค์กรแห่งความสมัครใจ เปิดรับบุคคลทั่วไปที่สามารถใช้บริการสหกรณ์ได้ และเต็มใจจะรับผิดชอบในฐานะสมาชิกเข้าเป็นสมาชิก โดยปราศจากการกีดกันทางเพศ ฐานะทางสังคม เชื้อชาติ การเมือง การศาสนาการเริ่มต้นหลักการแห่งความสมัครใจ เพื่อให้สมาชิกในองค์กรสหกรณ์ใช้ความสมัครใจนี้ เป็นฐานในการปฏิบัติหน้าที่ต่อไป กล่าวคือ เมื่อสมัครใจเข้ามามีส่วนร่วมเต็มใจเข้าประชุม เต็มใจร่วมธุรกิจ ยินดีรับผิดชอบ ยินดีปฏิบัติตามระเบียบ ภูมิใจในทรัพย์สินของสหกรณ์ สหกรณ์จึงมีประโยชน์จากการมีส่วนร่วมอย่างมีความสุขไม่มีการบังคับ

หลักการที่ 2 การควบคุมโดยสมาชิกตามแนวทางประชาธิปไตย

สหกรณ์เป็นองค์กรประชาธิปไตยที่มีการควบคุมโดยสมาชิกซึ่งมีส่วนร่วมอย่างแท้จริงในการกำหนดนโยบาย และการตัดสินใจ บุรุษและสตรีที่ได้รับการเลือกตั้งจากที่ประชุมใหญ่ให้เป็นผู้แทนสมาชิกต้องรับผิดชอบต่อสมาชิก

หลักการนี้ส่งผลให้สหกรณ์ดำเนินงานตามเสียงส่วนใหญ่ สหกรณ์เป็นของสมาชิกมีระบบตัวแทน มีการประชุมใหญ่ที่มีอำนาจสูงสุดในสหกรณ์ บุรุษและสตรีมีสิทธิเสรีภาพ มีการควบคุมตรวจสอบโดยสมาชิก สหกรณ์จึงเป็นสิทธิประโยชน์อย่างเป็นประชาธิปไตย

หลักการที่ 3 การมีส่วนร่วมทางเศรษฐกิจโดยสมาชิก

สมาชิกมีส่วนร่วมในการลงทุน (ซื้อหุ้น) ในสหกรณ์ของตนอย่างเสมอภาคกันและมีส่วนร่วมในการควบคุมการใช้เงินทุนของสหกรณ์ตามแนวทางประชาธิปไตย ทุนของสหกรณ์อย่างน้อย ๆ ส่วนหนึ่งต้องเป็นทรัพย์สินส่วนรวมของสหกรณ์ โดยปกติสมาชิกจะได้รับผลตอบแทน (ถ้ามี) ในอัตราที่จำกัดตามเงินลงทุน (หุ้น) ที่กำหนดเป็นเงื่อนไขของการเข้าเป็นสมาชิก สมาชิกสามารถจัดสรรเงินส่วนเกินของสหกรณ์เพื่อวัตถุประสงค์อย่างใดอย่างหนึ่งหรือทุกอย่าง

ประโยชน์การมีส่วนร่วมทางเศรษฐกิจโดยสมาชิกจึงแสดงถึง การให้ความสำคัญแก่สมาชิกในฐานะที่เป็นทั้งเจ้าของทุนและเป็นผู้ใช้บริการด้วย หลักการข้อนี้นับสร้างพฤติกรรมให้เห็นคุณค่าของความร่วมมือเป็นสำคัญมากกว่าเงินกำไรที่เกิดขึ้นจากการดำเนินธุรกิจ มาจากการอดทนของสมาชิกที่

ภาคีทำธุรกิจหรือใช้บริการของสหกรณ์ จึงควรได้รับส่วนเฉลี่ยคืนจากผลกำไรนั้น สำหรับผลตอบแทนลงทุนก็ยังคงได้รับการจัดสรรในอัตราที่จำกัดอย่างเหมาะสม

หลักการที่ 4 มีการปกครองตนเองและมีอิสระ

สหกรณ์เป็นองค์กรที่พึ่งพาตนเองและปกครองตนเอง โดยมีการควบคุมจากมวลสมาชิก หากสหกรณ์ จะต้องมีข้อตกลงผูกพันกับองค์กรอื่นใด ซึ่งรวมถึงหน่วยงานของรัฐบาลด้วย หรือจะต้องเพิ่มเงินลงทุนโดยอาศัยแหล่งเงินทุนภายนอกสหกรณ์ สหกรณ์จะต้องกระทำการดังกล่าวภายใต้เงื่อนไขที่มั่นใจได้ว่ามวลสมาชิกจะยังคงดำรงไว้ซึ่งอำนาจในการควบคุมสหกรณ์ตามแนวทางประชาธิปไตยและสหกรณ์ยังคงดำรงความเป็นอิสระ

ประโยชน์แห่งการปกครองตนเองและมีอิสระ คือ การสร้างการพึ่งตนเองซึ่งเป็นการพัฒนาที่ยั่งยืน

หลักการที่ 5 การให้การศึกษา การฝึกอบรม และข่าวสาร

สหกรณ์พึงให้การศึกษาและการฝึกอบรมแก่สมาชิก ผู้แทนสมาชิกที่ได้รับการเลือกตั้ง ผู้จัดการและ เจ้าหน้าที่ เพื่อให้บุคคลเหล่านี้สามารถมีส่วนช่วยพัฒนาสหกรณ์ของตนเองได้อย่างมีประสิทธิภาพและพึงให้ข่าวสารแก่สาธารณชน โดยเฉพาะเยาวชนและบรรดาผู้นำทางความคิดในเรื่องคุณลักษณะและคุณประโยชน์ของสหกรณ์

ประโยชน์ที่ได้รับคือความรู้ และความเข้าใจเกี่ยวกับสหกรณ์ รวมทั้งมีความสำนึก และตระหนักในสิทธิและหน้าที่ของสมาชิก หรือให้เป็นผู้มีจิตวิญญาณสหกรณ์ การฝึกอบรมทำให้กรรมการผู้จัดการและเจ้าหน้าที่สหกรณ์มีความรู้ ความสามารถ และทักษะ รวมทั้งความรับผิดชอบในบทบาทหน้าที่ของตน ส่วนสารสนเทศนั้นมุ่งให้บุคคลทุกกลุ่ม โดยเฉพาะอย่างยิ่ง สำหรับเยาวชนและผู้นำด้านความคิด เช่น ผู้นำชุมชน นักหนังสือพิมพ์ นักเขียน ผู้นำองค์กร ได้รับความรู้ด้านการสหกรณ์ที่สามารถนำไปใช้ในการดำรงชีวิตที่อยู่เย็น เป็นสุขได้

หลักการที่ 6 การร่วมมือกันระหว่างสหกรณ์

สหกรณ์จะสามารถให้บริการแก่สมาชิกได้อย่างมีประสิทธิภาพสูงสุด และเสริมสร้างความเข้มแข็งให้แก่การสหกรณ์ได้ โดยการร่วมมือกันในทุกระดับตั้งแต่ระดับท้องถิ่น ระดับชาติ ระดับภูมิภาค และระดับนานาชาติ

ความร่วมมือกันนี้ แสดงถึงประโยชน์ของความสามัคคี มีเมตตา พร้อมทั้งจะเกื้อหนุนซึ่งกันและกัน แท้จริงการร่วมมือระหว่างสหกรณ์เป็นหลักการเดียวกันกับการร่วมมือระหว่างบุคคลธรรมดา ในการจัดตั้งสหกรณ์นั่นเอง ซึ่งจะก่อให้เกิดการประหยัดด้วยขนาด มีอำนาจการต่อรองสูงขึ้น และนำไปสู่การรับใช้สมาชิกอย่างมีประสิทธิภาพยิ่งขึ้น วัตถุประสงค์สำคัญของการร่วมมือระหว่างสหกรณ์ คือ เพื่อให้สหกรณ์สามารถอำนาจผลประโยชน์ทางเศรษฐกิจ เพราะฉะนั้นสหกรณ์ท้องถิ่นแต่ละสหกรณ์ และสหกรณ์ชั้นสูงต้องเป็นสหกรณ์ที่มีความเข้มแข็งและยั่งยืน มีชีวิตชีวา

หลักการที่ 7 เอื้ออาทรต่อชุมชน

สหกรณ์พึงดำเนินกิจการต่าง ๆ เพื่อการพัฒนาชุมชนให้มีความเจริญยั่งยืนตามนโยบายที่มวลสมาชิกเห็นชอบ สหกรณ์เป็นองค์การทางเศรษฐกิจและสังคม และเป็นส่วนหนึ่งของชุมชนที่สหกรณ์ตั้งอยู่ เพราะฉะนั้น การดำเนินงานของสหกรณ์ต้องเป็นไปเพื่อการพัฒนาที่ยั่งยืนของชุมชนนั้น ๆ จึงได้ประโยชน์ในการพัฒนา ที่ไม่ทำลายทรัพยากรธรรมชาติ สิ่งแวดล้อมและระบบนิเวศ หรือ

เป็นการพัฒนาที่สนองความต้องการและความใฝ่ฝันของคนรุ่นปัจจุบัน โดยไม่ทำลายโอกาส ความสามารถ และอนาคตของคนรุ่นหลัง

ประโยชน์สหกรณ์ตามประเภท

สหกรณ์การเกษตรประโยชน์ที่สมาชิกจะได้รับ ทำให้สมาชิกมีปัจจัยการผลิตเพิ่มขึ้น จาก การกู้เงินสหกรณ์ในอัตราดอกเบี้ยต่ำมาประกอบอาชีพ ทำให้มีที่ดินทำกินเป็นของตนเองหรือมีที่ดิน ทำกินมากกว่าเดิม ทั้งในรับความรู้เกี่ยวกับการใช้เทคโนโลยีในการผลิต ตั้งแต่การใช้พันธุ์พืช พันธุ์สัตว์ การใช้ปุ๋ย การใช้ยางปราบศัตรูพืชการเก็บรักษาผลผลิตอย่างมีคุณภาพ ผลิตผล ที่ได้จึงเป็นไปตาม ความต้องการของตลาด ส่งผลให้สหกรณ์และบุคคลในครอบครัวมีคุณภาพชีวิตที่ดีขึ้นทั้งทางด้าน เศรษฐกิจ สังคม การศึกษา และการอนามัย

สหกรณ์ประมงประโยชน์ที่สมาชิกจะได้รับ ทำให้สมาชิกมีแหล่งเงินกู้ที่มีอัตราดอกเบี้ยต่ำ มาลงทุนประกอบอาชีพ ซื้อวัสดุอุปกรณ์และสิ่งของจำเป็นที่สหกรณ์นำมาจำหน่ายในราคาที่เป็นธรรม เมื่อมีผลผลิตหรือผลิตภัณฑ์สหกรณ์จะรวบรวมขายให้ในราคาที่สูงขึ้น บริการรับฝากเงินเพื่อความ สะดวก ปลอดภัยให้แก่สมาชิก และสมาชิกจะได้รับการศึกษาอบรมเกี่ยวกับการประกอบอาชีพการ ประมง ตามหลักวิชาการแผนใหม่ให้สามารถผลิตสินค้าที่มีคุณภาพและปริมาณตรงกับความต้องการ ของตลาด รวมถึงสิทธิ หน้าที่ และความรับผิดชอบของทุกคนตามหลักการและวิธีการสหกรณ์

สหกรณ์นิคมประโยชน์ที่สมาชิกจะได้รับ ให้สมาชิกสหกรณ์มีสหกรณ์เป็นสถาบันที่เป็น สื่อกกลางในการขอรับบริการต่าง ๆ จากรัฐบาล และเป็นสถาบันที่อำนวยความสะดวกในด้านการจัดหา สินเชื่อ การรวมกันซื้อ รวมกันขาย การขนส่งเสริมการเกษตรและการฝึกอบรม ซึ่งเป็นการเสริมสร้างให้ เกิดระบบที่ดีในการจัดการการผลิต และการตลาดโดยสมาชิก เพื่อสมาชิก ในการประกอบอาชีพอย่าง มั่นคงจนมีความเป็นอยู่ที่ดีขึ้น

สหกรณ์ร้านค้าประโยชน์ที่สมาชิกจะได้รับ ทำให้สมาชิกมีสถานที่ซื้อขายสินค้าจำเป็นตาม ราคาตลาดในชุมชน ซึ่ง เป็นสินค้าที่ดีมีคุณภาพ เทียบตรงในการชั่ง ตวง วัด ตามความต้องการของ สมาชิก เมื่อสิ้นปีสหกรณ์มีกำไรสุทธิประจำปี สมาชิกจะได้รับเงินปันผลตาม หุ้น และเงินเฉลี่ยคืนตาม ส่วนที่ได้ทำธุรกิจกับสหกรณ์ การซื้อขายด้วยเงินสดสินค้าจะมีราคาที่ถูกกว่าเงินผ่อน ทำให้สมาชิกมี ความรอบคอบในการ จัดหาสินค้าราคาถูกมาจำหน่ายเพื่อประโยชน์ของสมาชิก

สหกรณ์ออมทรัพย์ประโยชน์ที่สมาชิกจะได้รับ เป็นแหล่งเงินฝากและเงินกู้ของสมาชิก ทำให้สมาชิกรู้จักเก็บออมเงิน และไม่ ต้องไปกู้เงินนอกระบบ ทำให้สถาบันครอบครัวมีความมั่นคงขึ้น

สหกรณ์บริการประโยชน์ที่สมาชิกจะได้รับ สมาชิกมีสหกรณ์เป็นศูนย์กลางในการพัฒนา ฝีมือการผลิตผลิตภัณฑ์ต่าง ๆ ให้มีคุณภาพได้มาตรฐานเป็นที่ต้องการของตลาด มีแหล่งรวม ซื้อรวม ขาย ผลิตภัณฑ์และอุปกรณ์ในการผลิตผลิตภัณฑ์ ช่วยให้สมาชิกสหกรณ์ ประกอบอาชีพได้ถูกต้องตาม กฎหมาย เมื่อสิ้นปีทางบัญชีถ้าสหกรณ์มี กำไรสุทธิประจำปี สมาชิกสหกรณ์จะได้รับเงินปันผลตามหุ้น และเงิน เฉลี่ยคืนตามส่วนที่ทำธุรกิจกับสหกรณ์

สหกรณ์เครดิตยูเนียนประโยชน์ที่สมาชิกจะได้รับ เป็นแหล่งฝากเงิน เป็นแหล่งเงินกู้ เป็น แหล่งสร้างความร่วมมือในชุมชน ส่งเสริมความเข้มแข็งของชุมชน สร้างงานให้กับบุคคลในชุมชน

โดยสรุป การรวมกลุ่มและการรวมเป็นสหกรณ์มีประโยชน์สามารถแก้ไขปัญหาลุप्तรรคใน การประกอบอาชีพต่าง ๆ ให้เกิดผลประโยชน์แก่บุคคลที่มาร่วมกันเป็นสหกรณ์ ดังนี้

1. มุ่งขจัดปัญหาความเดือดร้อนทางเศรษฐกิจและสังคมของสมาชิก
 2. ให้สมาชิกได้พึ่งตนเองและช่วยเหลือซึ่งกันและกัน
 3. ขจัดความเอารัดเอาเปรียบของพ่อค้าคนกลางบางกลุ่ม
 4. ส่งเสริมการปกครองระบอบประชาธิปไตย
 5. ส่งเสริมความสามัคคีมีวินัยในหมู่คณะ
- ประโยชน์ของสหกรณ์สอดคล้องตามหลักปรัชญาเศรษฐกิจพอเพียงได้

สหกรณ์ทำให้สมาชิกมีความพอประมาณในการดำเนินชีวิตไม่มากจนเกินไป ไม่น้อยจนเกินไป มีเหตุมีผลในการดำเนินงานอย่างเป็นขั้นตอน มุ่งแก้ปัญหาความเดือดร้อนของสมาชิกอย่างเป็นระบบ เพื่อสนองความต้องการของสมาชิก สร้างภูมิคุ้มกันจากเหตุการณ์ในขณะในประเทศไทย ประสบภาวะวิกฤติทางเศรษฐกิจ สถาบันการเงินองค์กรของรัฐประสบปัญหาการขาดสภาพคล่อง มีการเลิกจ้าง การปิดกิจการ ประเทศต้องกู้เงินจากสถาบันการเงินระหว่างประเทศ ในสถานการณ์นั้นปรากฏว่า สถาบันสหกรณ์เป็นหลักที่มั่นคงให้กับชาติโดยไม่ได้รับผลกระทบใด เป็นภูมิคุ้มกันให้กับสมาชิกและสหกรณ์ เพิ่มเติมความรู้ให้สมาชิกอย่างต่อเนื่อง ไม่ว่าจะเป็นหน่วยงานราชการที่คอยให้ความรู้ การอบรมของสหกรณ์เพื่อให้สมาชิกมีความรู้ทันต่อการเปลี่ยนแปลง ส่งเสริมคุณธรรมให้สมาชิกมีความสามัคคี มีระเบียบวินัย ซื่อสัตย์ ช่วยตนเองและช่วยเหลือซึ่งกันและกัน

4. ทักษะที่จำเป็น

- 4.1 ทักษะการเรียนรู้ด้านนวัตกรรม
 1. ทักษะในการสื่อสาร ความสามารถในการสื่อสาร (เชิญชวนสมาชิก)
 2. ทักษะความคิดสร้างสรรค์ ความสามารถในการคิดต่อประโยชน์สหกรณ์
 3. ทักษะการแก้ปัญหา ความสามารถในการแก้ปัญหาที่มีด้วยการรวมกลุ่ม
 4. ทักษะในการสื่อสาร ความสามารถในการใช้เทคโนโลยีสื่อสารสร้างความเข้าใจ
- 4.2 ทักษะการทำมาหาเลี้ยงชีพ
 - ความสามารถในการปรับตัว ความสามารถในการใช้ทักษะชีวิตตามประโยชน์สหกรณ์

5. ชิ้นงาน/ภาระงาน

การพูดแสดงความคิดเห็น การแบ่งกลุ่ม การทำกิจกรรมกลุ่มร่วมกัน การนำเสนองานกลุ่ม

6. การวัดและประเมินผล

เป้าหมายการเรียนรู้	วิธีการวัด	เครื่องมือ	เกณฑ์การวัดประเมินผล
ความรู้ ประโยชน์ของการสหกรณ์ ทักษะที่จำเป็น - ความสามารถในการคิด - กระบวนการการทำงานกลุ่ม - ความสามารถในการแก้ปัญหา - ความสามารถในการใช้เทคโนโลยีสื่อสาร	- สังเกตการสนทนา ถาม-ตอบ - บันทึกผลการเรียนรู้ - ตรวจใบงาน	- ใบความรู้เรื่อง ประโยชน์ของสหกรณ์ - เจ้าหน้าที่สหกรณ์ในพื้นที่ - ใบงานการเชิญชวนเป็นสมาชิก - ผู้ปกครองที่เป็นสมาชิกสหกรณ์ - แบบตรวจผลงาน	ถือเกณฑ์การผ่าน ระดับดีขึ้นไป

7. กิจกรรมการเรียนรู้

ชั่วโมงที่ 1

บทบาทของครูผู้สอน เป็นผู้วางแผน (Planner) ผู้ให้ความกระจ่าง (Clarifier) ผู้กระตุ้น (Stimulator) ผู้ประสานงาน (Coordinator) ผู้ประเมินผล (Evaluator) สร้างบรรยากาศที่ดี ไม่เคร่งเครียด พร้อมทั้งจะรับฟังผู้เรียนทุกกรณี

บทบาทของผู้เรียน ดำเนินการแก้ปัญหาด้วยตนเอง แสวงหาความรู้แลกเปลี่ยนความรู้หรือประสบการณ์กับเพื่อนเพื่อนำข้อมูลมาใช้ในการฝึกปฏิบัติพัฒนาทักษะที่จำเป็นในด้านต่าง ๆ โดยเน้นการเรียนรู้แบบมีส่วนร่วม ทุกคนต้องมีส่วนร่วมในทุกกิจกรรม

กิจกรรมนำสู่บทเรียน

ขั้นที่ 1 ขั้นกระตุ้นความสนใจ ด้วยสื่อเสียง สื่อสายตา สื่ออื่น ๆ ให้เกิดความต้องการเรียนรู้

กำหนดวัตถุประสงค์หรือเป้าหมายการทำงาน ครูผู้สอนจัดกิจกรรมในบทบาทของผู้ชี้แนะ ผู้กระตุ้น

1. ครูและนักเรียนร่วมกันสนทนาประโยชน์ของสหกรณ์และสาเหตุที่บุคคลมารวมกันเป็นสหกรณ์ตามกลุ่มอาชีพ

กิจกรรมการเรียนรู้

ขั้นที่ 2 ขั้นเห็นคุณค่าของตนเองและผู้อื่น

2. เชิญเจ้าหน้าที่ส่งเสริมสหกรณ์หรือผู้นำสมาชิกหรือกรรมการสหกรณ์มาเป็นวิทยากรเล่าถึงประโยชน์ของสหกรณ์ตามที่ตนเองได้รับจากสหกรณ์ที่ตนเป็นสมาชิก

ขั้นที่ 3 ขั้นการลงมือปฏิบัติ

3. มอบหมายให้นักเรียนแต่ละกลุ่มช่วยกันเขียนโฆษณาเชิญชวนให้ผู้ปกครอง / เพื่อน / ครู สมัคเป็นสมาชิกของสหกรณ์ที่อยู่ใกล้เคียงเพื่อร่วมธุรกิจฝากเงิน ซื้อสินค้า

กิจกรรมรวบยอด

ขั้นที่ 4 ขั้นการสะท้อนผล

4. ครูและนักเรียนร่วมกันสรุปประโยชน์ของการสหกรณ์บันทึกในใบงาน

ใบงาน เรื่อง ประโยชน์ของสหกรณ์



ประโยชน์ของสหกรณ์

ใบงาน เรื่อง ประโยชน์ของสหกรณ์



เฉลย



ประโยชน์ของสหกรณ์

ชั่วโมงที่ 2

บทบาทของครูผู้สอน เป็นผู้วางแผน (Planner) ผู้ให้ความกระจ่าง (Clarifier) ผู้กระตุ้น (Stimulator) ผู้ประสานงาน (Coordinator) ผู้ประเมินผล (Evaluator) สร้างบรรยากาศที่ดี ไม่เคร่งเครียด พร้อมทั้งจะรับฟังผู้เรียนทุกกรณี

บทบาทของผู้เรียน ดำเนินการแก้ปัญหาด้วยตนเอง แสวงหาความรู้แลกเปลี่ยนความรู้หรือประสบการณ์กับเพื่อนเพื่อนำข้อมูลมาใช้ในการฝึกปฏิบัติพัฒนาทักษะที่จำเป็นในด้านต่าง ๆ โดยเน้นการเรียนรู้แบบมีส่วนร่วม ทุกคนต้องมีส่วนร่วมในทุกกิจกรรม

ขั้นที่ 1 ขั้นกระตุ้นความสนใจ ด้วยสื่อเสียง สื่อสายตา สื่ออื่น ๆ ให้เกิดความต้องการเรียนรู้ กำหนดวัตถุประสงค์หรือเป้าหมายการทำงาน ครูผู้สอนจัดกิจกรรมในบทบาทของผู้ชี้แนะ ผู้กระตุ้น

1. ครูสนทนากับนักเรียนเกี่ยวกับเรื่องที่เรียนมาแล้ว หลักการสหกรณ์ มี 7 ประเภท ให้นักเรียนท่องหลักการสหกรณ์ทั้ง 7 ข้อพร้อมกัน

กิจกรรมการเรียนรู้

ขั้นที่ 2 ขั้นเห็นคุณค่าของตนเองและผู้อื่น

2. ให้นักเรียนแบ่งกลุ่มเป็น 7 กลุ่ม ซึ่งแต่ละกลุ่มมีสมาชิกเท่ากัน

3. ให้ตัวแทนแต่ละกลุ่มมารับใบบันทึกกิจกรรมเรื่องประโยชน์ของหลักการสหกรณ์ให้กับสมาชิกทุกคนภายในกลุ่ม

ขั้นที่ 3 ขั้นการลงมือปฏิบัติ

4. ครูนำใบความรู้เรื่องประโยชน์ของสหกรณ์แต่ละข้อติดบนตามมุมห้องโดยแยกกันเป็น 7 แห่ง ให้นักเรียนแต่ละกลุ่มแยกย้ายบันทึกความรู้ลงในใบบันทึกกิจกรรม

กิจกรรมรวบยอด

ขั้นที่ 4 ขั้นการสะท้อนผล

5. ครูและนักเรียนร่วมกันสรุปประโยชน์หลักการสหกรณ์ที่ละข้อ

ชั่วโมงที่ 3

บทบาทของครูผู้สอน เป็นผู้วางแผน (Planner) ผู้ให้ความกระจ่าง (Clarifier) ผู้กระตุ้น (Stimulator) ผู้ประสานงาน (Coordinator) ผู้ประเมินผล (Evaluator) สร้างบรรยากาศที่ดี ไม่เคร่งเครียด พร้อมทั้งจะรับฟังผู้เรียนทุกกรณี

บทบาทของผู้เรียน ดำเนินการแก้ปัญหาด้วยตนเอง แสวงหาความรู้แลกเปลี่ยนความรู้หรือประสบการณ์กับเพื่อนเพื่อนำข้อมูลมาใช้ในการฝึกปฏิบัติพัฒนาทักษะที่จำเป็นในด้านต่างๆ โดยเน้นการเรียนรู้แบบมีส่วนร่วม ทุกคนต้องมีส่วนร่วมในทุกกิจกรรม

กิจกรรมนำสู่บทเรียน

ขั้นที่ 1 ขั้นกระตุ้นความสนใจ ด้วยสื่อเสียง สื่อสายตา สื่ออื่น ๆ ให้เกิดความต้องการเรียนรู้ กำหนดวัตถุประสงค์หรือเป้าหมายการทำงาน ครูผู้สอนจัดกิจกรรมในบทบาทของผู้ชี้แนะ ผู้กระตุ้น

1. ครูสนทนากับนักเรียนเกี่ยวกับสหกรณ์ที่นักเรียนรู้จัก ครูบันทึกคำตอบของนักเรียนบนกระดานดำ เมื่อนักเรียนตอบครบหมดทุกคนครูนับและแยกประเภทสหกรณ์และอธิบายให้นักเรียนทราบว่าสหกรณ์มี 7 ประเภท

กิจกรรมการเรียนรู้

ขั้นที่ 2 ขั้นเห็นคุณค่าของตนเองและผู้อื่น

2. ให้นักเรียนเขียนวิธีการปฏิบัติตนให้มีความสุข ตามความต้องการและความรู้สึกของตนเอง คนละ 1 ข้อ ในกระดาษชาร์ต แล้วติดไว้ในห้องเรียน

3. ให้นักเรียนแบ่งกลุ่มเป็น 7 กลุ่ม ซึ่งแต่ละกลุ่มมีสมาชิกเท่ากัน

ขั้นที่ 3 ขั้นการลงมือปฏิบัติ

4. ให้ตัวแทนแต่ละกลุ่มมารับใบบันทึกกิจกรรม เรื่องประโยชน์ของสหกรณ์แต่ละประเภท ให้กับสมาชิกทุกคนภายในกลุ่ม

5. ครูนำใบความรู้เรื่องประโยชน์ของสหกรณ์แต่ละข้อติดบนตามุมห้องโดยแยกกันเป็น 7 แห่ง ให้นักเรียนแต่ละกลุ่มแยกย้ายบันทึกความรู้ลงในใบบันทึกกิจกรรม

กิจกรรมรวบยอด

ขั้นที่ 4 ขั้นการสะท้อนผล

6. ครูและนักเรียนร่วมกันสรุป ประโยชน์ของสหกรณ์ที่ละประเภท

ใบความรู้เรื่องประโยชน์ของสหกรณ์

สหกรณ์การเกษตร ประโยชน์ที่สมาชิกจะได้รับ ทำให้สมาชิกมีปัจจัยการผลิตเพิ่มขึ้น จากการกู้เงินสหกรณ์ในอัตราดอกเบี้ยต่ำมาประกอบอาชีพ ทำให้มีที่ดินทำกินเป็นของตนเองหรือมีที่ดินทำกินมากกว่าเดิม ทั้งในรับความรู้เกี่ยวกับการใช้เทคโนโลยีในการผลิต ตั้งแต่การใช้พันธุ์พืช พันธุ์สัตว์ การใช้ปุ๋ย การใช้อย่างปราบศัตรูพืชการเก็บรักษาผลผลิตอย่างมีคุณภาพ ผลิตผล ที่ได้จึงเป็นไปตามความต้องการของตลาด ส่งผลให้สหกรณ์และบุคคลในครอบครัวมีคุณภาพชีวิตที่ดีขึ้นทั้งทางด้านเศรษฐกิจ สังคม การศึกษา และการอนามัย

สหกรณ์ประมง ประโยชน์ที่สมาชิกจะได้รับ ทำให้สมาชิกมีแหล่งเงินกู้ที่มีอัตราดอกเบี้ยต่ำมาลงทุนประกอบอาชีพ ซื้อวัสดุอุปกรณ์และสิ่งของจำเป็นที่สหกรณ์นำมาจำหน่ายในราคาที่เป็นธรรม เมื่อมีผลผลิตหรือผลิตภัณฑ์สหกรณ์จะรวบรวมขายให้ในราคาที่สูงขึ้น บริการรับฝากเงินเพื่อความสะดวกปลอดภัยให้แก่สมาชิก และสมาชิกจะได้รับการศึกษาอบรมเกี่ยวกับการประกอบอาชีพการประมง ตามหลักวิชาการแผนใหม่ให้สามารถผลิตสินค้าที่มีคุณภาพและปริมาณตรงกับความต้องการของตลาด รวมถึงสิทธิ หน้าที่ และความรับผิดชอบของทุกคนตามหลักการและวิธีการสหกรณ์

สหกรณ์นิคม ประโยชน์ที่สมาชิกจะได้รับ ให้สมาชิกสหกรณ์มีสหกรณ์เป็นสถาบันที่เป็นสื่อกลางในการขอรับบริการต่าง ๆ จากรัฐบาล และเป็นสถาบันที่อำนวยความสะดวกในด้านการจัดหาสินเชื่อ การรวมกันซื้อ รวมกันขาย การขนส่งเสริมการเกษตรและการฝึกอบรม ซึ่งเป็นการเสริมสร้างให้เกิดระบบที่ดีในการจัดการการผลิต และการตลาดโดยสมาชิก เพื่อสมาชิก ในการประกอบอาชีพอย่างมั่นคงจนมีความเป็นอยู่ที่ดีขึ้น

สหกรณ์ร้านค้า ประโยชน์ที่สมาชิกจะได้รับ ทำให้สมาชิกมีสถานที่ซื้อขายสินค้าจำเป็นตามราคาตลาดในชุมชน ซึ่งเป็นสินค้าที่ดีมีคุณภาพ เพียงตรงในการชั่ง ตวง วัด ตามความต้องการของ สมาชิก เมื่อสิ้นปีสหกรณ์มีกำไรสุทธิประจำปี สมาชิกจะได้รับเงินปันผลตาม หุ้น และเงินเฉลี่ยคืนตามส่วนที่ได้ทำธุรกิจกับสหกรณ์ การซื้อขายด้วยเงินสดสินค้าจะมีราคาที่ถูกกว่าเงินผ่อน ทำให้สมาชิกมีความรอบคอบในการ จัดหาสินค้าราคาถูกมาจำหน่ายเพื่อประโยชน์ของสมาชิก

สหกรณ์ออมทรัพย์ ประโยชน์ที่สมาชิกจะได้รับ เป็นแหล่งเงินฝากและเงินกู้ของสมาชิก ทำให้สมาชิกรู้จักเก็บออมเงิน และไม่ ต้องไปกู้เงินนอกระบบ ทำให้สถาบันครอบครัวมีความมั่นคงขึ้น

สหกรณ์บริการ ประโยชน์ที่สมาชิกจะได้รับ สมาชิกมีสหกรณ์เป็นศูนย์กลางในการพัฒนาฝีมือการผลิตผลิตภัณฑ์ต่าง ๆ ให้มีคุณภาพได้มาตรฐานเป็นที่ต้องการของตลาด มีแหล่งรวม ซื้อรวม ขาย ผลิตภัณฑ์และอุปกรณ์ในการผลิตผลิตภัณฑ์ ช่วยให้สมาชิกสหกรณ์ ประกอบอาชีพได้ถูกต้องตามกฎหมาย เมื่อสิ้นปีทางบัญชีถ้าสหกรณ์มี กำไรสุทธิประจำปี สมาชิกสหกรณ์จะได้รับเงินปันผลตามหุ้น และเงิน เฉลี่ยคืนตามส่วนที่ทำธุรกิจกับสหกรณ์

สหกรณ์เครดิตยูเนียน ประโยชน์ที่สมาชิกจะได้รับ เป็นแหล่งฝากเงิน เป็นแหล่งเงินกู้ เป็นแหล่งสร้างความร่วมมือในชุมชน ส่งเสริมความเข้มแข็งของชุมชน สร้างงานให้กับบุคคลในชุมชน

ใบงาน เรื่องประโยชน์ของสหกรณ์

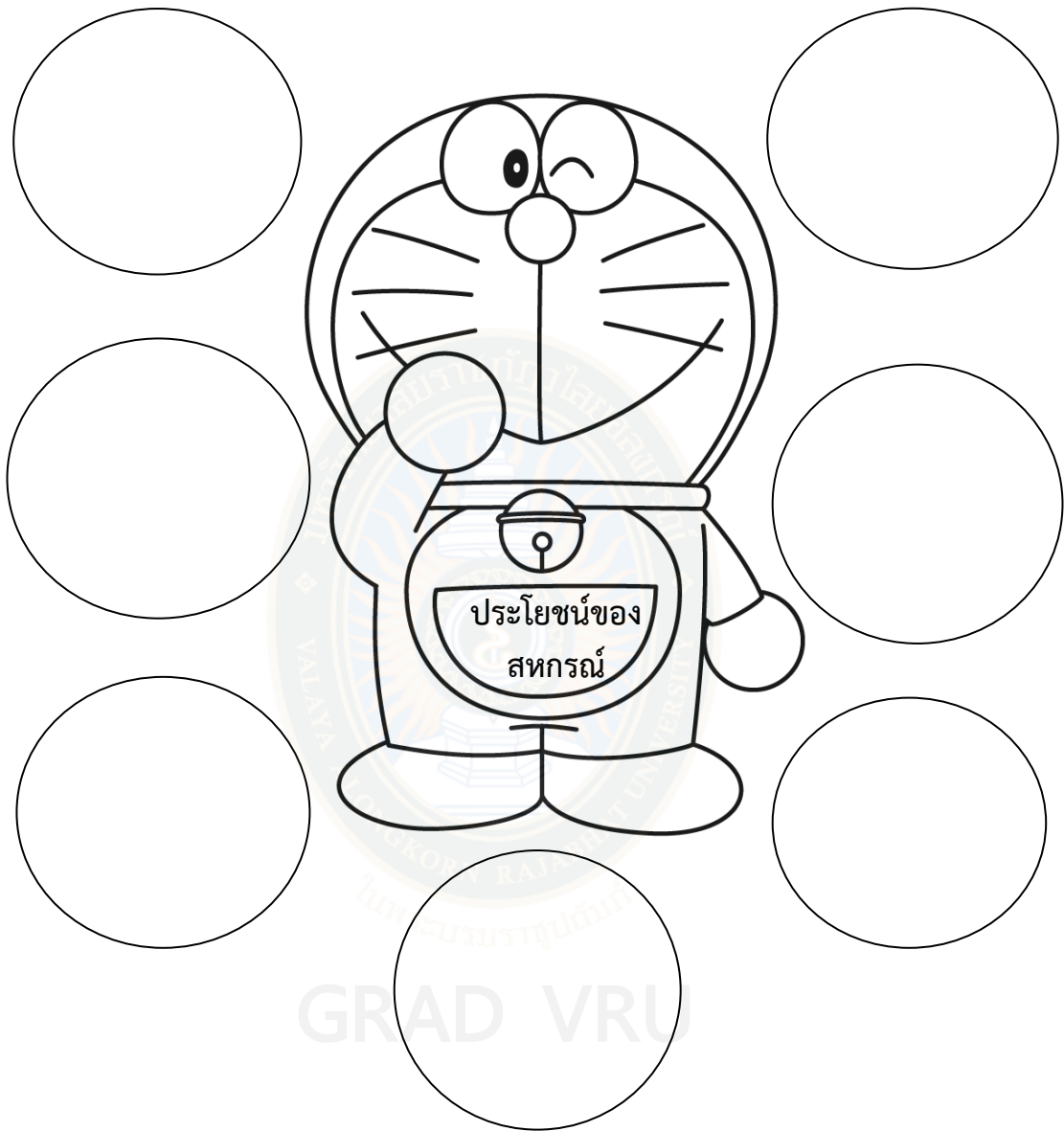

GRAD VRU

เฉลย

ใบงาน เรื่องประโยชน์ของสหกรณ์



ชั่วโมงที่ 4

บทบาทของครูผู้สอน เป็นผู้วางแผน (Planner) ผู้ให้ความกระจ่าง (Clarifier) ผู้กระตุ้น (Stimulator) ผู้ประสานงาน (Coordinator) ผู้ประเมินผล (Evaluator) สร้างบรรยากาศที่ดี ไม่เคร่งเครียด พร้อมทั้งจะรับฟังผู้เรียนทุกกรณี

บทบาทของผู้เรียน ดำเนินการแก้ปัญหาด้วยตนเอง แสวงหาความรู้แลกเปลี่ยนความรู้หรือประสบการณ์กับเพื่อนเพื่อนำข้อมูลมาใช้ในการฝึกปฏิบัติพัฒนาทักษะที่จำเป็นในด้านต่างๆ โดยเน้นการเรียนรู้แบบมีส่วนร่วม ทุกคนต้องมีส่วนร่วมในทุกกิจกรรม

กิจกรรมนำสู่บทเรียน

ขั้นที่ 1 ขั้นกระตุ้นความสนใจ ด้วยสื่อเสียง สื่อสายตา สื่ออื่น ๆ ให้เกิดความต้องการเรียนรู้ กำหนดวัตถุประสงค์หรือเป้าหมายการทำงาน ครูผู้สอนจัดกิจกรรมในบทบาทของผู้ชี้แนะ ผู้กระตุ้น

1. ครูนำภาพสหกรณ์ 7 ประเภท และหลักการสหกรณ์ 7 ข้อ ติดบอร์ด

กิจกรรมการเรียนรู้

ขั้นที่ 2 ขั้นเห็นคุณค่าของตนเองและผู้อื่น

2. ให้นักเรียนแบ่งกลุ่ม ตัวแทนกลุ่มมารับใบบันทึกกิจกรรม ประโยชน์ของสหกรณ์ แต่ละประเภท ประโยชน์ของสหกรณ์ตามหลักการสหกรณ์

ขั้นที่ 3 ขั้นการลงมือปฏิบัติ

3. จัดแรลลี่ประเภทสหกรณ์ หลักการสหกรณ์ โดยอธิบายกติกาในการเรียนให้นักเรียนทราบ

3.1 กำหนดเวลาในการทำกิจกรรมลงในใบบันทึกกิจกรรม

3.2 ให้สมาชิกภายในกลุ่มช่วยกันอย่างเต็มที่ในระบบกลุ่ม

3.3 กลุ่มใดได้คะแนนมากที่สุดจะเป็นผู้ชนะ

กิจกรรมรวบยอด

ขั้นที่ 4 ขั้นการสะท้อนผล

4. ครูและนักเรียนร่วมกันเฉลยใบบันทึกกิจกรรมและแก้ไขข้อบกพร่อง

5. ครูและนักเรียนร่วมกันสรุปความสอดคล้องกับปรัชญาเศรษฐกิจพอเพียง

8. สื่อและแหล่งการเรียนรู้

1. ใบความรู้/ใบงานเรื่องประโยชน์สหกรณ์
2. เจ้าหน้าที่สหกรณ์
3. ผู้ปกครองที่เป็นสมาชิกสหกรณ์
4. สหกรณ์ในชุมชน
5. ใบบันทึกกิจกรรม

9. การวัดและประเมินผล

วิธีการ

1. สังเกตการณ์ทำงานกลุ่ม
2. การนำเสนอรายงาน

เครื่องมือ

1. แบบสังเกตการณ์ทำงานกลุ่ม
2. แบบประเมินทักษะที่จำเป็นในการดำรงชีวิต

10. เกณฑ์การประเมินทักษะที่จำเป็นในการดำรงชีวิต

ทักษะการเรียนรู้ ด้านนวัตกรรม	ระดับคะแนน			
	4	3	2	1
1. ทักษะการ แก้ปัญหา	ปฏิบัติตาม แผนการแก้ปัญหา ที่กำหนดไว้ทุก ขั้นตอนมีข้อมูล สนับสนุนครบถ้วน สมบูรณ์	ปฏิบัติตาม แผนการแก้ปัญหา ที่กำหนดไว้ 2 ใน 3 ของขั้นตอนและ มีข้อมูลสนับสนุน สมบูรณ์	ปฏิบัติตาม แผนการแก้ปัญหา ที่กำหนดไว้ 1 ใน 3 ของขั้นตอน และมีข้อมูล สนับสนุนสมบูรณ์	มีการแสดงการ เชื่อมโยง ความสัมพันธ์ ระหว่าง สาเหตุของปัญหา และผลที่จะเกิดขึ้น
2. ทักษะ ความคิด สร้างสรรค์	พัฒนาชิ้นงาน หรือ วิธีการเพื่อแก้ ปัญหาด้วยความ คิดที่แปลกใหม่ เหมาะสมต่อการ ใช้งานจริง	พัฒนาชิ้นงาน หรือ วิธีการเพื่อแก้ ปัญหาด้วยความ คิดที่แปลกใหม่	พัฒนาชิ้นงาน หรือ วิธีการเพื่อ แก้ปัญหาด้วยการ ผสมผสานและ ดัดแปลงจากความ คิดเดิม	พัฒนาชิ้นงานหรือ วิธีการเพื่อแก้ ปัญหาโดยไม่มี ความคิดแปลก ใหม่
3. ทักษะในการ สื่อสาร	นำเสนออภิปราย และตอบคำถาม ได้เข้าใจง่าย และ มีวิธีการที่น่าสนใจ เหมาะสมกับ ลักษณะข้อมูล	นำเสนอ อภิปราย และตอบคำถาม ได้เข้าใจ และมี วิธีการที่เหมาะสม กับลักษณะข้อมูล	นำเสนออภิปราย และตอบคำถามได้ แต่มีวิธีการ ไม่เหมาะสมกับ ลักษณะข้อมูล	นำเสนอ อภิปราย และตอบคำถาม ได้ ไม่เหมาะสมกับ ลักษณะข้อมูล
4. ทักษะการ ทำงานร่วมกับ ผู้อื่น	มีส่วนร่วมในการ ทำงานและรับฟัง ความคิดเห็น ของ ผู้อื่นอย่าง ตั้งใจทุก ครั้ง	มีส่วนร่วมในการ ทำงานและรับฟัง ความคิดเห็นของ ผู้อื่นเป็นบางครั้ง	มีส่วนร่วมในการ ทำงานรับฟังความ คิดเห็นของผู้อื่น แต่ไม่ตั้งใจ	มีส่วนร่วมใน การ ทำงานแต่ไม่รับฟัง ความคิดเห็นของ ผู้อื่น

ทักษะการทำมา หาเลี้ยงชีพ	ระดับคะแนน			
	4	3	2	1
1. ความสามารถ ในการปรับตัว	เปิดรับการเรียนรู้ กล้าหาญ ไม่กลัวที่ จะผิด ดูแลความ ต้องการของตนเอง ใส่ใจต่อตนเอง คน อื่นและบริบท ข้อสัจย์และพูด ความจริง ปรับความ ช้า เร็วในการเรียนรู้ ตนเองด้วยสติ	เปิดรับการเรียนรู้ กล้าหาญ กลัวที่ จะผิด ดูแลความ ต้องการของตนเอง ใส่ใจต่อตนเอง คน อื่นและบริบท ข้อสัจย์และพูด ความจริง ปรับความ ช้า เร็วในการเรียนรู้ ตนเองด้วยสติ	เปิดรับการเรียนรู้ กล้าหาญ กลัวที่ จะผิด ดูแลความ ต้องการของตนเอง ใส่ใจต่อตนเอง คน อื่นและบริบท ข้อสัจย์และพูด ความจริง	เปิดรับการเรียนรู้ กล้าหาญ กลัวที่ จะผิด ดูแลความ ต้องการของตนเอง ใส่ใจต่อตนเอง คน อื่นและบริบท
2. ความคิดริเริ่ม ในการทำงาน	สามารถแตก ความคิดจากเดิม ไปสู่ความคิดแปลก ใหม่ ที่ไม่ซ้ำ ของเดิม สามารถ อธิบายได้	การนำเอาความคิด เก่ามาปรุงแต่ง ผสมผสานจนเกิด เป็นของใหม่ สามารถอธิบายได้	การนำเอาความคิด เก่ามาปรุงแต่ง ผสมผสานจนเกิด เป็นของใหม่แต่ อธิบายไม่ได้	สามารถเลียนแบบ ความคิดจากเดิมได้
3. ความ รับผิดชอบ	เข้าเรียนตรงเวลา ส่งงานตามเวลานัด มีอุปกรณ์การเรียน พร้อม ทำกิจกรรม กลุ่มจนบรรลุ เป้าหมาย ปฏิบัติ กิจกรรมที่ได้รับ มอบหมายจน สำเร็จสมบูรณ์	เข้าเรียนตรงเวลา ส่งงานตามเวลานัด มีอุปกรณ์การเรียน พร้อม ทำกิจกรรม กลุ่มจนบรรลุ เป้าหมาย	เข้าเรียนตรงเวลา ส่งงานตามเวลานัด มีอุปกรณ์การเรียน พร้อม มีส่วนร่วม ในการทำกิจกรรม	เข้าเรียนไม่ตรง เวลาส่งงานไม่ตรง ตามเวลานัด มีอุปกรณ์การเรียน พร้อม มีส่วนร่วม ในการทำกิจกรรม
4. ภาวะความ เป็นผู้นำ	กล้าคิด กล้า นำเสนอ มีความ ตั้งใจในการทำงาน ส่งเสริมให้ลูกทีม สื่อสาร ระดม ความคิด	กล้าคิด กล้า นำเสนอ มีความ ตั้งใจในการทำงาน	กล้าคิด ไม่กล้า นำเสนอ มีความ ตั้งใจในการทำงาน	ไม่กล้าคิด ไม่กล้า นำเสนอ มีความ ตั้งใจในการทำงาน

ใบบันทึกกิจกรรมแรลลี่ประเภทสหกรณ์ หลักการสหกรณ์

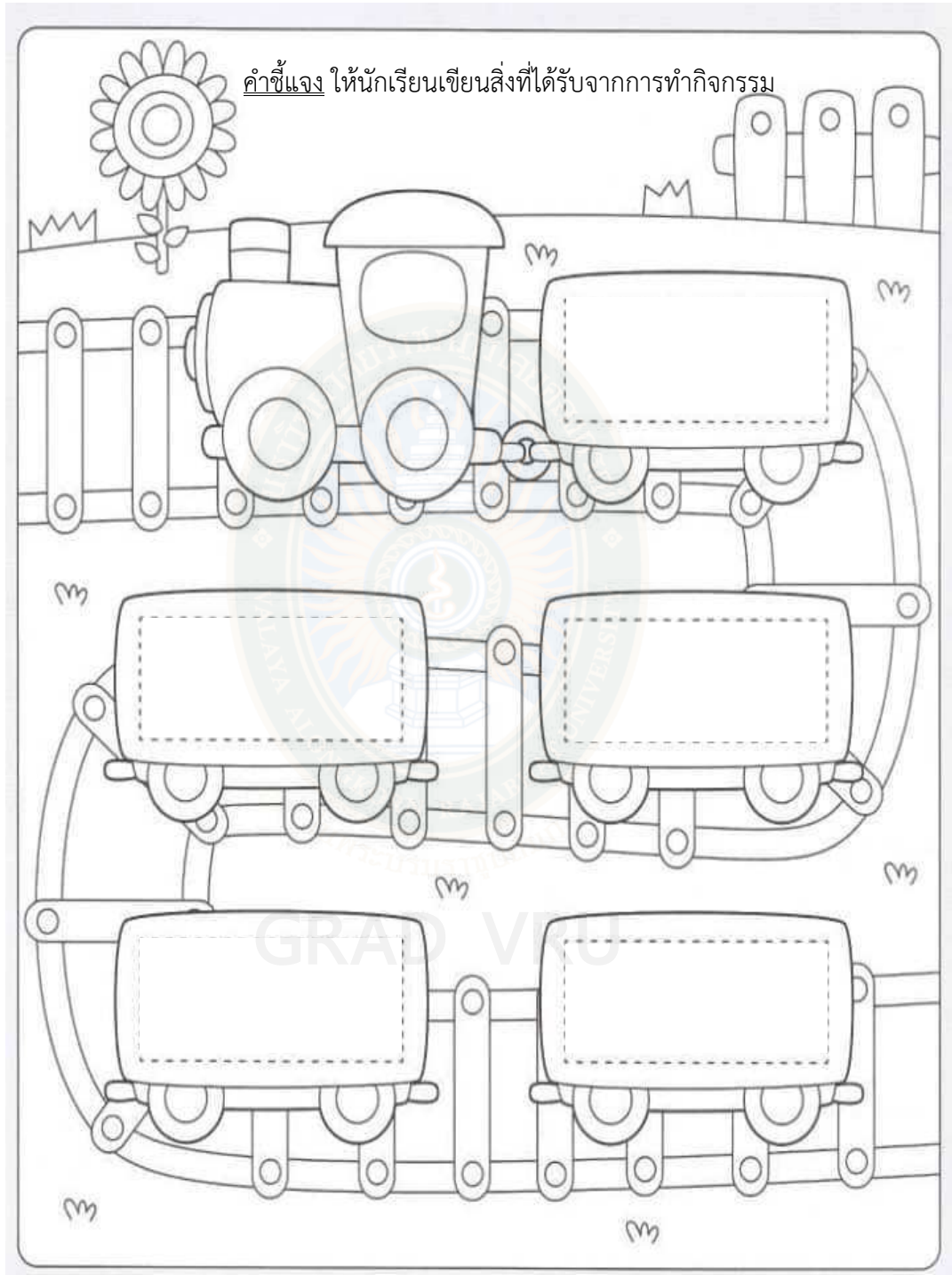

ใบบันทึกกิจกรรมแรลลี่ประเภทสหกรณ์ หลักการสหกรณ์

เฉลย

คำชี้แจง ให้นักเรียนเขียนสิ่งที่ได้รับจากการทำกิจกรรม
ขึ้นอยู่กับดุลยพินิจของครูผู้สอน

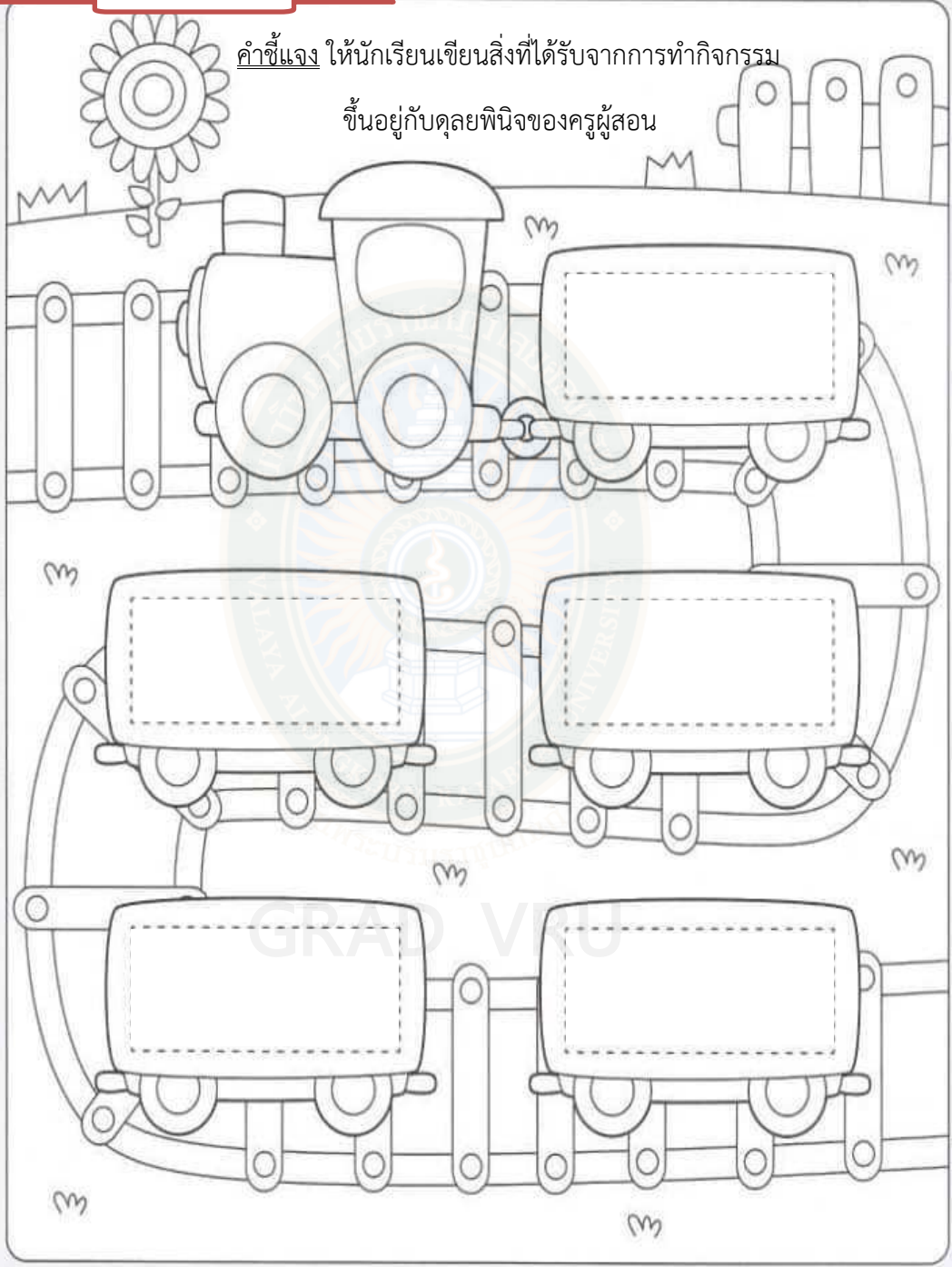

หน่วยการเรียนรู้ที่ 4 เรื่อง สหกรณ์นักเรียนพอเพียง
แผนการจัดการเรียนรู้ที่ 9 เรื่อง การจัดตั้งสหกรณ์ เวลา 1 ชั่วโมง
รายวิชา การสหกรณ์ตามปรัชญาเศรษฐกิจพอเพียง กลุ่มสาระการเรียนรู้ สังคมศึกษา

1. ผลการเรียนรู้ที่คาดหวัง

1. อธิบายขั้นตอนการจัดตั้งสหกรณ์
2. ประยุกต์ใช้โดยจัดตั้งสหกรณ์นักเรียน

2. สาระสำคัญ

- การจัดตั้งสหกรณ์ตามปรัชญาเศรษฐกิจพอเพียง

3. สาระการเรียนรู้

การจัดตั้งสหกรณ์

รัฐรับผิดชอบงานส่งเสริมจัดตั้งสหกรณ์มาตั้งแต่เริ่มจัดตั้งสหกรณ์แรกในประเทศไทย ขึ้นในปี พ.ศ. 2459 ได้แก่ สหกรณ์วัดจันทร์ไม่จำกัดสินใช้ จังหวัดพิษณุโลก เพื่อเป็นเครื่องมือแก้ปัญหาให้เกษตรกรในการขาดเงินทุน เมื่อแรกตั้งมีสมาชิกจำนวน 16 คน ทุนดำเนินงาน 3,080 บาท เป็นเงินจากค่าธรรมเนียมแรกเข้า 80 บาท และเงินทุนจำนวน 3,000 บาท ซึ่งได้อาศัยเงินกู้จากแบงค์สยามกัมมาจล จำกัด ซึ่งก็คือธนาคารไทยพาณิชย์ในปัจจุบัน โดยมีกระทรวงพระคลังมหาสมบัติเป็น ผู้ค้ำประกัน และเสียดอกเบี้ยให้ธนาคารในอัตราร้อยละ 6 ต่อปี คิดดอกเบี้ยจากสมาชิกในอัตราร้อยละ 12 ต่อปี กำหนดให้สมาชิกส่งคืนเงินต้นในปีแรกจำนวน 1,300 บาท แต่เมื่อครบกำหนดสมาชิกส่งคืนเงินต้นได้ถึง 1,500 บาท ทั้งส่งดอกเบี้ยได้ครบทุกราย แสดงให้เห็นว่าการนำวิธีการสหกรณ์เข้ามาช่วยแก้ไขความเดือดร้อนของชาวนาได้ผล และจากความสำเร็จ รัฐบาลจึงได้คิดขยายกิจการสหกรณ์ไปยังจังหวัดอื่น ๆ

ขั้นตอนการจัดตั้งสหกรณ์

1. รวมกลุ่มบุคคลบรรลุนิติภาวะที่ประกอบอาชีพเดียวกัน มีความต้องการร่วมกัน
2. ประชุมกันเพื่อคัดเลือกคณะผู้จัดตั้งสหกรณ์ จำนวนไม่น้อยกว่า 10 คน
3. คณะผู้จัดตั้งสหกรณ์ ประชุมตกลงกันเพื่อเลือกประเภทสหกรณ์ กำหนดวัตถุประสงค์ สหกรณ์ กำหนดแผนกิจกรรม จัดทำบัญชีรายชื่อผู้ซึ่งจะเป็น จัดทำร่างข้อบังคับของสหกรณ์เสนอผู้ซึ่งจะเป็นสมาชิก
4. การยื่นคำขอจัดตั้งต่อสหกรณ์จังหวัด เพื่อเสนอต่อ นายทะเบียนสหกรณ์
5. นายทะเบียนสหกรณ์รับจดทะเบียน
6. คณะผู้จัดตั้งดำเนินการจนกว่าจะมีการนัดสมาชิกประชุมใหญ่สามัญ ครั้งแรกภายใน 90 วัน นับแต่วันได้รับจดทะเบียน เพื่อเลือกตั้งคณะกรรมการดำเนินการ และมอบหมายงานทั้งปวงเพื่อเริ่มดำเนินงานสหกรณ์ต่อไป

การประยุกต์จัดตั้งสหกรณ์นักเรียนตามปรัชญาเศรษฐกิจพอเพียง มีขั้นตอนดังนี้

1. ให้ความรู้เรื่องการสหกรณ์กับนักเรียน
2. ประชุมนักเรียนที่มีความต้องการจัดตั้งสหกรณ์นักเรียนแล้วคัดเลือกตัวแทนโดยใช้หลัก

พอประมาณ

3. ประชุมตัวแทนนักเรียนซึ่งมีครูเป็นที่ปรึกษาเพื่อกำหนดกิจกรรมที่ต้องการทำโดยใช้หลักมีเหตุมีผล มีภูมิคุ้มกัน

4. ตัวแทนนักเรียนเสนอคำขอจัดตั้งสหกรณ์นักเรียนต่อผู้บริหารโรงเรียน

5. ผู้บริหารโรงเรียนรับจัดตั้งสหกรณ์นักเรียน โดยใช้หลักความรู้คู่คุณธรรม

6. ตัวแทนนักเรียนนัดนักเรียนในโรงเรียนประชุมใหญ่เพื่อเลือกคณะกรรมการสหกรณ์นักเรียน โดยใช้หลักปรัชญาเศรษฐกิจพอเพียงในการดำเนินการประชุมพิจารณา

7. คณะกรรมการสหกรณ์นักเรียนดำเนินงานตามกิจการ

4. ทักษะที่จำเป็น

4.1 ทักษะการเรียนรู้ด้านนวัตกรรม

- ทักษะการแก้ปัญหา ความสามารถในการแก้ปัญหาระหว่างการดำเนินการ

4.2 ทักษะการทำมาหาเลี้ยงชีพ

- ความคิดริเริ่มในการทำงาน ความสามารถในการคิดวิเคราะห์จัดตั้งสหกรณ์นักเรียน

5. ชิ้นงาน/ภาระงาน

การคิดวิเคราะห์จัดตั้งสหกรณ์นักเรียน การแสดงบทบาทสมมติ

6. การวัดและประเมินผล

เป้าหมายการเรียนรู้	วิธีการวัด	เครื่องมือ	เกณฑ์การวัดประเมินผล
ความรู้ ขั้นตอนการจัดตั้งสหกรณ์และการประยุกต์ใช้ ทักษะที่จำเป็น - ความสามารถในการคิด - กระบวนการการทำงานกลุ่ม - ความสามารถในการแก้ปัญหา - ความสามารถในการใช้เทคโนโลยีสื่อสาร	- สังเกตจากการแสดงออกและเข้าใจบทบาทการแสดง - สังเกตพฤติกรรมนักเรียนเดี่ยว/กลุ่ม	- ใบกิจกรรมการแสดงบทบาทสมมติเรื่องสองแผ่นดิน - แบบสังเกตพฤติกรรมนักเรียน - แบบประเมินการแสดงบทบาทสมมติ - แบบประเมินพฤติกรรมนักเรียน	ถือเกณฑ์การผ่านระดับดีขึ้นไป

7. กิจกรรมการเรียนรู้

บทบาทของครูผู้สอน เป็นผู้วางแผน (Planner) ผู้ให้ความกระจ่าง (Clarifier) ผู้กระตุ้น (Stimulator) ผู้ประสานงาน (Coordinator) ผู้ประเมินผล (Evaluator) สร้างบรรยากาศที่ดี ไม่เคร่งเครียด พร้อมทั้งจะรับฟังผู้เรียนทุกกรณี

บทบาทของผู้เรียน ดำเนินการแก้ปัญหาด้วยตนเอง แสวงหาความรู้แลกเปลี่ยนความรู้หรือประสบการณ์กับเพื่อนเพื่อนำข้อมูลมาใช้ในการฝึกปฏิบัติพัฒนาทักษะที่จำเป็นในด้านต่าง ๆ โดยเน้นการเรียนรู้แบบมีส่วนร่วม ทุกคนต้องมีส่วนร่วมในทุกกิจกรรม

ขั้นที่ 1 ขั้นกระตุ้นความสนใจ ด้วยสื่อเสียง สื่อสายตา สื่ออื่น ๆ ให้เกิดความต้องการเรียนรู้ กำหนดวัตถุประสงค์หรือเป้าหมายการทำงาน ครูผู้สอนจัดกิจกรรมในบทบาทของผู้ชี้แนะ ผู้กระตุ้น

1. ครูนำรูปโครงสร้างการจัดตั้งสหกรณ์มาให้ให้นักเรียนดู
2. ครูอธิบายขั้นตอนของการจัดตั้งสหกรณ์

กิจกรรมการเรียนรู้

ขั้นที่ 2 ขั้นเห็นคุณค่าของตนเองและผู้อื่น

3. นักเรียนแสดงบทบาทสมมติเรื่องสองแผ่นดินโดยครูหาอาสาสมัคร

ขั้นที่ 3 ขั้นการลงมือปฏิบัติ

4. นักเรียนร่วมกันสรุปและแสดงความคิดเห็นจากการแสดงบทบาทสมมติ
5. ครูเชื่อมโยงความคิดของนักเรียน กระตุ้นให้เห็นข้อดี ข้อเสีย ประโยชน์หรือ

คุณค่าของการรวมกลุ่มทำงาน

กิจกรรมรวบยอด

ขั้นที่ 4 ขั้นการสะท้อนผล

6. ให้นักเรียนร่วมกันสรุปขั้นตอนของการจัดตั้งสหกรณ์

8. สื่อและแหล่งเรียนรู้

โครงสร้างการจัดตั้งสหกรณ์

9. การวัดและประเมินผล

วิธีการ

1. สังเกตการณ์ทำงานกลุ่ม
2. การนำเสนอรายงาน

เครื่องมือ

1. แบบสังเกตการณ์ทำงานกลุ่ม
2. แบบประเมินทักษะที่จำเป็นในการดำรงชีวิต

10. เกณฑ์การประเมินทักษะที่จำเป็นในการดำรงชีวิต

ทักษะการเรียนรู้ด้านนวัตกรรม	ระดับคะแนน			
	4	3	2	1
1. ทักษะการแก้ปัญหา	ปฏิบัติตามแผนการแก้ปัญหาที่กำหนดไว้ทุกขั้นตอนมีข้อมูลสนับสนุนครบถ้วนสมบูรณ์	ปฏิบัติตามแผนการแก้ปัญหาที่กำหนดไว้ 2 ใน 3 ของขั้นตอนและมีข้อมูลสนับสนุนสมบูรณ์	ปฏิบัติตามแผนการแก้ปัญหาที่กำหนดไว้ 1 ใน 3 ของขั้นตอนและมีข้อมูลสนับสนุนสมบูรณ์	มีการแสดงการเชื่อมโยงความสัมพันธ์ระหว่างสาเหตุของปัญหาและผลที่จะเกิดขึ้น
2. ทักษะความคิดสร้างสรรค์	พัฒนาชิ้นงานหรือวิธีการเพื่อแก้ปัญหาด้วยความคิดที่แปลกใหม่เหมาะสมต่อการใช้งานจริง	พัฒนาชิ้นงานหรือวิธีการเพื่อแก้ปัญหาด้วยความคิดที่แปลกใหม่	พัฒนาชิ้นงานหรือวิธีการเพื่อแก้ปัญหาด้วยการผสมผสานและดัดแปลงจากความคิดเดิม	พัฒนาชิ้นงานหรือวิธีการเพื่อแก้ปัญหาโดยไม่มีความคิดแปลกใหม่
3. ทักษะในการสื่อสาร	นำเสนออภิปรายและตอบคำถามได้เข้าใจง่าย และมีวิธีการที่น่าสนใจเหมาะสมกับลักษณะข้อมูล	นำเสนอ อภิปรายและตอบคำถามได้เข้าใจ และมีวิธีการที่เหมาะสมกับลักษณะข้อมูล	นำเสนออภิปรายและตอบคำถามได้แต่มีวิธีการไม่เหมาะสมกับลักษณะข้อมูล	นำเสนอ อภิปรายและตอบคำถามได้ไม่เหมาะสมกับลักษณะข้อมูล
4. ทักษะการทำงานร่วมกับผู้อื่น	มีส่วนร่วมในการทำงานและรับฟังความคิดเห็นของผู้อื่นอย่างตั้งใจทุกครั้ง	มีส่วนร่วมในการทำงานและรับฟังความคิดเห็นของผู้อื่นเป็นบางครั้ง	มีส่วนร่วมในการทำงานรับฟังความคิดเห็นของผู้อื่นแต่ไม่ตั้งใจ	มีส่วนร่วมใน การทำงานแต่ไม่รับฟังความคิดเห็นของผู้อื่น

ทักษะการทํามา หาเลี้ยงชีพ	ระดับคะแนน			
	4	3	2	1
1. ความสามารถ ในการปรับตัว	เปิดรับการเรียนรู้ กล้าหาญ ไม่กลัวที่ จะผิด ดูแลความ ต้องการของตนเอง ใส่ใจต่อตนเอง คนอื่นและบริบท ข้อสัถยและพูด ความจริง ปรับความ ช้า เร็วในการเรียนรู้ ตนเองด้วยสติ	เปิดรับการเรียนรู้ กล้าหาญ กลัวที่ จะผิด ดูแลความ ต้องการของตนเอง ใส่ใจต่อตนเอง คนอื่นและบริบท ข้อสัถยและพูด ความจริง ปรับความ ช้า เร็วในการเรียนรู้ ตนเองด้วยสติ	เปิดรับการเรียนรู้ กล้าหาญ กลัวที่ จะผิด ดูแลความ ต้องการของตนเอง ใส่ใจต่อตนเอง คนอื่นและบริบท ข้อสัถยและพูด ความจริง	เปิดรับการเรียนรู้ กล้าหาญ กลัวที่ จะผิด ดูแลความ ต้องการของตนเอง ใส่ใจต่อตนเอง คนอื่นและบริบท
2. ความคิดริเริ่ม ในการทำงาน	สามารถแตก ความคิดจากเดิม ไปสู่ความคิดแปลก ใหม่ ที่ไม่ซ้ำ ของเดิม สามารถ อธิบายได้	การนำเอาความคิด เก่ามาปรุงแต่ง ผสมผสานจนเกิด เป็นของใหม่ สามารถอธิบายได้	การนำเอาความคิด เก่ามาปรุงแต่ง ผสมผสานจนเกิด เป็นของใหม่แต่ อธิบายไม่ได้	สามารถเลียนแบบ ความคิดจากเดิมได้
3. ความ รับผิดชอบ	เข้าเรียนตรงเวลา ส่งงานตามเวลานัด มีอุปกรณ์การเรียน พร้อมทำกิจกรรม กลุ่มจนบรรลุ เป้าหมาย ปฏิบัติ กิจกรรมที่ได้รับ มอบหมายจน สำเร็จสมบูรณ์	เข้าเรียนตรงเวลา ส่งงานตามเวลานัด มีอุปกรณ์การเรียน พร้อมทำกิจกรรม กลุ่มจนบรรลุ เป้าหมาย	เข้าเรียนตรงเวลา ส่งงานตามเวลานัด มีอุปกรณ์การเรียน พร้อม มีส่วนร่วม ในการทำกิจกรรม	เข้าเรียนไม่ตรง เวลาส่งงานไม่ตรง ตามเวลานัด มีอุปกรณ์การเรียน พร้อมมีส่วนร่วมใน การทำกิจกรรม
4. ภาวะความ เป็นผู้นำ	กล้าคิด กล้า นำเสนอ มีความ ตั้งใจในการทำงาน ส่งเสริมให้ลูกทีม สื่อสาร ระดม ความคิด	กล้าคิด กล้า นำเสนอ มีความ ตั้งใจในการทำงาน	กล้าคิด ไม่กล้า นำเสนอ มีความ ตั้งใจในการทำงาน	ไม่กล้าคิด ไม่กล้า นำเสนอ มีความ ตั้งใจในการทำงาน

หน่วยการเรียนรู้ที่ 4 เรื่อง สหกรณ์นักเรียนพอเพียง
แผนการจัดการเรียนรู้ที่ 10 เรื่อง การประชุมในสหกรณ์ เวลา 1 ชั่วโมง
รายวิชา การสหกรณ์ตามปรัชญาเศรษฐกิจพอเพียง กลุ่มสาระการเรียนรู้ สังคมศึกษาฯ

1. ผลการเรียนรู้ที่คาดหวัง

1. อธิบายการประชุมสหกรณ์
2. แสดงตัวอย่างการประชุมสหกรณ์ตามปรัชญาของเศรษฐกิจพอเพียง

2. สาระสำคัญ

การประชุมสหกรณ์ตามหลักปรัชญาเศรษฐกิจพอเพียง

3. สาระการเรียนรู้

สหกรณ์เป็นการรวมคนมาทำงานร่วมกันจึงจำเป็นต้องมาประชุมปรึกษาหารือกันเพื่อกำหนดแนวทางการทำงานให้บรรลุวัตถุประสงค์ที่กำหนด

ความหมาย

การประชุม หมายถึง การที่บุคคลมารวมกันเพื่อพูดคุยแลกเปลี่ยน ความคิดเห็นกันอย่างเป็นระบบระเบียบและมีจุดมุ่งหมาย การประชุมเป็นเครื่องมือสำคัญในการบริหารและดำเนินการ การประชุมเป็นกลไกที่สำคัญของการทำงานในหน่วยงานทุกระดับ เป็นการทำงานทางความคิด เป็นจุดรวมของความคิด การตัดสินใจ นโยบาย การศึกษาค้นคว้าวิจัย การแก้ไขปัญหาและเกิดความคิดริเริ่มสร้างสรรค์

การประชุมมีประโยชน์ คือ ช่วยให้เกิดการคิดร่วมกัน มีความรอบคอบในการตัดสินใจ กระจายข่าวสาร ช่วยในการประสานงาน ประสานความคิดและสร้างความเข้าใจให้แต่ละคนมีส่วนร่วมในการทำงาน ช่วยให้เกิดแนวทางใหม่ วิธีการหรือกระบวนการใหม่ ๆ จากการ เสนอความเห็นในการประชุม

ศัพท์ที่เกี่ยวข้องกับการประชุม

องค์ประชุม คือ ผู้มีหน้าที่ต้องเข้าประชุม ได้แก่ ประธาน รองประธาน กรรมการ เลขานุการ และผู้ที่เกี่ยวข้อง

ครบองค์ประชุม คือ จำนวนผู้เข้าประชุมครบตามที่ระบุไว้ในระเบียบข้อบังคับโดยทั่วไป หมายถึงไม่น้อยกว่ากึ่งหนึ่งของจำนวนสมาชิก หากไม่ครบองค์ประชุม มติที่ได้ถือเป็นโมฆะ จะดำเนินการประชุมไม่ได้

ที่ประชุม คือ บรรดาผู้เข้าประชุมทั้งหมด ไม่ใช่สถานที่ประชุม

ระเบียบวาระ คือ เรื่องที่จะนำเข้าปรึกษากันในที่ประชุม

ญัตติ คือ ข้อเสนอซึ่งผู้เข้าประชุมเสนอให้ที่ประชุมพิจารณาลงมติ หากเสนอเป็นลายลักษณ์อักษร ก่อนการประชุม เลขานุการจะเสนอประธานเพื่อบรรจุเป็นระเบียบวาระการประชุม

การอภิปราย คือ การแสดงความคิดเห็น การกล่าวสนับสนุนหรือคัดค้านญัตติที่เสนอต่อที่ประชุม

มติ คือ ข้อตกลงของที่ประชุมในเรื่องต่าง ๆ มติที่ได้อาจเป็นมติโดยเอกฉันท์หรือมติโดยเสียงข้างมาก ซึ่งการออกเสียงจะลงคะแนนลับหรือลงคะแนนโดยเปิดเผยก็ได้

องค์ประกอบของการประชุม

ประธาน - ผู้ทำหน้าที่เป็นผู้นำในการประชุม เพื่อให้การประชุมดำเนินไปจนบรรลุเป้าหมายอย่างมีประสิทธิภาพและประสิทธิผล

รองประธาน - ทำหน้าที่แทนประธานเมื่อประธานไม่อยู่หรือไม่สามารถปฏิบัติหน้าที่

กรรมการ - ผู้ที่มีหน้าที่เข้าประชุม เพื่อแสดงความคิดเห็นที่เป็นประโยชน์ และออกเสียงลงมติ

เลขานุการ - ผู้ทำหน้าที่จัดบันทึกการประชุมและจัดเตรียมการประชุม นอกเหนือไปจากการทำหน้าที่เช่นเดียวกับกรรมการคนอื่น ๆ

การประชุมในสหกรณ์

1. การประชุมใหญ่ คือ การประชุมสมาชิกทั้งหมดเพื่อกำหนดนโยบายการบริหารงานสหกรณ์ พิจารณาผลการดำเนินงานของสหกรณ์เลือกตั้งคณะกรรมการดำเนินงาน จัดสรรกำไรสุทธิของสหกรณ์ตลอดจนวางแผนการดำเนินงานของสหกรณ์ โดยปกติประชุมปีละครั้ง เรียกว่า “การประชุมใหญ่สามัญประจำปี”

2. การประชุมคณะกรรมการดำเนินการ คือ การประชุมผู้ที่ได้รับเลือกตั้งจากสมาชิกในที่ประชุมใหญ่ ให้บริการงานสหกรณ์เพื่อกำหนดแนวทางการดำเนินงานให้เป็นไปตามแผนงานที่ที่ประชุมใหญ่กำหนดรับทราบผลดำเนินงานของสหกรณ์ ตัดสินใจในการดำเนินกิจกรรมต่าง ๆ ที่สำคัญ ฯลฯ โดยปกติจะประชุมอย่างน้อยเดือนละ 1 ครั้ง โดยอาจมีตัวแทนของฝ่ายจัดการ (ผู้จัดการ หรือฝ่ายต่าง ๆ ที่เกี่ยวข้อง) เข้าร่วมในการประชุมด้วย

3. การประชุมกลุ่ม คือ การประชุมสมาชิกในกลุ่มเดียวกัน ซึ่งประกอบด้วยสมาชิกในพื้นที่ใกล้เคียงกันที่รู้จักกันดี หรือกลุ่มของสมาชิกที่ทำกิจกรรมอย่างเดียวกัน เพื่อประโยชน์ในการติดต่อสื่อสารระหว่างสหกรณ์กับสมาชิกและในระหว่างสมาชิกด้วยกันเอง เพื่อแลกเปลี่ยนความคิดเห็น กำหนดแนวทางปฏิบัติงานของกลุ่ม ตลอดจนรับทราบเรื่องราวต่าง ๆ ของสหกรณ์ การประชุมกลุ่มจะมีมากหรือน้อยขึ้นอยู่กับความต้องการของกลุ่ม

4. การประชุมฝ่ายจัดการ คือ การประชุมของเจ้าหน้าที่สหกรณ์ที่ปฏิบัติงานในตำแหน่งต่าง ๆ เพื่อหารือ หรือตกลงแนวทางปฏิบัติงานในแต่ละด้าน หรือประชุมเพื่อรับรู้ นโยบายความรู้ใหม่ ๆ ที่ต้องนำไปปฏิบัติงาน การประชุมฝ่ายจัดการเป็นการทำงานอย่างหนึ่งที่ต้องจัดให้มีเป็นประจำอย่างน้อยเดือนละครั้ง และต้องประชุมเฉพาะกิจ เมื่อมีเรื่องต้องแก้ปัญหา ต้องตัดสินใจ ต้องระดมความคิด โดยผู้เข้าประชุม จะเป็นไปตามเรื่องที่จะจัดประชุม

5. ประชุมอื่น ๆ คือ การประชุมที่ไม่เกี่ยวข้องกับ 4 รายการที่กล่าวมา เช่น การประชุมเพื่ออบรมสมาชิก การจัดประชุมประจำปีของ 3 ฝ่าย คือ คณะกรรมการดำเนินการ ฝ่ายจัดการ และสมาชิก การประชุมที่ส่วนราชการจัดให้มีขึ้น เป็นต้น

รายงานการประชุม

รายงานการประชุม คือ ข้อความบันทึกความคิดเห็นของผู้มาประชุม ผู้เข้าร่วมประชุมโดยระบุมติของที่ประชุม เพื่อเก็บไว้เป็นหลักฐานอ้างอิง เพื่อยืนยันการปฏิบัติงาน เพื่อแสดงกิจการที่

ดำเนินการมาแล้ว และเพื่อแจ้งผลการประชุมให้บุคคลที่เกี่ยวข้องได้ทราบและปฏิบัติต่อไป ขั้นตอนการประชุมแบ่งออกเป็น 2 ขั้นตอน คือ

1. การเตรียมประชุม ประกอบด้วยขั้นตอนดังนี้
 - 1.1 กำหนดหัวข้อหรือเรื่องที่จะประชุม
 - 1.2 ลำดับความสำคัญของหัวข้อที่จะประชุม
 - 1.3 เตรียมเอกสารประกอบการประชุม
 - 1.4 กำหนดวัน เวลาที่จะเข้าประชุม
 - 1.5 กำหนดสถานที่ประชุม
 - 1.6 นัดหมายผู้เข้าประชุม
2. ขั้นตอนการประชุม
 - 2.1 ประธานทำหน้าที่นำการประชุม
 - 2.2 เลขานุการบันทึกการประชุม
 - 2.3 การประชุมผู้เข้าประชุมต้องคิด พูด ฟัง แสดงความคิดเห็นอย่างมีเหตุผล
 - 2.4 ขั้นตอนในการพิจารณา คือ รู้ปัญหา สาเหตุที่เกิดปัญหา ค้นหา วิธีการแก้ปัญหา เลือกวิธีแก้ไขปัญหาที่เหมาะสมที่สุด ลงมติกำหนดแนวทางปฏิบัติ
 - 2.5 การประชุมต้องมีกฎเกณฑ์ คือต้องร่วมกันคิด เคารพกติกาและประธานในที่ประชุม ฟังเหตุผลผู้อื่น เตรียมคำพูด กริยา ท่าทางที่เหมาะสม แสดงความคิดเห็นด้วยความบริสุทธิ์ใจ ไม่ใช่เหตุผลส่วนตัวตัดสินปัญหาส่วนรวม
 - 2.6 ในการประชุมต้องมีการจัดบันทึกรายงานการประชุมและมติที่ประชุมไว้เป็นหลักฐาน

4. ทักษะที่จำเป็น

- 4.1 ทักษะการเรียนรู้ด้านนวัตกรรม
 1. ทักษะในการสื่อสาร ความสามารถในการสื่อสารของตนสู่กลุ่ม
 2. ทักษะความคิดสร้างสรรค์ ความสามารถในการคิดต่อประชุมสหกรณ์
 3. ทักษะการแก้ปัญหา ความสามารถในการแก้ปัญหาที่มีด้วยการรวมกลุ่ม
- 4.2 ทักษะการใช้เทคโนโลยี
 - การรู้สารสนเทศ ความสามารถในการใช้เทคโนโลยีสื่อสารสร้างความเข้าใจ

5. ชิ้นงาน/ภาระงาน

การพูดแสดงความคิดเห็น การแบ่งกลุ่ม การทำกิจกรรมกลุ่มร่วมกัน การนำเสนองานกลุ่ม

6. การวัดและประเมินผล

เป้าหมายการเรียนรู้	วิธีการวัด	เครื่องมือ	เกณฑ์การวัดประเมินผล
ความรู้ การประชุมในสหกรณ์ ทักษะที่จำเป็น - ความสามารถในการคิด - กระบวนการการทำงาน กลุ่ม - ความสามารถในการ แก้ปัญหา - ความสามารถในการใช้ เทคโนโลยีสื่อสาร	- สังเกตการถาม-ตอบ - สังเกตการปฏิบัติ กิจกรรม	- ใบความรู้เรื่องการประชุมในสหกรณ์ - นำนักเรียนดูการประชุมของสหกรณ์ในชุมชน - ชมการประชุมรัฐสภา - บทบาทสมมติการประชุม - แบบประเมินการปฏิบัติกิจกรรม - แบบประเมินผลงาน	เกณฑ์การผ่านระดับดีขึ้น

7. กิจกรรมการเรียนรู้

บทบาทของครูผู้สอน เป็นผู้วางแผน (Planner) ผู้ให้ความกระจ่าง (Clarifier) ผู้กระตุ้น (Stimulator) ผู้ประสานงาน (Coordinator) ผู้ประเมินผล (Evaluator) สร้างบรรยากาศที่ดี ไม่เคร่งเครียด พร้อมทั้งจะรับฟังผู้เรียนทุกกรณี

บทบาทของผู้เรียน ดำเนินการแก้ปัญหาด้วยตนเอง แสวงหาความรู้แลกเปลี่ยนความรู้หรือประสบการณ์กับเพื่อนเพื่อนำข้อมูลมาใช้ในการฝึกปฏิบัติพัฒนาทักษะที่จำเป็นในด้านต่าง ๆ โดยเน้นการเรียนรู้แบบมีส่วนร่วม ทุกคนต้องมีส่วนร่วมในทุกกิจกรรม

กิจกรรมนำสู่บทเรียน

ขั้นที่ 1 ขั้นกระตุ้นความสนใจ ด้วยสื่อเสียง สื่อสายตา สื่ออื่น ๆ ให้เกิดความต้องการเรียนรู้

กำหนดวัตถุประสงค์หรือเป้าหมายการทำงาน ครูผู้สอนจัดกิจกรรมในบทบาทของผู้ชี้แนะ ผู้กระตุ้น

1. ครูนำวิดีโอสาธิตการประชุมสหกรณ์มาให้ให้นักเรียนดูเพื่อให้นักเรียนเกิดความสนใจและเห็นตัวอย่างจริง

กิจกรรมการเรียนรู้

ขั้นที่ 2 ขั้นเห็นคุณค่าของตนเองและผู้อื่น

2. ให้นักเรียนอธิบายความหมายของการประชุม ขั้นตอนของการประชุมและวัตถุประสงค์ของการประชุมในสหกรณ์

ขั้นที่ 3 ขั้นการลงมือปฏิบัติ

3. ครูให้นักเรียนนั่งเป็นกลุ่ม 2 กลุ่ม

4. ให้ตัวแทนกลุ่มออกมาจับ ตัวอย่างบันทึกการประชุมสหกรณ์นักเรียน ซึ่งมีกรบันทึกประชุมที่ถูกต้องและสมบูรณ์ที่สุด

5. ให้สมาชิกภายในกลุ่มศึกษาข้อมูล และสร้างสถานการณ์ภายในกลุ่มของตนเอง กำหนดตำแหน่งขององค์ประชุมให้เด่นชัด ให้แต่ละกลุ่มนำเสนอการประชุมของโครงการใดโครงการหนึ่งในโรงเรียนโดยมีการบันทึกประชุมให้เรียบร้อย

กิจกรรมรวบยอด

ขั้นที่ 4 ขั้นการสะท้อนผล

6. ครูและนักเรียนช่วยกันสรุปและแก้ไขข้อบกพร่อง

7. สรุปตำแหน่งและบทบาทหน้าที่แต่ละคนให้ถูกต้อง

8. สื่อและแหล่งการเรียนรู้

1. ใบความรู้เรื่องการประชุมในสหกรณ์
2. ศึกษาดูงานการประชุมในสหกรณ์
3. เทปบันทึกการประชุมสมาชิกรัฐสภา
4. บทบาทสมมติการประชุม

9. การวัดและประเมินผล

วิธีการ

1. สังเกตการณ์ทำงานกลุ่ม
2. การนำเสนอรายงาน

เครื่องมือ

1. แบบสังเกตการณ์ทำงานกลุ่ม
2. แบบประเมินทักษะที่จำเป็นในการดำรงชีวิต

GRAD VRU

10. เกณฑ์การประเมินทักษะที่จำเป็นในการดำรงชีวิต

ทักษะการเรียนรู้ ด้านนวัตกรรม	ระดับคะแนน			
	4	3	2	1
1. ทักษะการ แก้ปัญหา	ปฏิบัติตาม แผนการแก้ปัญหา ที่กำหนดไว้ทุก ขั้นตอนมีข้อมูล สนับสนุนครบถ้วน สมบูรณ์	ปฏิบัติตาม แผนการแก้ปัญหา ที่กำหนดไว้ 2 ใน 3 ของขั้นตอนและ มีข้อมูลสนับสนุน สมบูรณ์	ปฏิบัติตาม แผนการแก้ปัญหา ที่กำหนดไว้ 1 ใน 3 ของขั้นตอน และมีข้อมูล สนับสนุนสมบูรณ์	มีการแสดงการ เชื่อมโยง ความสัมพันธ์ ระหว่าง สาเหตุของปัญหา และผลที่จะเกิดขึ้น
2. ทักษะ ความคิด สร้างสรรค์	พัฒนาชิ้นงาน หรือ วิธีการเพื่อแก้ ปัญหาด้วยความ คิดที่แปลกใหม่ เหมาะสมต่อการ ใช้งานจริง	พัฒนาชิ้นงาน หรือ วิธีการเพื่อแก้ ปัญหาด้วยความ คิดที่แปลกใหม่	พัฒนาชิ้นงาน หรือ วิธีการเพื่อ แก้ปัญหาด้วยการ ผสมผสานและ ดัดแปลงจากความ คิดเดิม	พัฒนาชิ้นงานหรือ วิธีการเพื่อแก้ ปัญหาโดยไม่มี ความคิดแปลก ใหม่
3. ทักษะในการ สื่อสาร	นำเสนออภิปราย และตอบคำถาม ได้เข้าใจง่าย และ มีวิธีการที่น่าสนใจ เหมาะสมกับ ลักษณะข้อมูล	นำเสนอ อภิปราย และตอบคำถาม ได้เข้าใจ และมี วิธีการที่เหมาะสม กับลักษณะข้อมูล	นำเสนออภิปราย และตอบคำถาม ได้แต่มีวิธีการ ไม่เหมาะสมกับ ลักษณะข้อมูล	นำเสนอ อภิปราย และตอบคำถาม ได้ไม่เหมาะสมกับ ลักษณะข้อมูล
4. ทักษะการ ทำงานร่วมกับ ผู้อื่น	มีส่วนร่วมในการ ทำงานและรับฟัง ความคิดเห็นของ ผู้อื่นอย่างตั้งใจทุก ครั้ง	มีส่วนร่วมในการ ทำงานและรับฟัง ความคิดเห็นของ ผู้อื่นเป็นบางครั้ง	มีส่วนร่วมในการ ทำงานรับฟังความ คิดเห็นของผู้อื่น แต่ไม่ตั้งใจ	มีส่วนร่วมใน การ ทำงานแต่ไม่รับฟัง ความคิดเห็นของ ผู้อื่น

ทักษะการใช้เทคโนโลยี	ระดับคะแนน			
	4	3	2	1
1. การรู้เท่าทันสื่อ	ใช้สื่อได้ทุกประเภทอย่างเต็มที่ มีวิธีการตรวจสอบแหล่งที่มาของข้อมูล ด้วยวิธีการหลากหลาย ได้	ใช้สื่อได้ทุกประเภท อย่างเต็มที่ มีวิธีการตรวจสอบแหล่งที่มาของข้อมูล ด้วยวิธีการ ค้นหาด้วยวิธี เดิม ๆ	ใช้สื่อได้อย่างเต็มที่ ในบางครั้ง มีวิธีการตรวจสอบแหล่งที่มาของข้อมูล ด้วยวิธีการ เดิม ๆ	ใช้สื่อได้อย่างจำกัด ไม่สามารถตรวจสอบแหล่งที่มาของข้อมูลได้
2. การรู้เทคโนโลยี	เลือกและใช้เทคโนโลยีในการสืบค้น ค้นคว้า รวบรวมความรู้ได้ด้วยตนเองอย่างถูกต้อง และเหมาะสม มีความหลากหลาย แปลกใหม่ น่าสนใจ ไม่ลอกเลียนแบบ ไม่ทำให้ผู้อื่นเดือดร้อน และเห็นประโยชน์ของการใช้เทคโนโลยี เพื่อการเรียนรู้ทุกครั้ง	เลือกและใช้เทคโนโลยีในการสืบค้น ค้นคว้า รวบรวมความรู้ได้ด้วยตนเอง อย่างถูกต้อง และเหมาะสม มีความหลากหลาย แปลกใหม่ น่าสนใจ ไม่ลอกเลียนแบบ ไม่ทำให้ผู้อื่นเดือดร้อน และเห็นประโยชน์ของการใช้เทคโนโลยี เพื่อการเรียนรู้ เป็นส่วนใหญ่	เลือกและใช้เทคโนโลยีในการสืบค้น ค้นคว้า รวบรวมความรู้ได้ด้วยตนเองอย่างถูกต้อง และเหมาะสม มีความหลากหลาย แปลกใหม่ น่าสนใจ ไม่ลอกเลียนแบบ ไม่ทำให้ผู้อื่นเดือดร้อน และเห็นประโยชน์ ของการใช้เทคโนโลยีเพื่อการเรียนรู้ เป็นบางครั้ง	เลือกและใช้เทคโนโลยีในการสืบค้น ค้นคว้า รวบรวมความรู้ โดยมีผู้แนะนำหรือลอกเลียนแบบผู้อื่น
3. การรู้สารสนเทศ	สามารถระบุแหล่งสารสนเทศ ประเมินว่าสารสนเทศนั้นดีหรือไม่ดี และสามารถนำสารสนเทศที่ค้นมาได้ นั้นไปใช้ได้ อย่างมีประสิทธิภาพ	สามารถระบุแหล่งสารสนเทศ ประเมินว่าสารสนเทศนั้นดีหรือไม่ดี และสามารถสืบค้นสารสนเทศได้	สามารถระบุแหล่งสารสนเทศได้ ประเมินว่าสารสนเทศนั้นดีหรือไม่ดี	สามารถระบุแหล่งสารสนเทศได้

ใบความรู้เรื่องการประชุมในสหกรณ์

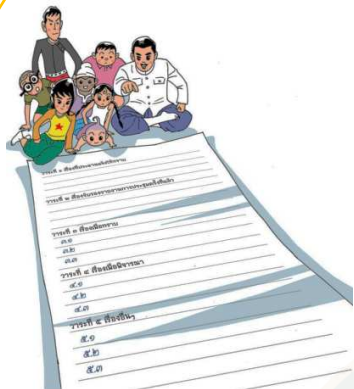

1. การประชุมใหญ่ คือ การประชุมสมาชิกทั้งหมด เพื่อกำหนดนโยบายการบริหารงาน สหกรณ์ พิจารณาผลการดำเนินงานของสหกรณ์ เลือกตั้งคณะกรรมการดำเนินงาน จัดสรรกำไร สุทธิของสหกรณ์ตลอดจนวางแผนการดำเนินงานของสหกรณ์ โดยปกติประชุมปีละครั้ง เรียกว่า “การประชุมใหญ่สามัญประจำปี”
2. การประชุมคณะกรรมการดำเนินการ คือ การประชุมผู้ที่ได้รับเลือกตั้งจากสมาชิกในที่ประชุมใหญ่ ให้บริการงาน

สหกรณ์เพื่อกำหนดแนวทางการดำเนินงานให้เป็นไปตามแผนงานที่ที่ประชุมใหญ่กำหนด รับทราบผลดำเนินงานของสหกรณ์ ตัดสินใจในการดำเนินกิจกรรมต่าง ๆ ที่สำคัญ ฯลฯ โดยปกติจะประชุมอย่างน้อยเดือนละ 1 ครั้ง โดยอาจมีตัวแทนของฝ่ายจัดการ (ผู้จัดการ หรือฝ่ายต่าง ๆ ที่เกี่ยวข้อง) เข้าร่วมในการประชุมด้วย

3. การประชุมกลุ่ม คือ การประชุมสมาชิกในกลุ่มเดียวกัน ซึ่งประกอบด้วยสมาชิกในพื้นที่ใกล้เคียงกันที่รู้จักกันดี หรือกลุ่มของสมาชิกที่ทำกิจกรรมอย่างเดียวกัน เพื่อประโยชน์ในการติดต่อสื่อสารระหว่างสหกรณ์กับสมาชิกและในระหว่างสมาชิกด้วยกันเอง เพื่อแลกเปลี่ยนความคิดเห็น กำหนดแนวทางปฏิบัติงานของกลุ่ม ตลอดจนรับทราบเรื่องราวต่าง ๆ ของสหกรณ์ การประชุมกลุ่มจะมีมากหรือน้อยขึ้นอยู่กับความต้องการของกลุ่ม

4. การประชุมฝ่ายจัดการ คือการประชุมของเจ้าหน้าที่สหกรณ์ที่ปฏิบัติงานในตำแหน่งต่าง ๆ เพื่อหารือ หรือตกลงแนวทางปฏิบัติงานในแต่ละด้าน หรือประชุมเพื่อรับรู้ นโยบายความรู้ใหม่ ๆ ที่ต้องนำไปปฏิบัติงาน การประชุมฝ่ายจัดการเป็นการทำงานอย่างหนึ่งที่ต้องจัดให้มีเป็นประจำอย่างน้อยเดือนละครั้ง และต้องประชุมเฉพาะกิจ เมื่อมีเรื่องต้องแก้ปัญหา ต้องตัดสินใจ ต้องระดมความคิด โดยผู้เข้าประชุม จะเป็นไปตามเรื่องที่จัดประชุม

5. ประชุมอื่น ๆ คือ การประชุมที่ไม่เกี่ยวข้องกับ 4 รายการที่กล่าวมา เช่น การประชุมเพื่ออบรมสมาชิก การจัดประชุมประจำปีของ 3 ฝ่าย คือ คณะกรรมการดำเนินการ ฝ่ายจัดการ และสมาชิก การประชุมที่ส่วนราชการจัดให้มีขึ้น เป็นต้น

หน่วยการเรียนรู้ที่ 4 เรื่อง สหกรณ์นักเรียนพอเพียง
แผนการจัดการเรียนรู้ที่ 11 เรื่อง บัญชีสหกรณ์ เวลา 2 ชั่วโมง
รายวิชา การสหกรณ์ตามปรัชญาเศรษฐกิจพอเพียง กลุ่มสาระการเรียนรู้ สังคมศึกษาฯ

1. ผลการเรียนรู้ที่คาดหวัง

1. อธิบายการบัญชีสหกรณ์
2. แสดงตัวอย่างการบัญชีสหกรณ์ตามปรัชญาของเศรษฐกิจพอเพียง

2. สาระสำคัญ

- การบัญชีสหกรณ์ตามหลักปรัชญาเศรษฐกิจพอเพียง

3. สาระการเรียนรู้

การบัญชีเป็นการจดบันทึกรายการทางการเงินจากเอกสารหลักฐานต่าง ๆ ซึ่งมีทั้งรายการรับเงินและรายการจ่ายเงิน

ในการดำเนินงานของสหกรณ์นักเรียน นักเรียนผู้เป็นสมาชิกมาร่วมกันถือหุ้น มาร่วมกันออมทรัพย์โดยการฝากเงินไว้กับสหกรณ์ บางคนฝากเงินวันละ 1 บาท บางคนฝากเงินวันละ 2 – 3 บาท เมื่อฝากเงินกันหลายคน และเงินฝากของแต่ละคนไม่เท่ากันก็เป็นการยากที่พนักงานผู้รับฝากจะจ่ายยอดเงินฝากของแต่ละคนได้ จึงต้องมีการจดบันทึกไว้เป็นหลักฐานและเมื่อหลักฐานต่าง ๆ มีมากก็ทำให้สับสนได้จึงต้องนำหลักฐานนั้นมาเรียงและจดบันทึกให้เป็นหมวดหมู่ เพื่อให้ง่ายต่อการตรวจสอบค้นหาและรวมยอดเงิน ซึ่งวิธีการจดบันทึกดังกล่าวนี้เราเรียกว่าการบัญชี

การบันทึกรายการรับเงินและรายการจ่ายเงินของสหกรณ์นักเรียนซึ่งแยกการลงบันทึกตามกิจกรรม ต่าง ๆ คือ

1. การรับสมาชิกและการดำเนินการทั่วไป
2. การดำเนินกิจกรรมร้านค้า
3. การดำเนินกิจกรรมออมทรัพย์
4. การดำเนินกิจกรรมผลิต

การบัญชีมีความสำคัญต่อการดำเนินงานของสหกรณ์นักเรียนทำให้ทราบความเคลื่อนไหวในการดำเนินงานและทราบรายรับ - รายจ่ายของสหกรณ์ ทำให้สามารถตรวจสอบดูแลได้ง่ายและเป็นการฝึกความมีระเบียบวินัยทางการเงินซึ่งนักเรียนจะสามารถนำไปใช้ได้ในชีวิตประจำวันได้

การจัดทำบัญชีมีความสอดคล้องกับหลักปรัชญาเศรษฐกิจพอเพียง ดังนี้

ความพอประมาณ เป็นการแสดงตัวเลขรายรับ รายจ่าย เงินคงเหลือ ทรัพย์สินคงเหลือ ทำให้ทราบสถานะของบุคคล/องค์กร ว่ามีการใช้จ่ายมากเกินไป น้อยเกินไป หรือไม่ หรือพอดีเหมาะสม เมื่อรู้สถานะสามารถนำสู่การปรับปรุง

ความมีเหตุมีผลจากการจัดทำบัญชีจะทำให้รู้การตัดสินใจว่าเป็นไปเพื่อการใดใช้หลักเกณฑ์ใดตัดสินใจ และต่อไปควรตัดสินใจอย่างไร

การมีภูมิคุ้มกัน จะเห็นได้จากตัวเลขทางบัญชีถึงเงินสำรองไว้ใช้จ่ายยามจำเป็น ไร้ขยายกิจการ การหมุนเวียนเงินมีความคล่องตัวหรือไม่

เงื่อนไขการมีความรู้ จากการจัดทำบัญชีจะแสดงทิศทาง แนวโน้ม ในอดีตในอนาคต จึงต้องแสวงหาความรู้เพื่อพัฒนาหรือเพื่อแก้ปัญหา

เงื่อนไขคุณธรรม ในการทำบัญชีต้องยึดความถูกต้อง รับผิดชอบ ทันทเวลา นำไปใช้ประโยชน์ได้

4. ทักษะที่จำเป็น

4.1 ทักษะการเรียนรู้ด้านนวัตกรรม

1. ทักษะในการสื่อสาร ความสามารถในการสื่อสารความเห็นของตนจากการจัดทำบัญชี
2. ทักษะการแก้ปัญหา ความสามารถในการแก้ปัญหาที่มีด้วยการรวมกลุ่ม

4.2 ทักษะการใช้เทคโนโลยี

- การรู้สารสนเทศ ความสามารถในการใช้เทคโนโลยีสื่อสารสร้างความเข้าใจ

4.3 ทักษะการทำมาหาเลี้ยงชีพ

- ความคิดริเริ่มในการทำงาน ความสามารถในการคิดอย่างเป็นระบบในการจัดทำบัญชีสหกรณ์

- ความสามารถในการปรับตัว ความสามารถในการใช้ทักษะชีวิตสอดคล้องกับผลการลงบัญชี

5. ชี้นำงาน/ภาระงาน

การพูดแสดงความคิดเห็น การแบ่งกลุ่ม การทำกิจกรรมกลุ่มร่วมกัน การนำเสนองานกลุ่ม

6. การวัดและประเมินผล

เป้าหมายการเรียนรู้	วิธีการวัด	เครื่องมือ	เกณฑ์การวัดประเมินผล
ความรู้ - การจัดทำบัญชีสหกรณ์ - การบันทึกบัญชีรับ-จ่าย และการประยุกต์ใช้ ทักษะที่จำเป็น - ความสามารถในการคิด - กระบวนการการทำงานกลุ่ม - ความสามารถในการแก้ปัญหา - ความสามารถในการใช้เทคโนโลยีสื่อสาร	- สังเกตการถาม-ตอบ - การปฏิบัติกิจกรรม	- ใบงานเรื่องการบันทึกรายการรับเงิน-จ่ายเงิน - นักเรียนปฏิบัติการลงบัญชีจริง - ตัวอย่างการจัดทำบัญชีรายรับ-รายจ่ายที่ถูกต้อง - แบบประเมินการปฏิบัติกิจกรรม - แบบตรวจผลงาน	- เกณฑ์การผ่านระดับดีขึ้นไป

7. กิจกรรมการเรียนรู้

บทบาทของครูผู้สอน เป็นผู้วางแผน (Planner) ผู้ให้ความกระจ่าง (Clarifier) ผู้กระตุ้น (Stimulator) ผู้ประสานงาน (Coordinator) ผู้ประเมินผล (Evaluator) สร้างบรรยากาศที่ดี ไม่เคร่งเครียด พร้อมทั้งจะรับฟังผู้เรียนทุกกรณี

บทบาทของผู้เรียน ดำเนินการแก้ปัญหาด้วยตนเอง แสวงหาความรู้แลกเปลี่ยนความรู้หรือประสบการณ์กับเพื่อนเพื่อนำข้อมูลมาใช้ในการฝึกปฏิบัติพัฒนาทักษะที่จำเป็นในด้านต่าง ๆ โดยเน้นการเรียนรู้แบบมีส่วนร่วม ทุกคนต้องมีส่วนร่วมในทุกกิจกรรม

ชั่วโมงที่ 1-2

กิจกรรมนำสู่บทเรียน

ขั้นที่ 1 ขั้นกระตุ้นความสนใจ ด้วยสื่อเสียง สื่อสายตา สื่ออื่น ๆ ให้เกิดความต้องการเรียนรู้ กำหนดวัตถุประสงค์หรือเป้าหมายการทำงาน ครูผู้สอนจัดกิจกรรมในบทบาทของผู้ชี้แนะ ผู้กระตุ้น

1. ครูและนักเรียนร่วมกันสนทนาเกี่ยวกับการรับเงินและจ่ายเงินของนักเรียนในชีวิตประจำวันว่ามีอะไรที่เกี่ยวข้องกับการลงบัญชีบ้าง

กิจกรรมการเรียนรู้

ขั้นที่ 2 ขั้นเห็นคุณค่าของตนเองและผู้อื่น

2. ครูอธิบายความหมายของการบัญชีและการบันทึกรายการรับเงิน - จ่ายเงิน

3. ให้นักเรียนดูเอกสารทางบัญชีที่เกี่ยวข้องกับการลงบัญชี

4. ครูเตรียมโจทย์ทางบัญชีเพื่อให้นักเรียนได้ปฏิบัติการลงรายการรับเงิน - จ่ายเงิน

ขั้นที่ 3 ขั้นการลงมือปฏิบัติ

5. แบ่งกลุ่มนักเรียน

6. ให้กลุ่มนักเรียนบันทึกบัญชีการรับเงิน - จ่ายเงิน

7. มอบหมายให้นักเรียนไปศึกษารายละเอียดการจัดทำบัญชีและให้จัดทำบัญชีรายรับ - รายจ่ายของนักเรียนในแต่ละวันเป็นเวลา 1 สัปดาห์ จัดทำเป็นรายงานส่งครู

กิจกรรมรวบยอด

ขั้นที่ 4 ขั้นการสะท้อนผล

8. ครูและนักเรียนร่วมกันเฉลยการลงรายการรับ - จ่ายที่ถูกต้อง และครูตรวจผลการบันทึกการรับ - จ่ายประจำวันของนักเรียน

8. สื่อและแหล่งการเรียนรู้

1. ใบงานการบันทึกรายรับ รายจ่าย
2. ตัวอย่างบัญชีรับ-จ่าย
3. บัญชีสหกรณ์นักเรียน
4. เจ้าหน้าที่บัญชีสหกรณ์

9. การวัดและประเมินผล

วิธีการ

1. สังเกตการณ์ทำงานกลุ่ม
2. การนำเสนอรายงาน

เครื่องมือ

1. แบบสังเกตการณ์ทำงานกลุ่ม
2. แบบประเมินทักษะที่จำเป็นในการดำรงชีวิต

10. เกณฑ์การประเมินทักษะที่จำเป็นในการดำรงชีวิต

ทักษะการเรียนรู้ ด้านนวัตกรรม	ระดับคะแนน			
	4	3	2	1
1. ทักษะการ แก้ปัญหา	ปฏิบัติตาม แผนการแก้ปัญหา ที่กำหนดไว้ทุก ขั้นตอนมีข้อมูล สนับสนุนครบถ้วน สมบูรณ์	ปฏิบัติตาม แผนการแก้ปัญหา ที่กำหนดไว้ 2 ใน 3 ของขั้นตอนและ มีข้อมูลสนับสนุน สมบูรณ์	ปฏิบัติตาม แผนการแก้ปัญหา ที่กำหนดไว้ 1 ใน 3 ของขั้นตอน และมีข้อมูล สนับสนุนสมบูรณ์	มีการแสดงการ เชื่อมโยง ความสัมพันธ์ ระหว่างสาเหตุของ ปัญหาและผลที่จะ เกิดขึ้น
2. ทักษะ ความคิด สร้างสรรค์	พัฒนาชิ้นงาน หรือ วิธีการเพื่อแก้ ปัญหาด้วยความ คิดที่แปลกใหม่ เหมาะสมต่อการ ใช้งานจริง	พัฒนาชิ้นงาน หรือ วิธีการเพื่อแก้ ปัญหาด้วยความ คิดที่แปลกใหม่	พัฒนาชิ้นงาน หรือ วิธีการเพื่อ แก้ปัญหาด้วยการ ผสมผสานและ ดัดแปลงจากความ คิดเดิม	พัฒนาชิ้นงานหรือ วิธีการเพื่อแก้ ปัญหาโดยไม่มี ความคิดแปลก ใหม่
3. ทักษะในการ สื่อสาร	นำเสนออภิปราย และตอบคำถาม ได้เข้าใจง่าย และ มีวิธีการที่น่าสนใจ เหมาะสมกับ ลักษณะข้อมูล	นำเสนอ อภิปราย และตอบคำถาม ได้เข้าใจ และมี วิธีการที่เหมาะสม กับลักษณะข้อมูล	นำเสนออภิปราย และตอบคำถามได้ แต่มีวิธีการ ไม่เหมาะสมกับ ลักษณะข้อมูล	นำเสนอ อภิปราย และตอบคำถาม ได้ ไม่เหมาะสมกับ ลักษณะข้อมูล
4. ทักษะการ ทำงานร่วมกับ ผู้อื่น	มีส่วนร่วมในการ ทำงานและรับฟัง ความคิดเห็นของ ผู้อื่นอย่างตั้งใจทุก ครั้ง	มีส่วนร่วมในการ ทำงานและรับฟัง ความคิดเห็นของ ผู้อื่นเป็นบางครั้ง	มีส่วนร่วมในการ ทำงานรับฟังความ คิดเห็นของผู้อื่น แต่ไม่ตั้งใจ	มีส่วนร่วมใน การ ทำงานแต่ไม่รับฟัง ความคิดเห็นของ ผู้อื่น

ทักษะการใช้เทคโนโลยี	ระดับคะแนน			
	4	3	2	1
1. การรู้เท่าทันสื่อ	ใช้สื่อได้ทุกประเภทอย่างเต็มที่ มีวิธีการตรวจสอบแหล่งที่มาของข้อมูล ด้วยวิธีการหลากหลาย ได้	ใช้สื่อได้ทุกประเภท อย่างเต็มที่ มีวิธีการตรวจสอบแหล่งที่มาของข้อมูล ด้วยวิธีการ ค้นหาด้วยวิธี เดิม ๆ	ใช้สื่อได้อย่างเต็มที่ ในบางครั้ง มีวิธีการตรวจสอบแหล่งที่มาของข้อมูล ด้วยวิธีการ เดิม ๆ	ใช้สื่อได้อย่างจำกัด ไม่สามารถตรวจสอบแหล่งที่มาของข้อมูลได้
2. การรู้เทคโนโลยี	เลือกและใช้เทคโนโลยีในการสืบค้น ค้นคว้า รวบรวมความรู้ได้ด้วยตนเองอย่างถูกต้อง และเหมาะสม มีความหลากหลาย แปลกใหม่ น่าสนใจ ไม่ลอกเลียนแบบ ไม่ทำให้ผู้อื่นเดือดร้อน และเห็นประโยชน์ ของการใช้เทคโนโลยี เพื่อการเรียนรู้ทุกครั้ง	เลือกและใช้เทคโนโลยีในการสืบค้น ค้นคว้า รวบรวมความรู้ได้ด้วยตนเอง อย่างถูกต้อง และเหมาะสม มีความหลากหลาย แปลกใหม่ น่าสนใจ ไม่ลอกเลียนแบบ ไม่ทำให้ผู้อื่นเดือดร้อน และเห็นประโยชน์ของการใช้เทคโนโลยี เพื่อการเรียนรู้ เป็นส่วนใหญ่	เลือกและใช้เทคโนโลยีในการสืบค้น ค้นคว้า รวบรวมความรู้ได้ด้วยตนเองอย่างถูกต้อง และเหมาะสม มีความหลากหลาย แปลกใหม่ น่าสนใจ ไม่ลอกเลียนแบบ ไม่ทำให้ผู้อื่นเดือดร้อน และเห็นประโยชน์ ของการใช้เทคโนโลยีเพื่อการเรียนรู้ เป็นบางครั้ง	เลือกและใช้เทคโนโลยีในการสืบค้น ค้นคว้า รวบรวมความรู้ โดยมีผู้แนะนำหรือลอกเลียนแบบผู้อื่น
3. การรู้สารสนเทศ	สามารถระบุแหล่งสารสนเทศ ประเมินว่าสารสนเทศนั้นดีหรือไม่ดี และสามารถนำสารสนเทศที่ค้นมาได้ นั้นไปใช้ได้ อย่างมีประสิทธิภาพ	สามารถระบุแหล่งสารสนเทศ ประเมินว่าสารสนเทศนั้นดีหรือไม่ดี และสามารถสืบค้นสารสนเทศได้	สามารถระบุแหล่งสารสนเทศได้ ประเมินว่าสารสนเทศนั้นดีหรือไม่ดี	สามารถระบุแหล่งสารสนเทศได้

ทักษะการทํามา หาเลี้ยงชีพ	ระดับคะแนน			
	4	3	2	1
1. ความสามารถ ในการปรับตัว	เปิดรับการเรียนรู้ กล้าหาญ ไม่กลัวที่ จะผิด ดูแลความ ต้องการของตนเอง ใส่ใจต่อตนเอง คนอื่นและบริบท ข้อสัถยและพูด ความจริง ปรับความ ช้า เร็วในการเรียนรู้ ตนเองด้วยสติ	เปิดรับการเรียนรู้ กล้าหาญ กลัวที่ จะผิด ดูแลความ ต้องการของตนเอง ใส่ใจต่อตนเอง คนอื่นและบริบท ข้อสัถยและพูด ความจริง ปรับความ ช้า เร็วในการเรียนรู้ ตนเองด้วยสติ	เปิดรับการเรียนรู้ กล้าหาญ กลัวที่ จะผิด ดูแลความ ต้องการของตนเอง ใส่ใจต่อตนเอง คนอื่นและบริบท ข้อสัถยและพูด ความจริง	เปิดรับการเรียนรู้ กล้าหาญ กลัวที่ จะผิด ดูแลความ ต้องการของตนเอง ใส่ใจต่อตนเอง คนอื่นและบริบท
2. ความคิดริเริ่ม ในการทำงาน	สามารถแตก ความคิดจากเดิม ไปสู่ความคิดแปลก ใหม่ ที่ไม่ซ้ำ ของเดิม สามารถ อธิบายได้	การนำเอาความคิด เก่ามาปรุงแต่ง ผสมผสานจนเกิด เป็นของใหม่ สามารถอธิบายได้	การนำเอาความคิด เก่ามาปรุงแต่ง ผสมผสานจนเกิด เป็นของใหม่แต่ อธิบายไม่ได้	สามารถเลียนแบบ ความคิดจากเดิมได้
3. ความ รับผิดชอบ	เข้าเรียนตรงเวลา ส่งงานตามเวลานัด มีอุปกรณ์การเรียน พร้อมทำกิจกรรม กลุ่มจนบรรลุ เป้าหมาย ปฏิบัติ กิจกรรมที่ได้รับ มอบหมายจน สำเร็จสมบูรณ์	เข้าเรียนตรงเวลา ส่งงานตามเวลานัด มีอุปกรณ์การเรียน พร้อมทำกิจกรรม กลุ่มจนบรรลุ เป้าหมาย	เข้าเรียนตรงเวลา ส่งงานตามเวลานัด มีอุปกรณ์การเรียน พร้อม มีส่วนร่วม ในการทำกิจกรรม	เข้าเรียนไม่ตรง เวลาส่งงานไม่ตรง ตามเวลานัด มีอุปกรณ์การเรียน พร้อม มีส่วนร่วม ในการทำกิจกรรม
4. ภาวะความ เป็นผู้นำ	กล้าคิด กล้า นำเสนอ มีความ ตั้งใจในการทำงาน ส่งเสริมให้ลูกทีม สื่อสาร ระดม ความคิด	กล้าคิด กล้า นำเสนอ มีความ ตั้งใจในการทำงาน	กล้าคิด ไม่กล้า นำเสนอ มีความ ตั้งใจในการทำงาน	ไม่กล้าคิด ไม่กล้า นำเสนอ มีความ ตั้งใจในการทำงาน

หน่วยการเรียนรู้ที่ 4 เรื่อง สหกรณ์นักเรียนพอเพียง
แผนการจัดการเรียนรู้ที่ 12 เรื่อง กิจการสหกรณ์นักเรียน เวลา 3 ชั่วโมง
รายวิชา การสหกรณ์ตามปรัชญาเศรษฐกิจพอเพียง กลุ่มสาระการเรียนรู้ สังคมศึกษาฯ

1. ผลการเรียนรู้ที่คาดหวัง

1. ปฏิบัติจริงสหกรณ์นักเรียน
2. ประยุกต์หลักการสหกรณ์ในชีวิตประจำวัน

2. สาระสำคัญ/ความคิดรวบยอด

1. ความหมายและประเภทปัจจัยการผลิต
2. เทคโนโลยีการผลิตและบริการ
3. พฤติกรรมผู้บริโภค
4. ปฏิบัติจริงสหกรณ์นักเรียน
5. ประยุกต์หลักการสหกรณ์ในชีวิตประจำวัน

3. สาระการเรียนรู้

การผลิตเป็นการสร้างสรรค์สินค้าและบริการเพื่อตอบสนองความต้องการมนุษย์ ผู้ซึ่งมีความต้องการอย่างไม่สิ้นสุด แต่เนื่องจากการมีทรัพยากรที่มีอยู่อย่างจำกัดจึงต้องใช้ให้เกิดประโยชน์สูงสุด ปัญหาพื้นฐานทางการผลิต ได้แก่ 1) จะผลิตอะไร จำนวนเท่าใด เป็นปัญหาพื้นฐานเนื่องจากการขาดแคลนของทรัพยากรจึงทำให้เกิดปัญหาว่าควรจะตัดสินใจเลือกผลิตสินค้าและบริการอะไรบ้างจึงจะตรงกับความต้องการของสังคมมากที่สุด 2) จะผลิตอย่างไร ที่จะทำให้สามารถผลิตสินค้าและบริการได้มากที่สุดโดยใช้ทรัพยากรน้อยที่สุด 3) จะผลิตเพื่อใคร คือ จะต้องตัดสินใจว่าใครบ้างในสังคมที่จะได้รับส่วนแบ่งของสินค้าและบริการที่ผลิตได้และได้รับด้วยวิธีใด มากน้อยเพียงใด เนื่องจากสินค้าและบริการที่ผลิตขึ้นไม่เพียงพอกับความต้องการของบุคคลทุกคนในสังคม การกระบวนการผลิตมีองค์ประกอบที่สำคัญ 3 ประการ อันได้แก่ ปัจจัยนำเข้า กระบวนการแปลงสภาพ และผลผลิต โดยมีรายละเอียด ดังต่อไปนี้

1. ปัจจัยนำเข้า (Input) คือ ทรัพยากรขององค์การที่ใช้ผลิตทั้งที่เป็นสินทรัพย์ที่มีตัวตน เช่น ที่ดิน วัตถุดิบ เครื่องจักร อุปกรณ์ และสินทรัพย์ที่ไม่มีตัวตน เช่น แรงงาน ระบบการจัดการ ขาวสาร ทรัพยากรที่ใช้จะต้องมีคุณสมบัติและประโยชน์ใช้สอยที่เหมาะสม และมีต้นทุนการผลิตที่ต่ำ เพื่อให้สินค้าสำเร็จรูปสามารถแข่งขันทางด้านราคาได้ในท้องตลาด

2. กระบวนการแปลงสภาพ เป็นขั้นตอนที่ทำให้ปัจจัยนำเข้าที่ผ่านเข้ามามีการเปลี่ยนแปลงในด้านรูปลักษณะ โดย การผ่านกระบวนการผลิตในโรงงาน ด้านสถานที่ โดย การขนส่ง การเก็บเข้าคลังสินค้า ด้านการแลกเปลี่ยน โดย การค้าปลีก การค้าส่ง ด้านการให้ข้อมูล โดย การติดต่อสื่อสาร ด้านจิตวิทยา โดย การนันทนาการ

3. ผลผลิต เป็นผลได้จากกระบวนการผลิตที่มีมูลค่าสูงกว่าปัจจัยนำเข้าที่รวมกันอันเนื่องมาจากที่ได้ผ่านกระบวนการแปลงสภาพ ผลผลิตแบ่งเป็น 2 ประเภทใหญ่ ๆ คือ สินค้า เช่น

เสื้อผ้า สมุด ดินสอ รถยนต์ ไม้ แวนตา ขนมห ฯและบริการ ที่หมายถึง การกระทำที่อำนวยความสะดวกให้กับผู้รับบริการ ทั้งนี้ ในการให้บริการนั้นอาจมีการใช้อุปกรณ์หรือเครื่องมือต่าง ๆ หรืออาจจะเป็นการกระทำล้วน ๆ โดยที่ไม่มีการใช้อุปกรณ์หรือเครื่องมือใด ๆ ก็ได้ การสอนหนังสือ การร้องเพลง การซ่อมเครื่องใช้ไฟฟ้า การบริการขนส่งสินค้า หรือการให้คำปรึกษาทางด้าน กฎหมาย บัญชี หรือธุรกิจ จนถึงการกระทำที่เป็นส่วนเสริมหรือเพิ่มเติมให้กับสินค้า หรือการกระทำที่ส่งผลให้ได้รับสิ่งของที่เป็นรูปธรรม เช่น การให้บริการติดตั้งโปรแกรมคอมพิวเตอร์ที่ขาย ควบคู่ไปกับเครื่องคอมพิวเตอร์ การบริการที่พักแรมของโรงแรม หรือ การบริการถ่ายภาพหรือถ่ายวิดีโอ หรือการบริการออกแบบ และตัดเย็บเสื้อผ้า เป็นต้น

เทคโนโลยีเป็นเรื่องของการแสดงความสามารถในเชิงความคิดสร้างสรรค์ของมนุษย์ การพัฒนาผลิตภัณฑ์ การบริการและผลสำเร็จของการนำสิ่งเหล่านั้นเข้าสู่ตลาด ทั้งหมดนี้ต้องใช้ความคิดริเริ่ม ด้วยการทำงานที่เป็นระบบจึงจะสามารถสร้างเทคโนโลยีสำเร็จ เพื่อให้ผู้บริโภคสามารถที่จะเลือกซื้อสินค้าและใช้บริการตามความต้องการ เพื่อให้เกิดผลดีต่อร่างกายและจิตใจ อันเป็นผลให้ผู้บริโภคมีสุขภาพสมบูรณ์ แต่ในปัจจุบันสภาพเศรษฐกิจและการตลาดมีการแข่งขันมากมาย ผู้ผลิตต่างก็พยายามที่จะผลิตสินค้าและบริการต่าง ๆ เพื่อตอบสนองความต้องการของผู้บริโภค และให้มียอดจำหน่ายและบริการให้ได้มากที่สุด โดยพยายามหาวิธีการต่าง ๆ มาใช้เพื่อให้ผู้บริโภคเกิดความสนใจในสินค้าและบริการของตน เช่น การพยายามลดต้นทุนการผลิต โดยการใช้นวัตกรรมที่มีราคาถูกและไม่ได้คุณภาพแทนสารอาหารที่มีคุณค่าต่อร่างกายที่มีราคาแพง การเจือปนสารบางอย่างลงในอาหารเพื่อเพิ่มปริมาณสินค้า การโฆษณาทางสื่อมวลชนต่าง ๆ การลดราคา และแถมสินค้า เป็นต้น ซึ่งจากสภาวะการดังกล่าวทำให้ผู้บริโภคเกิดความสับสนและความเข้าใจที่ไม่ถูกต้อง อีกทั้งการได้รับข่าวสารหรือข้อเท็จจริงเกี่ยวกับคุณภาพและราคาของสินค้าและบริการ รวมทั้งไม่ทราบสิทธิของตนเองที่จะพึงกระทำได้เมื่อถูกละเมิดสิทธิ์ ทำให้ผู้บริโภคมีพฤติกรรมกรบริโภคต่าง ๆ กันไปทั้งเหมาะสมและไม่เหมาะสม ซึ่งก่อให้เกิดผลกระทบโดยตรงและโดยทางอ้อมต่อสุขภาพอนามัยโดยทั่วไป

พฤติกรรมกรบริโภคเป็นการกระทำหรือการแสดงออกต่อการเลือกและใช้สินค้าบริการต่าง ๆ ในอดีตนั้น พฤติกรรมผู้บริโภคมักจะใช้แรงงานและการกระทำของมนุษย์เป็นหลัก เช่น การกวาดบ้าน ซักผ้า การประกอบอาหารรับประทานเองภายในครอบครัว ฯลฯ แต่ในปัจจุบันพฤติกรรมต่าง ๆ เหล่านี้ได้เปลี่ยนแปลงไป ความเจริญก้าวหน้าทางวิทยาศาสตร์และเทคโนโลยีต่าง ๆ ได้เข้ามามีบทบาทต่อพฤติกรรมกรบริโภคในชีวิตประจำวันเพิ่มมากขึ้น สาเหตุที่สำคัญที่ทำให้พฤติกรรมกรบริโภคของมนุษย์เปลี่ยนแปลงไป คือ

1. ความรู้ ความเข้าใจที่ถูกต้องต่อพฤติกรรมกรบริโภค เนื่องจากความเจริญในการผลิตสินค้าและบริการที่มีอยู่มากมาย ทำให้ผู้ผลิตผู้บริโภคต้องพยายามหาความรู้ต่อสินค้าและบริการให้มากขึ้น
2. ทักษะคติ ค่านิยม ความเชื่อต่อการใช้สินค้าและบริการ เช่น ค่านิยมในการใช้ของนอกหรือสินค้าต่างประเทศ ทั้งที่คุณภาพของสินค้าในประเทศก็ทัดเทียมกัน แต่มีราคาถูกกว่าอีกด้วย เช่น โทรศัพท์ เสื้อผ้า เป็นต้น จากค่านิยมความเชื่อดังกล่าวนี้อาจทำให้พฤติกรรมกรบริโภคสินค้าและบริการเปลี่ยนแปลงไป

3. ราคา สินค้าและบริการที่มีราคาถูกอาจจะได้รับคามนิยมในกลุ่มบุคคลที่มีรายได้น้อย แต่สินค้าและบริการที่มีราคาแพง ก็อาจจะได้รับคามนิยมในกลุ่มบุคคลที่นิยมใช้สินค้าและบริการที่มีราคาแพง

4. การโฆษณาประชาสัมพันธ์ สินค้าและบริการทางสื่อมวลชนต่าง ๆ ทั้งทางวิทยุ โทรทัศน์ หนังสือ ป้ายโฆษณา ฯลฯ ได้แก่ การโฆษณาเครื่องดื่มบำรุงกำลัง น้ำอัดลม ฯลฯ ก่อให้เกิดการมีพฤติกรรมผู้บริโภคที่ไม่เหมาะสมได้

5. เวลา เนื่องจากความเร่งรีบในการประกอบอาชีพการทำงาน ทำให้มีเวลาในการเลือกใช้สินค้าและบริการมีน้อย ความสะดวกรวดเร็วจึงเป็นที่สนองความต้องการของผู้บริโภค ทำให้พฤติกรรมของผู้บริโภคเปลี่ยนแปลงไป

6. ความต้องการของผู้บริโภคมีมากกว่าผลิตภัณฑ์และบริการ

จากสาเหตุดังกล่าวนี้เอง ทำให้ผู้บริโภคมีพฤติกรรมต่าง ๆ ซึ่งแบ่งได้เป็น 2 ประการ คือ พฤติกรรมผู้บริโภคที่ดี จากการเปลี่ยนแปลงทางด้านวิทยาศาสตร์และเทคโนโลยีต่าง ๆ ทำให้ผู้ผลิตสามารถผลิตสินค้าได้รวดเร็ว การแข่งขันกันทางด้านคุณภาพทำให้ผู้บริโภคสามารถเลือกใช้สินค้าและบริการที่ดีที่สุดสะดวกรวดเร็วได้ เช่น การใช้เครื่องซักผ้า เครื่องดูดฝุ่น ฯลฯ ทำให้ผู้บริโภคทุ่นแรงและเวลาในการประกอบภาระงานเหล่านี้ได้ นอกจากนี้ การเผยแพร่การประชาสัมพันธ์สินค้าและบริการต่าง ๆ ทางสื่อมวลชน ทำให้ประชาชนมีความรู้และความเข้าใจที่ถูกต้อง เพื่อเป็นแนวทางในการตัดสินใจกระทำหรือมีพฤติกรรมที่เหมาะสมได้ เช่น การเลือกรับประทานอาหารในร้านที่สะอาดถูกสุขลักษณะ การสังเกตทะเบียนอาหารและยา การสังเกตมาตรฐานผลิตภัณฑ์อุตสาหกรรม การสังเกตวันหมดอายุของสินค้า วัน เดือน ปีที่ผลิต การเลือกสินค้าที่อยู่ในสภาพปกติ ฯลฯ นอกจากนี้แล้ว ยังจะทำให้ผู้บริโภคสามารถเลือกใช้สินค้าและบริการที่มีคุณภาพได้อย่างถูกต้อง การประกาศและแจ้งราคาของสินค้าและบริการที่ถูกต้องตามราคาที่กำหนด ก็จะทำให้ผู้บริโภคได้ซื้อสินค้าและบริการได้ในราคาประหยัด แต่มีคุณภาพดี พฤติกรรมต่าง ๆ ในการบริโภคที่ไม่ค่อยถูกต้องนัก เช่น ค่านิยมในการกินของพิสดารต่าง ๆ หรือการกินอาหารที่สุก ๆ ดิบ ๆ ก็กำลังได้รับการเปลี่ยนแปลงและปรับพฤติกรรมในการบริโภคให้ดีขึ้นกว่าในอดีต โดยได้รับความร่วมมือจากหน่วยงานต่าง ๆ ที่เกี่ยวข้องในการเข้าไปช่วยพฤติกรรมที่ไม่ดีให้เป็นพฤติกรรมที่ดีได้ อย่างไรก็ตาม ผู้บริโภคที่ดีจะต้องคำนึงถึงประโยชน์ที่จะได้รับการบริโภคนั้น ๆ ด้วย ควรคิดถึงความเป็นไปในชีวิตประจำวันและประโยชน์ใช้สอยอื่น ๆ ความประหยัด จึงจะเป็นผู้บริโภคที่ดีและใช้สินค้าและบริการได้อย่างฉลาด

พฤติกรรมผู้บริโภคที่ไม่ดี มีสาเหตุหลายประการ ที่ทำให้พฤติกรรมผู้บริโภคของประชาชนเปลี่ยนแปลงไป โดยเฉพาะการโฆษณาประชาสัมพันธ์ การดำเนินชีวิตและวัฒนธรรมที่เปลี่ยนแปลงไป การเข้าใจว่าบางสิ่งบางอย่างเป็นสิ่งโก้เก๋ ก่อให้เกิดพฤติกรรมที่ไม่ดีของผู้บริโภคในที่สุด

1. พฤติกรรมที่ไม่ดีเกี่ยวกับสินค้าบริโภค การที่วัยรุ่นนิยมเข้ารับประทานอาหารในร้านประเภทฟาสต์ฟู้ด ตามศูนย์การค้า หรือความเร่งรีบในการทำงานทำให้เลือกรับประทานอาหารสำเร็จรูปต่าง ๆ เช่น บะหมี่สำเร็จรูป แชนด์วิช เป็นต้น เหล่านี้ได้รับการพิสูจน์แล้วว่า ขาดคุณค่าทางอาหารที่พอเพียงต่อการดำรงชีวิต และมีรายงานการเปลี่ยนแปลงทางอารมณ์ของผู้ที่รับประทานอาหารประเภทนี้เป็นประจำด้วย เป็นตัวอย่างพฤติกรรมที่ไม่ดีของผู้บริโภคอันเกิดจากการดำเนินชีวิตและวัฒนธรรมที่เปลี่ยนแปลงไป การดื่มน้ำอัดลม ที่ในปัจจุบันทั้งเด็กวัยรุ่นและผู้ใหญ่ได้ดื่มน้ำอัดลมกันจน

เป็นปกติในชีวิตประจำวัน ซึ่งน้ำอัดลมเหล่านี้ไม่ได้มีประโยชน์ใด ๆ ต่อร่างกายเลย นอกจากน้ำอัดลมแล้ว เครื่องดื่มบำรุงกำลังต่าง ๆ เครื่องดื่มเกลือแร่ ก็กำลังได้รับความนิยมมากขึ้น ทั้งในหมู่ผู้ใช้แรงงานและนักกีฬา ซึ่งพฤติกรรมกรรมการบริโภคสินค้าเหล่านี้เป็นพฤติกรรมที่ไม่เหมาะสม ควรจะได้รับการปรับปรุงและเปลี่ยนแปลงพฤติกรรมให้ดีขึ้น

2. พฤติกรรมที่ไม่ดีเกี่ยวกับสินค้าอุปโภค การเลือกซื้อสินค้าราคาถูกหรือสินค้าลดราคา ผู้บริโภคจะต้องพิจารณาสินค้าอย่างรอบคอบ เพราะอาจจะเลือกซื้อสินค้าจากการจูงใจด้วยการโฆษณาประชาสัมพันธ์ โดยสินค้าอาจมีคุณภาพที่ด้อยและไม่มีความจำเป็นในการบริโภค เช่น การซื้อเสื้อผ้า รองเท้า จากการลดราคา แล้วนำมาเก็บไว้ เพราะไม่มีความจำเป็นต้องใช้ ก็เป็นตัวอยางพฤติกรรมที่ไม่ดีที่เกิดจากการโฆษณาประชาสัมพันธ์

3. พฤติกรรมที่ไม่ดีเกี่ยวกับบริการสุขภาพ การใช้บริการสุขภาพ เช่น เมื่อเจ็บป่วยแทนที่จะไปพบหมอในโรงพยาบาลหรือคลินิก เพื่อตรวจและเข้ารับการรักษาอย่างถูกต้อง แต่กลับไปซื้อยาตามร้านขายยาต่าง ๆ ที่ไม่มีเภสัชกรแนะนำ หรือไปซื้อยาตามคำบอกเล่าของเพื่อน การซื้อยาชุด การไปปรึกษาหมอดี หมอเถื่อนต่าง ๆ ซึ่งทำให้ได้รับอันตรายและผลกระทบจากการใช้บริการเหล่านี้ได้ การซื้อยาชุดจากรถขายยาที่เร่ขายตามหมู่บ้านในชนบทด้วยราคาถูก และการโฆษณาสรรพคุณของยาว่าแก้สารพัดโรคนั้น ก็เป็นพฤติกรรมกรรมการบริโภคที่ผิดอย่างยิ่ง เพราะยาเหล่านี้ไม่ได้ผ่านการตรวจสอบและผู้บริโภคอาจเกิดอันตรายจากยาดังกล่าว โดยไม่สามารถติดตามผู้ขายให้มารับผิดชอบได้

กิจกรรมสหกรณ์นักเรียนประกอบด้วย การผลิต การรวมซื้อ (ร้านค้า) การออม

ขั้นตอนของกิจกรรมการผลิต คือ สมาชิกมีความต้องการผลิต สหกรณ์ส่งเสริมการผลิต สมาชิกทำการผลิต จำหน่าย / แปรรูปผลผลิต

ขั้นตอนของกิจกรรมร้านค้า คือ สมาชิกมีความต้องการ สหกรณ์สำรวจ สหกรณ์จัดหาสินค้ามาจำหน่าย ดำเนินการจำหน่ายสินค้าให้สมาชิก สมาชิกใช้ประโยชน์จากสินค้า จ่ายเงินเฉลี่ยคืนให้สมาชิก

ขั้นตอนของกิจกรรมออมทรัพย์ คือ สมาชิกมีความต้องการออมเงิน สหกรณ์รับฝากเงิน คิดดอกเบี้ยเงินฝากให้สมาชิก สมาชิกถอนไปใช้เมื่อจำเป็น

4. ทักษะที่จำเป็น

4.1 ทักษะการเรียนรู้ด้านนวัตกรรม

1. ทักษะในการสื่อสาร ความสามารถในการสื่อสารความเห็นของตนในการร่วมกิจกรรมสหกรณ์

2. ทักษะการแก้ปัญหา ความสามารถในการแก้ปัญหาที่มีด้วยการรวมกลุ่ม

4.2 ทักษะการใช้เทคโนโลยี

- การรู้สารสนเทศ ความสามารถในการใช้เทคโนโลยีสื่อสารสร้างความเข้าใจ

4.3 ทักษะการทำมาหาเลี้ยงชีพ

1. ความคิดริเริ่มในการทำงาน ความสามารถในการคิดอย่างเป็นระบบในการร่วมกิจกรรมสหกรณ์

2. ความสามารถในการปรับตัว ความสามารถในการใช้ทักษะชีวิตสอดคล้องกับกิจกรรมสหกรณ์

5. ชิ้นงาน/ภาระงาน

การพูดแสดงความคิดเห็น การแบ่งกลุ่ม การทำกิจกรรมกลุ่มร่วมกัน การนำเสนองานกลุ่ม

6. การวัดและประเมินผล

เป้าหมายการเรียนรู้	วิธีการวัด	เครื่องมือ	ประเมินผล	เกณฑ์การวัดประเมินผล
ความรู้ ขั้นตอนการจัดตั้ง กิจกรรมสหกรณ์นักเรียน ทักษะที่จำเป็น - ความสามารถในการสื่อสาร ความเห็นของตนสู่กลุ่ม การ เจรจ่าต่อรองในกลุ่ม - ความสามารถในการคิด อย่างเป็นระบบต่อธุรกิจ สหกรณ์ - ความสามารถในการ แก้ปัญหาที่มีด้วยระบบกลุ่ม - ความสามารถในการใช้ ทักษะชีวิตตามวิธีการ สหกรณ์ - ความสามารถในการใช้ เทคโนโลยีสื่อสารสร้าง ความเข้าใจ	- สังเกตการ ถาถาม -ตอบ - การปฏิบัติ กิจกรรม	- บันทึกผล การศึกษาดูงาน - ใบความรู้เรื่อง กิจกรรมการผลิต การออม ร้านค้า - กรรมการ สหกรณ์นักเรียน - แบบประเมิน การปฏิบัติ กิจกรรม	- แบบประเมินผล งาน - แบบบันทึกการ แสดงออก - แบบประเมิน พฤติกรรมเดี่ยว/กลุ่ม - แบบประเมินทักษะ ที่จำเป็น - แบบประเมินความ สอดคล้องกับปรัชญา เศรษฐกิจพอเพียง	ถือเกณฑ์การ ผ่านระดับดี ขึ้นไป

7. กิจกรรมการเรียนรู้

บทบาทของครูผู้สอน เป็นผู้วางแผน (Planner) ผู้ให้ความกระจ่าง (Clarifier) ผู้กระตุ้น (Stimulator) ผู้ประสานงาน (Coordinator) ผู้ประเมินผล (Evaluator) สร้างบรรยากาศที่ดี ไม่เคร่งเครียด พร้อมทั้งจะรับฟังผู้เรียนทุกกรณี

บทบาทของผู้เรียน ดำเนินการแก้ปัญหาด้วยตนเอง แสวงหาความรู้แลกเปลี่ยนความรู้หรือประสบการณ์กับเพื่อนเพื่อนำข้อมูลมาใช้ในการฝึกปฏิบัติพัฒนาทักษะที่จำเป็นในด้านต่างๆ โดยเน้นการเรียนรู้แบบมีส่วนร่วม ทุกคนต้องมีส่วนร่วมในทุกกิจกรรม

ชั่วโมงที่ 1

กิจกรรมนำสู่บทเรียน

ขั้นที่ 1 ขั้นกระตุ้นความสนใจ ด้วยสื่อเสียง สื่อสายตา สื่ออื่น ๆ ให้เกิดความต้องการเรียนรู้

กำหนดวัตถุประสงค์หรือเป้าหมายการทำงาน ครูผู้สอนจัดกิจกรรมในบทบาทของ ผู้ชี้แนะ ผู้กระตุ้น

1. ครูพูดคุยกับนักเรียนเรื่องกิจกรรมผลิต ร้านค้า ออมทรัพย์ ตามประสบการณ์ที่ เคยรู้จักและกิจกรรมที่โรงเรียนปฏิบัติอยู่จริง

กิจกรรมการเรียนรู้

ขั้นที่ 2 ขั้นเห็นคุณค่าของตนเองและผู้อื่น

2. ครูอธิบายความหมายและขั้นตอนของกิจกรรมผลิต ร้านค้า ออมทรัพย์

3. ให้กรรมการสหกรณ์นักเรียนแต่ละกิจกรรมมาเล่าถึงการดำเนินงาน

ขั้นที่ 3 ขั้นการลงมือปฏิบัติ

4. ให้นักเรียนศึกษาคู่มือกิจกรรมทั้ง 3 กิจกรรมของสหกรณ์ต่าง ๆ

5. คณะกรรมการสหกรณ์นักเรียนอธิบายถึงขั้นตอนที่ถูกต้องของแต่ละกิจกรรมให้

ครูและเพื่อน ๆ ฟัง

กิจกรรมรวบยอด

ขั้นที่ 4 ขั้นการสะท้อนผล

6. ครูและนักเรียนร่วมกันสรุปขั้นตอนที่สามารถปฏิบัติได้จริงในกิจกรรมทั้ง

3 กิจกรรมของโรงเรียน

ชั่วโมงที่ 2

บทบาทของครูผู้สอน เป็นผู้วางแผน (Planner) ผู้ให้ความกระจ่าง (Clarifier) ผู้กระตุ้น (Stimulator) ผู้ประสานงาน (Coordinator) ผู้ประเมินผล (Evaluator) สร้างบรรยากาศที่ดี ไม่ เคร่งเครียด พร้อมทั้งจะรับฟังผู้เรียนทุกกรณี

บทบาทของผู้เรียน ดำเนินการแก้ปัญหาด้วยตนเอง แสวงหาความรู้แลกเปลี่ยนความรู้หรือ ประสบการณ์กับเพื่อนเพื่อนำข้อมูลมาใช้ในการฝึกปฏิบัติพัฒนาทักษะที่จำเป็นในด้านต่างๆ โดยเน้น การเรียนรู้แบบมีส่วนร่วม ทุกคนต้องมีส่วนร่วมในทุกกิจกรรม

กิจกรรมนำสู่บทเรียน

ขั้นที่ 1 ขั้นกระตุ้นความสนใจ ด้วยสื่อเสียง สื่อสายตา สื่ออื่น ๆ ให้เกิดความต้องการเรียนรู้

กำหนดวัตถุประสงค์หรือเป้าหมายการทำงาน ครูผู้สอนจัดกิจกรรมในบทบาทของ ผู้ชี้แนะ ผู้กระตุ้น

1. ครูและนักเรียนสนทนาการดำเนินการสหกรณ์โรงเรียนเป็นกิจกรรมที่ฝึกให้ นักเรียนปฏิบัติจริงและสร้างความเข้าใจเบื้องต้นในการทำกิจกรรมร่วมกัน

กิจกรรมการเรียนรู้

ขั้นที่ 2 ขั้นเห็นคุณค่าของตนเองและผู้อื่น

2. ครูนำนักเรียนไปศึกษานอกสถานที่จากแหล่งเรียนรู้ในชุมชน เช่น กลุ่มแม่บ้าน ขนมหวาน กลุ่มงานประดิษฐ์ และกลุ่มงานเกษตร

ขั้นที่ 3 ขั้นการลงมือปฏิบัติ

3. แบ่งกลุ่มนักเรียนออกเป็น 3 กลุ่ม กลุ่มละเท่า ๆ กัน แล้วให้นักเรียนบันทึก ความรู้ที่ได้รับจากการสอบถามวิทยากร

กิจกรรมรวบยอด

ขั้นที่ 4 ขั้นการสะท้อนผล

4. นักเรียนแต่ละกลุ่มสรุปจากการไปศึกษานอกสถานที่ แล้วนำเสนอหน้าชั้นเรียน
ชั่วโมงที่ 3

บทบาทของครูผู้สอน เป็นผู้วางแผน (Planner) ผู้ให้ความกระจ่าง (Clarifier) ผู้กระตุ้น (Stimulator) ผู้ประสานงาน (Coordinator) ผู้ประเมินผล (Evaluator) สร้างบรรยากาศที่ดี ไม่เคร่งเครียด พร้อมทั้งจะรับฟังผู้เรียนทุกกรณี

บทบาทของผู้เรียน ดำเนินการแก้ปัญหาด้วยตนเอง แสวงหาความรู้แลกเปลี่ยนความรู้หรือประสบการณ์กับเพื่อนเพื่อนำข้อมูลมาใช้ในการฝึกปฏิบัติพัฒนาทักษะที่จำเป็นในด้านต่าง ๆ โดยเน้นการเรียนรู้แบบมีส่วนร่วม ทุกคนต้องมีส่วนร่วมในทุกกิจกรรม

กิจกรรมนำสู่บทเรียน

ขั้นที่ 1 ขั้นกระตุ้นความสนใจ ด้วยสื่อเสียง สื่อสายตา สื่ออื่น ๆ ให้เกิดความต้องการเรียนรู้ กำหนดวัตถุประสงค์หรือเป้าหมายการทำงาน ครูผู้สอนจัดกิจกรรมในบทบาทของผู้ชี้แนะ ผู้กระตุ้น

1. ครูและนักเรียนทบทวนการดำเนินการสหกรณ์โรงเรียน การดำเนินงานฝ่ายผลิต เพื่อป้อนสินค้าเข้าสหกรณ์โดยการรวมกลุ่มกันสร้างงานเพื่อให้มีรายได้เพิ่มขึ้น

กิจกรรมการเรียนรู้

ขั้นที่ 2 ขั้นเห็นคุณค่าของตนเองและผู้อื่น

2. นักเรียนรวมกลุ่มตามความสนใจ เช่น กลุ่มทำขนมหวาน กลุ่มประมงโรงเรียน และกลุ่มผลิตสินค้าเพื่อลดต้นทุนการผลิต

ขั้นที่ 3 ขั้นการลงมือปฏิบัติ

3. เชิญวิทยากรท้องถิ่นมาให้ความรู้ นักเรียนเรียนรู้จากงานที่ตนสนใจ

4. นำผลงานมานำเสนอและมาจำหน่ายเพื่อสร้างรายได้โดยกระบวนการสหกรณ์โรงเรียน โดยเน้นกระบวนการพอเพียงและสอดคล้องกับปรัชญาเศรษฐกิจพอเพียง

กิจกรรมรวบยอด

ขั้นที่ 4 ขั้นการสะท้อนผล

5. ครูและนักเรียนร่วมกันสรุปและร่วมกันประเมินผลงาน

8. สื่อและแหล่งการเรียนรู้

1. สหกรณ์นักเรียนโรงเรียนต้นแบบการสหกรณ์
2. สหกรณ์ในชุมชน
3. รายงานกิจการสหกรณ์
4. ใบความรู้กิจกรรมสหกรณ์นักเรียน
5. กรรมการสหกรณ์นักเรียน

9. การวัดและประเมินผล

วิธีการ

1. สังเกตการณ์ทำงานกลุ่ม
2. การนำเสนอรายงาน

เครื่องมือ

3. แบบสังเกตการณ์ทำงานกลุ่ม
4. แบบประเมินทักษะที่จำเป็นในการดำรงชีวิต

10. เกณฑ์การประเมินทักษะที่จำเป็นในการดำรงชีวิต

ทักษะการเรียนรู้ ด้านนวัตกรรม	ระดับคะแนน			
	4	3	2	1
1. ทักษะการ แก้ปัญหา	ปฏิบัติตาม แผนการแก้ปัญหา ที่กำหนดไว้ทุก ขั้นตอนมีข้อมูล สนับสนุนครบถ้วน สมบูรณ์	ปฏิบัติตาม แผนการแก้ปัญหา ที่กำหนดไว้ 2 ใน 3 ของขั้นตอนและ มีข้อมูลสนับสนุน สมบูรณ์	ปฏิบัติตาม แผนการแก้ปัญหา ที่กำหนดไว้ 1 ใน 3 ของขั้นตอน และมีข้อมูล สนับสนุนสมบูรณ์	มีการแสดงการ เชื่อมโยง ความสัมพันธ์ ระหว่าง สาเหตุของปัญหา และผลที่จะเกิดขึ้น
2. ทักษะ ความคิด สร้างสรรค์	พัฒนาชิ้นงาน หรือ วิธีการเพื่อแก้ ปัญหาด้วยความ คิดที่แปลกใหม่ เหมาะสมต่อการ ใช้งานจริง	พัฒนาชิ้นงาน หรือ วิธีการเพื่อแก้ ปัญหาด้วยความ คิดที่แปลกใหม่	พัฒนาชิ้นงาน หรือ วิธีการเพื่อ แก้ปัญหาด้วยการ ผสมผสานและ ดัดแปลงจากความ คิดเดิม	พัฒนาชิ้นงานหรือ วิธีการเพื่อแก้ ปัญหาโดยไม่มี ความคิดแปลก ใหม่
3. ทักษะในการ สื่อสาร	นำเสนออภิปราย และตอบคำถาม ได้เข้าใจง่าย และ มีวิธีการที่น่าสนใจ เหมาะสมกับ ลักษณะข้อมูล	นำเสนอ อภิปราย และตอบคำถาม ได้เข้าใจ และมี วิธีการที่เหมาะสม กับลักษณะข้อมูล	นำเสนออภิปราย และตอบคำถามได้ แต่มีวิธีการ ไม่เหมาะสมกับ ลักษณะข้อมูล	นำเสนอ อภิปราย และตอบคำถาม ได้ไม่เหมาะสมกับ ลักษณะข้อมูล
4. ทักษะการ ทำงานร่วมกับ ผู้อื่น	มีส่วนร่วมในการ ทำงานและรับฟัง ความคิดเห็น ของ ผู้อื่นอย่างตั้งใจ ทุกครั้ง	มีส่วนร่วมในการ ทำงานและรับฟัง ความคิดเห็นของ ผู้อื่นเป็นบางครั้ง	มีส่วนร่วมในการ ทำงานรับฟังความ คิดเห็นของผู้อื่น แต่ไม่ตั้งใจ	มีส่วนร่วมใน การ ทำงานแต่ไม่รับฟัง ความคิดเห็นของ ผู้อื่น

ทักษะการใช้เทคโนโลยี	ระดับคะแนน			
	4	3	2	1
1. การรู้เท่าทันสื่อ	ใช้สื่อได้ทุกประเภทอย่างเต็มที่ มีวิธีการตรวจสอบแหล่งที่มาของข้อมูล ด้วยวิธีการหลากหลาย ได้	ใช้สื่อได้ทุกประเภท อย่างเต็มที่ มีวิธีการตรวจสอบแหล่งที่มาของข้อมูล ด้วยวิธีการค้นหา ด้วยวิธี เดิม ๆ	ใช้สื่อได้อย่างเต็มที่ ในบางครั้ง มีวิธีการตรวจสอบแหล่งที่มาของข้อมูล ด้วยวิธีการ เดิม ๆ	ใช้สื่อได้อย่างจำกัด ไม่สามารถตรวจสอบแหล่งที่มาของข้อมูลได้
2. การรู้เทคโนโลยี	เลือกและใช้เทคโนโลยีในการสืบค้น ค้นคว้า รวบรวมความรู้ได้ด้วยตนเองอย่างถูกต้อง และเหมาะสม มีความหลากหลาย แปลกใหม่ น่าสนใจ ไม่ลอกเลียนแบบ ไม่ทำให้ผู้อื่นเดือดร้อน และเห็นประโยชน์ของการใช้เทคโนโลยี เพื่อการเรียนรู้ทุกครั้ง	เลือกและใช้เทคโนโลยีในการสืบค้น ค้นคว้า รวบรวมความรู้ได้ด้วยตนเอง อย่างถูกต้อง และเหมาะสม มีความหลากหลาย แปลกใหม่ น่าสนใจ ไม่ลอกเลียนแบบ ไม่ทำให้ผู้อื่นเดือดร้อน และเห็นประโยชน์ของการใช้เทคโนโลยี เพื่อการเรียนรู้ เป็นส่วนใหญ่	เลือกและใช้เทคโนโลยีในการสืบค้น ค้นคว้า รวบรวมความรู้ได้ด้วยตนเองอย่างถูกต้อง และเหมาะสม มีความหลากหลาย แปลกใหม่ น่าสนใจ ไม่ลอกเลียนแบบ ไม่ทำให้ผู้อื่นเดือดร้อน และเห็นประโยชน์ ของการใช้เทคโนโลยีเพื่อการเรียนรู้ เป็นบางครั้ง	เลือกและใช้เทคโนโลยีในการสืบค้น ค้นคว้า รวบรวมความรู้ โดยมีผู้แนะนำหรือลอกเลียนแบบผู้อื่น
3. การรู้สารสนเทศ	สามารถระบุแหล่งสารสนเทศ ประเมินว่าสารสนเทศนั้นดีหรือไม่ดี และสามารถนำสารสนเทศที่ค้นมาได้ นั้นไปใช้ได้ อย่างมีประสิทธิภาพ	สามารถระบุแหล่งสารสนเทศ ประเมินว่าสารสนเทศนั้นดีหรือไม่ดี และสามารถสืบค้นสารสนเทศได้	สามารถระบุแหล่งสารสนเทศได้ ประเมินว่าสารสนเทศนั้นดีหรือไม่ดี	สามารถระบุแหล่งสารสนเทศได้

ทักษะการทํามา หาเลี้ยงชีพ	ระดับคะแนน			
	4	3	2	1
1. ความสามารถ ในการปรับตัว	เปิดรับการเรียนรู้ กล้าหาญ ไม่กลัวที่ จะผิด ดูแลความ ต้องการของตนเอง ใส่ใจต่อตนเอง คนอื่นและบริบท ข้อสัถยและพูด ความจริง ปรับความ ช้า เร็วในการเรียนรู้ ตนเองด้วยสติ	เปิดรับการเรียนรู้ กล้าหาญ กลัวที่ จะผิด ดูแลความ ต้องการของตนเอง ใส่ใจต่อตนเอง คนอื่นและบริบท ข้อสัถยและพูด ความจริง ปรับความ ช้า เร็วในการเรียนรู้ ตนเองด้วยสติ	เปิดรับการเรียนรู้ กล้าหาญ กลัวที่ จะผิด ดูแลความ ต้องการของตนเอง ใส่ใจต่อตนเอง คนอื่นและบริบท ข้อสัถยและพูด ความจริง	เปิดรับการเรียนรู้ กล้าหาญ กลัวที่ จะผิด ดูแลความ ต้องการของตนเอง ใส่ใจต่อตนเอง คนอื่นและบริบท
2. ความคิดริเริ่ม ในการทำงาน	สามารถแตก ความคิดจากเดิม ไปสู่ความคิดแปลก ใหม่ ที่ไม่ซ้ำ ของเดิม สามารถ อธิบายได้	การนำเอาความคิด เก่ามาปรุงแต่ง ผสมผสานจนเกิด เป็นของใหม่ สามารถอธิบายได้	การนำเอาความคิด เก่ามาปรุงแต่ง ผสมผสานจนเกิด เป็นของใหม่แต่ อธิบายไม่ได้	สามารถเลียนแบบ ความคิดจากเดิมได้
3. ความ รับผิดชอบ	เข้าเรียนตรงเวลา ส่งงานตามเวลานัด มีอุปกรณ์การเรียน พร้อมทำกิจกรรม กลุ่มจนบรรลุ เป้าหมาย ปฏิบัติ กิจกรรมที่ได้รับ มอบหมายจน สำเร็จสมบูรณ์	เข้าเรียนตรงเวลา ส่งงานตามเวลานัด มีอุปกรณ์การเรียน พร้อมทำกิจกรรม กลุ่มจนบรรลุ เป้าหมาย	เข้าเรียนตรงเวลา ส่งงานตามเวลานัด มีอุปกรณ์การเรียน พร้อม มีส่วนร่วม ในการทำกิจกรรม	เข้าเรียนไม่ตรง เวลาส่งงานไม่ตรง ตามเวลานัด มีอุปกรณ์การเรียน พร้อม มีส่วนร่วม ในการทำกิจกรรม
4. ภาวะความ เป็นผู้นำ	กล้าคิด กล้า นำเสนอ มีความ ตั้งใจในการทำงาน ส่งเสริมให้ลูกทีม สื่อสาร ระดม ความคิด	กล้าคิด กล้า นำเสนอ มีความ ตั้งใจในการทำงาน	กล้าคิด ไม่กล้า นำเสนอ มีความ ตั้งใจในการทำงาน	ไม่กล้าคิด ไม่กล้า นำเสนอ มีความ ตั้งใจในการทำงาน

ใบความรู้ กิจกรรมสหกรณ์นักเรียน



กิจกรรมสหกรณ์นักเรียนประกอบด้วย การผลิต การรวมซื้อ (ร้านค้า) การออม
ขั้นตอนของกิจกรรมการผลิต คือ สมาชิกมีความต้องการผลิต สหกรณ์ส่งเสริมการผลิต
 สมาชิกทำการผลิต จำหน่าย / แปรรูปผลผลิต

ขั้นตอนของกิจกรรมร้านค้า คือ สมาชิกมีความต้องการ สหกรณ์สำรวจ สหกรณ์จัดหา
 สินค้ามาจำหน่าย ดำเนินการจำหน่ายสินค้าให้สมาชิก สมาชิกใช้ประโยชน์จากสินค้า จ่ายเงิน
 เฉลี่ยคืนให้สมาชิก

ขั้นตอนของกิจกรรมออมทรัพย์ คือ สมาชิกมีความต้องการออมเงิน สหกรณ์รับฝากเงิน
 คิดดอกเบี้ยเงินฝากให้สมาชิก สมาชิกถอนไปใช้เมื่อจำเป็น



หน่วยการเรียนรู้ที่ 4 เรื่อง สหกรณ์นักเรียนพอเพียง
แผนการจัดการเรียนรู้ที่ 13 เรื่อง การประชาสัมพันธ์งานสหกรณ์ เวลา 1 ชั่วโมง
รายวิชา การสหกรณ์ตามปรัชญาเศรษฐกิจพอเพียง กลุ่มสาระการเรียนรู้ สังคมศึกษาฯ

1. ผลการเรียนรู้ที่คาดหวัง

1. อธิบายหลักสำคัญการประชาสัมพันธ์งานสหกรณ์
2. ประยุกต์หลักการประชาสัมพันธ์ในการทำกิจกรรม

2. สาระสำคัญ

1. ความหมายและหลักการประชาสัมพันธ์
2. ปฏิบัติการประชาสัมพันธ์จริง

3. สาระการเรียนรู้

การประชาสัมพันธ์ หมายถึง การติดต่อกับกลุ่มคน หรือประชาชน ทำให้เกิดความสัมพันธ์อันดี และก่อให้เกิดประโยชน์ต่อสถาบันนั้น ๆ เป็นงานที่ต้องกระทำอย่างสม่ำเสมอ โดยเป็นการติดต่อสื่อสารสองทาง คือ ส่งสารไปยังกลุ่มประชาชนและรับฟังความคิดเห็นของประชาชน อีกทั้งยังช่วยกระตุ้นให้ประชาชนเกิดความร่วมมือร่วมใจ สนับสนุนให้ประเทศชาติพัฒนาก้าวหน้ายิ่งขึ้น

ความสำคัญของการประชาสัมพันธ์ คือ

1. เป็นการบอกกล่าวหรือชี้แจง เผยแพร่ให้ทราบ คือ เป็นการบอกให้ประชาชนทราบถึงนโยบาย วัตถุประสงค์ การดำเนินการ ผลงานและกิจกรรม ความเคลื่อนไหวขององค์กรหรือหน่วยงาน
2. การป้องกันและการแก้ไขความเข้าใจผิด การป้องกัน คือ การประชาสัมพันธ์เพื่อระมัดระวังไม่ให้เกิดความเข้าใจผิดในหมู่ประชาชน ในเรื่องวัตถุประสงค์การดำเนินงานขององค์กรหรือหน่วยงาน
3. สำรองประชามติ คือ การสำรวจความรู้สึกนึกคิดของประชาชน เพื่อให้ทราบถึงประชามติ และนำประชามติมาเป็นแนวทางให้องค์กรหรือหน่วยงานดำเนินการประชามติคือหัวใจของการดำเนินงานประชาสัมพันธ์ และจะเป็นแนวทางปฏิบัติที่จะนำไปสู่ความสำเร็จได้

จุดมุ่งหมายของการประชาสัมพันธ์

1. เพื่อสร้างความเข้าใจอันดีระหว่างองค์กรสถาบัน หรือหน่วยงาน กับประชาชน ด้วยการแจ้งธุรกิจของตน ให้ประชาชนทราบ เพื่อให้ได้เลือกใช้บริการ หรือให้ความร่วมมือได้ถูกต้องและเหมาะสม
2. เพื่อให้องค์กร สถาบัน หรือหน่วยงาน ได้ทราบความคิดเห็นของประชาชนอันจะเป็นประโยชน์ในการพัฒนาและแก้ไขปัญหาที่อาจเกิดขึ้นได้
3. เพื่อสร้างความศรัทธา ความนิยมให้เกิดขึ้นกับองค์กร สถาบัน หรือหน่วยงานนั้น ๆ
4. เพื่อรักษาชื่อเสียงเกียรติยศขององค์กร สถาบัน หรือหน่วยงาน มิให้เสื่อมเสีย
5. เพื่ออำนวยความสะดวกในการติดต่อสื่อสารระหว่างองค์กร สถาบัน หรือหน่วยงาน ให้เป็นไปอย่างมีประสิทธิภาพ
6. เพื่อสร้างความสัมพันธ์และความเข้าใจอันดีให้เกิดขึ้นภายในองค์กร สถาบัน หรือหน่วยงาน อันจะเป็นผลให้การปฏิบัติงานดำเนินไปอย่างมีประสิทธิภาพ

รูปแบบการประชาสัมพันธ์ มี 2 รูปแบบ คือ

1. การประชาสัมพันธ์ภายในหน่วยงาน เป็นการประชาสัมพันธ์ที่มุ่งสร้างสัมพันธ์ให้เกิดขึ้นภายในหน่วยงาน ระหว่างสมาชิกกับหน่วยงาน และระหว่างสมาชิกด้วยตนเอง เพื่อให้เกิดขวัญกำลังใจในการทำงาน
2. การประชาสัมพันธ์ภายนอกหน่วยงาน เป็นการสร้างความสัมพันธ์อันดีกับบุคคลภายนอกหน่วยงาน หรือหน่วยงานอื่น เพื่อให้เข้าใจลักษณะการดำเนินงาน ขอบข่ายหน้าที่ และความรับผิดชอบของหน่วยงานตน

ประเภทของสื่อเพื่อการประชาสัมพันธ์แบ่งออกเป็น 4 ประเภท คือ

1. คำพูด ได้แก่ การสนทนา การพูดในที่ประชุม การพูดทางโทรศัพท์
2. การเขียน เป็นสิ่งพิมพ์ต่าง ๆ เช่น หนังสือพิมพ์ นิตยสาร วารสาร จดหมาย ฯลฯ
3. สื่อประเภทเครื่องมืออิเล็กทรอนิกส์ ได้แก่ วิทยุ โทรทัศน์ อินเทอร์เน็ต ฯลฯ
4. สื่อประเภทฟิล์ม ได้แก่ ภาพถ่าย สไลด์ วีดีโอ ภาพยนตร์

การเขียนสื่อประชาสัมพันธ์ เป็นสื่อที่มีบทบาทอย่างมาก ปัจจุบันอยู่ในลักษณะของสื่อสิ่งพิมพ์ชนิดต่าง ๆ ผู้รับสารอ่านได้หลายครั้ง และยังประกอบด้วยรายละเอียดที่กว้างขวาง มีข้อมูลที่เพียงพอกับการรับสาร สื่อที่สำคัญ ได้แก่

ประกาศ คือ บรรดาข้อความที่ทางราชการประกาศหรือชี้แจงให้ทราบ หรือแนะแนวทางปฏิบัติให้ทราบ
 แลงการณ์ คือ บรรดาข้อความที่หน่วยราชการแถลงการณ์ เพื่อทำความเข้าใจในการปฏิบัติงานของทางราชการ หรือเหตุการณ์กรณีใด ๆ ให้ทราบชัดเจนเข้าใจดียิ่งขึ้น

ข่าว คือ บรรดาข้อความที่ทางราชการเห็นสมควรเปิดเผยให้ประชาชนทราบโดยทั่วกัน

จดหมายข่าว มีลักษณะคล้ายจดหมาย แต่จะมีรูปแบบ มีพาดหัวข่าว เนื้อหาสาระของการออกแบบหัวกระดาษมีสัญลักษณ์ขององค์กร และมีการจัดหน้าการพิมพ์ เนื้อหาข่าวเหมือนหนังสือพิมพ์ ปัจจุบันจดหมายข่าวได้รับความนิยมอย่างมากในปัจจุบัน

แผ่นปลิว เป็นเอกสารที่มีข่าวสารหรือข้อเขียนซึ่งองค์กรต้องการจะเผยแพร่ โดยมีลักษณะเป็นกระดาษแผ่นเดียว เรียกว่า แผ่นปลิว ซึ่งใช้แจกด้วยมือ ส่วนอีกลักษณะหนึ่งแจกโดยการแทรกไว้ตามหนังสือพิมพ์ หรือนิตยสาร ซึ่งเรียกว่า ใบแทรก

แผ่นพับ คือ เอกสารที่พิมพ์ลงบนกระดาษแผ่นเดียว แต่มีการพับเพื่อแบ่งเนื้อหาตามจำนวนการพับ ควรคำนึงถึงขนาดของข้อมูลและความสำคัญระหว่างหน้านั้น ๆ ให้ต่อเนื่อง

จุลสาร คือ สิ่งพิมพ์ขนาดบาง อาจทำการเย็บเล่มหรือไม่ก็ได้ จุลสารมีจำนวนหน้ากระดาษไม่เกิน 48 หน้า เนื้อหาสาระของจุลสารในแต่ละเล่ม ซึ่งให้ความรู้เกี่ยวกับเรื่องใดเรื่องหนึ่ง ภาษาที่ใช้มักจะเป็นถ้อยคำที่ง่ายต่อการทำความเข้าใจ ลักษณะเฉพาะของจุลสารก็คือ จะเป็นเอกสารที่มีคุณค่า และมีความน่าสนใจในช่วงระยะสั้น ๆ

วารสาร เป็นสื่อสิ่งพิมพ์ที่จัดพิมพ์เป็นเล่ม มีรูปภาพ เนื้อหาสาระตามจุดมุ่งหมายของวารสารแต่ละประเภท วารสารจะมีเวลาออกที่แน่นอน

การเลือกใช้

การจะเลือกใช้สื่อประชาสัมพันธ์ประเภทใดต้องศึกษาลักษณะผู้รับสื่อว่าบริโภคสื่อชนิดใด เช่น วัยเด็ก ชอบอ่านหนังสือการ์ตูน ควรใช้สื่อประเภทการเขียน โดยเขียนเป็นตัวการ์ตูนในเนื้อหาที่ต้องการประชาสัมพันธ์ วัยรุ่นชอบฟังเพลงควรใช้สื่อประเภท เครื่องมืออิเล็กทรอนิกส์ เป็นวิทยุโดยการผลิตบทเพลงที่มี

เนื้อร้องตามที่ต้องการประชาสัมพันธ์ วัยสูงอายุชอบการสนทนา ควรใช้สื่อคำพูดที่มีผู้พูดตามเนื้อหาที่ต้องการประชาสัมพันธ์

4. ทักษะที่จำเป็น

4.1 ทักษะการเรียนรู้ด้านนวัตกรรม

1. ทักษะในการสื่อสาร ความสามารถในการสื่อสารความเห็นของตนในการประชาสัมพันธ์สหกรณ์

2. ทักษะการแก้ปัญหา ความสามารถในการแก้ปัญหาที่มีด้วยการรวมกลุ่ม

4.2 ทักษะการใช้เทคโนโลยี

- การรู้สารสนเทศ ความสามารถในการใช้เทคโนโลยีสื่อสารสร้างความเข้าใจ

4.3 ทักษะการทำมาหาเลี้ยงชีพ

- ภาวะความเป็นผู้นำ ความสามารถในการคิดอย่างเป็นระบบในการประชาสัมพันธ์สหกรณ์

5. ชิ้นงาน/ภาระงาน

สื่อประชาสัมพันธ์ การพูดแสดงความคิดเห็น การแบ่งกลุ่ม การทำกิจกรรมกลุ่มร่วมกัน การนำเสนองานกลุ่ม

6. การวัดและประเมินผล

เป้าหมายการเรียนรู้	วิธีการวัด	เครื่องมือ	ประเมินผล	เกณฑ์การวัดประเมินผล
ความรู้ - การออกแบบสื่อประชาสัมพันธ์ - การเลือกสื่อประชาสัมพันธ์สำหรับงานสหกรณ์ ทักษะที่จำเป็น - ความสามารถในการสื่อสารความเห็นของตนสู่กลุ่ม การเจรจาต่อรองในกลุ่ม - ความสามารถในการคิดอย่างเป็นระบบต่อธุรกิจสหกรณ์ - ความสามารถในการแก้ปัญหาที่มีด้วยระบบกลุ่ม - ความสามารถในการใช้ทักษะชีวิตตามวิธีการสหกรณ์ - ความสามารถในการใช้เทคโนโลยีสื่อสารสร้างความเข้าใจ	- สังเกตการร่วมกิจกรรม	- สื่อประชาสัมพันธ์ - ใบความรู้ - แบบสังเกตการร่วมกิจกรรมกลุ่ม - แบบประเมินผลงานปฏิบัติกิจกรรม	- แบบประเมินผลงาน - แบบประเมินความรู้ - แบบประเมินพฤติกรรม	ถู้อเกณฑ์การผ่านระดับดีขึ้นไป

7. กิจกรรมการเรียนรู้

บทบาทของครูผู้สอน เป็นผู้วางแผน (Planner) ผู้ให้ความกระจ่าง (Clarifier) ผู้กระตุ้น (Stimulator) ผู้ประสานงาน (Coordinator) ผู้ประเมินผล (Evaluator) สร้างบรรยากาศที่ดี ไม่เคร่งเครียด พร้อมทั้งจะรับฟังผู้เรียนทุกกรณี

บทบาทของผู้เรียน ดำเนินการแก้ปัญหาด้วยตนเอง แสวงหาความรู้แลกเปลี่ยนความรู้หรือประสบการณ์กับเพื่อนเพื่อนำข้อมูลมาใช้ในการฝึกปฏิบัติพัฒนาทักษะที่จำเป็นในด้านต่าง ๆ โดยเน้นการเรียนรู้แบบมีส่วนร่วม ทุกคนต้องมีส่วนร่วมในทุกกิจกรรม

กิจกรรมนำสู่บทเรียน

ขั้นที่ 1 ขั้นกระตุ้นความสนใจ ด้วยสื่อเสียง สื่อสายตา สื่ออื่น ๆ ให้เกิดความต้องการเรียนรู้ กำหนดวัตถุประสงค์หรือเป้าหมายการทำงาน ครูผู้สอนจัดกิจกรรมในบทบาทของผู้ชี้แนะ ผู้กระตุ้น

1. ครูและนักเรียนสนทนาเรื่องความสำคัญของการประชาสัมพันธ์

กิจกรรมการเรียนรู้

ขั้นที่ 2 ขั้นเห็นคุณค่าของตนเองและผู้อื่น

1. ครูให้นักเรียนแบ่งกลุ่ม กลุ่มละ 4-5 คน โดยการจับฉลาก
2. ให้นักเรียนแต่ละกลุ่มจับฉลากงานที่จะประชาสัมพันธ์ เช่น ร้านค้าสหกรณ์ ออมทรัพย์ และฝ่ายผลิต ฯลฯ

ขั้นที่ 3 ขั้นการลงมือปฏิบัติ

3. ให้นักเรียนแต่ละกลุ่มออกแบบและประชาสัมพันธ์โดยการนำเสนอหน้าชั้นเรียน

กิจกรรมรวบยอด

ขั้นที่ 4 ขั้นการสะท้อนผล

4. ครูและนักเรียนสรุปการประชาสัมพันธ์และรูปแบบการประชาสัมพันธ์

8. สื่อและแหล่งการเรียนรู้

1. ใบความรู้การประชาสัมพันธ์สหกรณ์
2. ตัวอย่างสื่อประชาสัมพันธ์ต่าง ๆ

9. การวัดและประเมินผล

วิธีการ

1. สังเกตการณ์ทำงานกลุ่ม
2. การนำเสนอรายงาน

เครื่องมือ

1. แบบสังเกตการณ์ทำงานกลุ่ม
2. แบบประเมินทักษะที่จำเป็นในการดำรงชีวิต

10. เกณฑ์การประเมินทักษะที่จำเป็นในการดำรงชีวิต

ทักษะการเรียนรู้ด้าน นวัตกรรม	ระดับคะแนน			
	4	3	2	1
1. ทักษะการแก้ปัญหา	ปฏิบัติตามแผนการแก้ปัญหาที่กำหนดไว้ทุกขั้นตอนมีข้อมูลสนับสนุนครบถ้วนสมบูรณ์	ปฏิบัติตามแผนการแก้ปัญหาที่กำหนดไว้ 2 ใน 3 ของขั้นตอนและมีข้อมูลสนับสนุนสมบูรณ์	ปฏิบัติตามแผนการแก้ปัญหาที่กำหนดไว้ 1 ใน 3 ของขั้นตอนและมีข้อมูลสนับสนุนสมบูรณ์	มีการแสดงการเชื่อมโยงความสัมพันธ์ระหว่างสาเหตุของปัญหาและผลที่จะเกิดขึ้น
2. ทักษะความคิดสร้างสรรค์	พัฒนาชิ้นงานหรือวิธีการเพื่อแก้ปัญหาด้วยความคิดที่แปลกใหม่เหมาะสมต่อการใช้งานจริง	พัฒนาชิ้นงานหรือวิธีการเพื่อแก้ปัญหาด้วยความคิดที่แปลกใหม่	พัฒนาชิ้นงานหรือวิธีการเพื่อแก้ปัญหาด้วยการผสมผสานและดัดแปลงจากความคิดเดิม	พัฒนาชิ้นงานหรือวิธีการเพื่อแก้ปัญหาโดยไม่มีความคิดแปลกใหม่
3. ทักษะในการสื่อสาร	นำเสนออภิปรายและตอบคำถามได้เข้าใจง่าย และมีวิธีการที่น่าสนใจเหมาะสมกับลักษณะข้อมูล	นำเสนอ อภิปรายและตอบคำถามได้เข้าใจ และมีวิธีการที่เหมาะสมกับลักษณะข้อมูล	นำเสนออภิปรายและตอบคำถามได้แต่มีวิธีการไม่เหมาะสมกับลักษณะข้อมูล	นำเสนอ อภิปรายและตอบคำถามได้ไม่เหมาะสมกับลักษณะข้อมูล
4. ทักษะการทำงานร่วมกับผู้อื่น	มีส่วนร่วมในการทำงานและรับฟังความคิดเห็นของผู้อื่นอย่างตั้งใจทุกครั้ง	มีส่วนร่วมในการทำงานและรับฟังความคิดเห็นของผู้อื่นเป็นบางครั้ง	มีส่วนร่วมในการทำงานรับฟังความคิดเห็นของผู้อื่นแต่ไม่ตั้งใจ	มีส่วนร่วมใน การทำงานแต่ไม่รับฟังความคิดเห็นของผู้อื่น

ทักษะการใช้เทคโนโลยี	ระดับคะแนน			
	4	3	2	1
1. การรู้เท่าทันสื่อ	ใช้สื่อได้ทุกประเภทอย่างเต็มที่ มีวิธีการตรวจสอบแหล่งที่มาของข้อมูล ด้วยวิธีการหลากหลาย ได้	ใช้สื่อได้ทุกประเภท อย่างเต็มที่ มีวิธีการตรวจสอบแหล่งที่มาของข้อมูล ด้วยวิธีการ ค้นหาด้วยวิธี เดิม ๆ	ใช้สื่อได้อย่างเต็มที่ ใน บางครั้ง มีวิธีการตรวจสอบแหล่งที่มาของข้อมูล ด้วยวิธีการ เดิม ๆ	ใช้สื่อได้อย่างจำกัด ไม่สามารถตรวจสอบแหล่งที่มาของข้อมูลได้
2. การรู้เทคโนโลยี	เลือกและใช้เทคโนโลยีในการสืบค้น ค้นคว้า รวบรวมความรู้ได้ด้วยตนเองอย่างถูกต้อง และเหมาะสม มีความหลากหลาย แปลกใหม่ น่าสนใจ ไม่ลอกเลียนแบบ ไม่ทำให้ผู้อื่นเดือดร้อน และเห็นประโยชน์ของการใช้เทคโนโลยี เพื่อการเรียนรู้ทุกครั้ง	เลือกและใช้เทคโนโลยีในการสืบค้น ค้นคว้า รวบรวมความรู้ได้ด้วยตนเอง อย่างถูกต้อง และเหมาะสม มีความหลากหลาย แปลกใหม่ น่าสนใจ ไม่ลอกเลียนแบบ ไม่ทำให้ผู้อื่นเดือดร้อน และเห็นประโยชน์ของการใช้เทคโนโลยี เพื่อการเรียนรู้ เป็นส่วนใหญ่	เลือกและใช้เทคโนโลยีในการสืบค้น ค้นคว้า รวบรวมความรู้ได้ด้วยตนเองอย่างถูกต้อง และเหมาะสม มีความหลากหลาย แปลกใหม่ น่าสนใจ ไม่ลอกเลียนแบบ ไม่ทำให้ผู้อื่นเดือดร้อน และเห็นประโยชน์ ของการใช้เทคโนโลยีเพื่อการเรียนรู้ เป็น บางครั้ง	เลือกและใช้เทคโนโลยีในการสืบค้น ค้นคว้า รวบรวมความรู้ โดยมีผู้แนะนำหรือลอกเลียนแบบผู้อื่น
3. การรู้สารสนเทศ	สามารถระบุแหล่งสารสนเทศ ประเมินว่าสารสนเทศนั้นดีหรือไม่ดี และสามารถนำสารสนเทศที่ค้นมาได้ นั้นไปใช้ได้ อย่างมีประสิทธิภาพ	สามารถระบุแหล่งสารสนเทศ ประเมินว่าสารสนเทศนั้นดีหรือไม่ดี และสามารถสืบค้นสารสนเทศได้	สามารถระบุแหล่งสารสนเทศได้ ประเมินว่าสารสนเทศนั้นดีหรือไม่ดี	สามารถระบุแหล่งสารสนเทศได้

ทักษะการทํามา หาเลี้ยงชีพ	ระดับคะแนน			
	4	3	2	1
1. ความสามารถ ในการปรับตัว	เปิดรับการเรียนรู้ กล้าหาญ ไม่กลัว ที่จะผิด ดูแลความ ต้องการของตนเอง ใส่ใจต่อตนเอง คนอื่นและบริบท ชื่อเสียงและพูด ความจริง ปรับความ ช้า เร็วในการเรียนรู้ ตนเองด้วยสติ	เปิดรับการเรียนรู้ กล้าหาญ กลัวที่ จะผิด ดูแลความ ต้องการของตนเอง ใส่ใจต่อตนเอง คนอื่นและบริบท ชื่อเสียงและพูด ความจริง ปรับความ ช้า เร็วในการเรียนรู้ ตนเองด้วยสติ	เปิดรับการเรียนรู้ กล้าหาญ กลัวที่ จะผิด ดูแลความ ต้องการของตนเอง ใส่ใจต่อตนเอง คนอื่นและบริบท ชื่อเสียงและพูด ความจริง	เปิดรับการเรียนรู้ กล้าหาญ กลัวที่ จะผิด ดูแลความ ต้องการของตนเอง ใส่ใจต่อตนเอง คนอื่นและบริบท
2. ความคิดริเริ่ม ในการทำงาน	สามารถแตก ความคิดจากเดิม ไปสู่ความคิดแปลก ใหม่ ที่ไม่ซ้ำ ของเดิม สามารถ อธิบายได้	การนำเอาความคิด เก่ามาปรุงแต่ง ผสมผสานจนเกิด เป็นของใหม่ สามารถอธิบายได้	การนำเอาความคิด เก่ามาปรุงแต่ง ผสมผสานจนเกิด เป็นของใหม่แต่ อธิบายไม่ได้	สามารถเลียนแบบ ความคิดจากเดิมได้
3. ความ รับผิดชอบ	เข้าเรียนตรงเวลา ส่งงานตามเวลานัด มีอุปกรณ์การเรียน พร้อม ทำกิจกรรม กลุ่มจนบรรลุ เป้าหมาย ปฏิบัติ กิจกรรมที่ได้รับ มอบหมายจน สำเร็จสมบูรณ์	เข้าเรียนตรงเวลา ส่งงานตามเวลานัด มีอุปกรณ์การเรียน พร้อม ทำกิจกรรม กลุ่มจนบรรลุ เป้าหมาย	เข้าเรียนตรงเวลา ส่งงานตามเวลานัด มีอุปกรณ์การเรียน พร้อม มีส่วนร่วม ในการทำกิจกรรม	เข้าเรียนไม่ตรง เวลาส่งงานไม่ตรง ตามเวลานัด มีอุปกรณ์การเรียน พร้อม มีส่วนร่วม ในการทำกิจกรรม
4. ภาวะความ เป็นผู้นำ	กล้าคิด กล้า นำเสนอ มีความ ตั้งใจในการทำงาน ส่งเสริมให้ลูกทีม สื่อสาร ระดม ความคิด	กล้าคิด กล้า นำเสนอ มีความ ตั้งใจในการทำงาน	กล้าคิด ไม่กล้า นำเสนอ มีความ ตั้งใจในการทำงาน	ไม่กล้าคิด ไม่กล้า นำเสนอ มีความ ตั้งใจในการทำงาน



ใบความรู้ การประชาสัมพันธ์สหกรณ์

การประชาสัมพันธ์ หมายถึง การติดต่อกับกลุ่มคน หรือประชาชน ทำให้เกิดความสัมพันธ์อันดี และก่อให้เกิดประโยชน์ต่อสถาบันนั้น ๆ เป็นงานที่ต้องกระทำอย่างสม่ำเสมอ โดยเป็นการติดต่อสื่อสารสองทาง คือ ส่งสารไปยังกลุ่มประชาชนและรับฟังความคิดเห็นของประชาชน อีกทั้งยังช่วยกระตุ้นให้ประชาชนเกิดความร่วมมือร่วมใจ สนับสนุนให้ประเทศชาติพัฒนาก้าวหน้ายิ่งขึ้น

ความสำคัญของการประชาสัมพันธ์ คือ

1. เป็นการบอกกล่าวหรือชี้แจง เผยแพร่ให้ทราบ คือ เป็นการบอกให้ประชาชนทราบถึงนโยบาย วัตถุประสงค์ การดำเนินการ ผลงานและกิจกรรม ความเคลื่อนไหวขององค์การหรือหน่วยงาน
2. การป้องกันและการแก้ไขความเข้าใจผิด การป้องกัน คือ การประชาสัมพันธ์เพื่อระมัดระวังไม่ให้เกิดความเข้าใจผิดในหมู่ประชาชน ในเรื่องวัตถุประสงค์การดำเนินงานขององค์กรหรือหน่วยงาน
3. สำรวจประชามติ คือ การสำรวจความรู้สึกนึกคิดของประชาชน เพื่อให้ทราบถึงประชามติ และนำประชามติมาเป็นแนวทางให้องค์การหรือหน่วยงานดำเนินการประชามติคือหัวใจของการดำเนินงานประชาสัมพันธ์ และจะเป็นแนวทางปฏิบัติที่จะนำไปสู่ความสำเร็จได้

จุดมุ่งหมายของการประชาสัมพันธ์

1. เพื่อสร้างความเข้าใจอันดีระหว่างองค์กรสถาบัน หรือหน่วยงาน กับประชาชน ด้วยการแจ้งธุรกิจของตน ให้ประชาชนทราบ เพื่อให้ได้เลือกใช้บริการ หรือให้ความร่วมมือได้ถูกต้องและเหมาะสม
2. เพื่อให้องค์กร สถาบัน หรือหน่วยงาน ได้ทราบความคิดเห็นของประชาชนอันจะเป็นประโยชน์ในการพัฒนาและแก้ไขปัญหาที่อาจเกิดขึ้นได้
3. เพื่อสร้างความศรัทธา ความนิยมให้เกิดขึ้นกับองค์กร สถาบัน หรือหน่วยงานนั้น ๆ
4. เพื่อรักษาชื่อเสียงเกียรติยศขององค์กร สถาบัน หรือหน่วยงาน มิให้เสื่อมเสีย
5. เพื่ออำนวยความสะดวกในการติดต่อสื่อสารระหว่างองค์กร สถาบัน หรือหน่วยงาน ให้เป็นไปอย่างมีประสิทธิภาพ
6. เพื่อสร้างความสัมพันธ์และความเข้าใจอันดีให้เกิดขึ้นภายในองค์กร สถาบัน หรือหน่วยงาน อันจะเป็นผลให้การปฏิบัติงานดำเนินไปอย่างมีประสิทธิภาพ

รูปแบบการประชาสัมพันธ์ มี 2 รูปแบบ คือ

1. การประชาสัมพันธ์ภายในหน่วยงาน เป็นการประชาสัมพันธ์ที่มุ่งสร้างสัมพันธ์ให้เกิดขึ้นภายในหน่วยงาน ระหว่างสมาชิกกับหน่วยงาน และระหว่างสมาชิกด้วยกันเอง เพื่อให้เกิดขวัญกำลังใจในการทำงาน
2. การประชาสัมพันธ์ภายนอกหน่วยงาน เป็นการสร้างความสัมพันธ์อันดีกับบุคคลภายนอก หน่วยงาน หรือหน่วยงานอื่น เพื่อให้เข้าใจลักษณะการดำเนินงาน ขอบข่ายหน้าที่ และความรับผิดชอบของหน่วยงานตน



ประเภทของสื่อเพื่อการประชาสัมพันธ์แบ่งออกเป็น 4 ประเภท คือ

1. คำพูด ได้แก่ การสนทนา การพูดในที่ประชุม การพูดทางโทรศัพท์
2. การเขียน เป็นสิ่งพิมพ์ต่าง ๆ เช่น หนังสือพิมพ์ นิตยสาร วารสาร จดหมาย ฯลฯ
3. สื่อประเภทเครื่องมืออิเล็กทรอนิกส์ ได้แก่ วิทยุ โทรทัศน์ อินเทอร์เน็ต ฯลฯ
4. สื่อประเภทฟิล์ม ได้แก่ ภาพถ่าย สไลด์ วิดีโอ ภาพยนตร์

การเขียนสื่อประชาสัมพันธ์ เป็นสื่อที่มีบทบาทอย่างมาก ปัจจุบันอยู่ในลักษณะของสื่อ สิ่งพิมพ์ ชนิดต่าง ๆ ผู้รับสารอ่านได้หลายครั้ง และยังประกอบด้วยรายละเอียดที่กว้างขวาง มีข้อมูลที่เพียงพอ กับการรับสาร สื่อที่สำคัญได้แก่

ประกาศ คือ บรรดาข้อความที่ทางราชการประกาศหรือชี้แจงให้ทราบ หรือแนะแนวทางปฏิบัติ ให้ทราบ

แถลงการณ์ คือ บรรดาข้อความที่หน่วยราชการแถลงการณ์ เพื่อทำความเข้าใจในการปฏิบัติงาน ของทางราชการ หรือเหตุการณ์กรณีใด ๆ ให้ทราบชัดเจนเข้าใจดียิ่งขึ้น

ข่าว คือ บรรดาข้อความที่ทางราชการเห็นสมควรเปิดเผยให้ประชาชนทราบโดยทั่วกัน

จดหมายข่าว มีลักษณะคล้ายจดหมาย แต่จะมีรูปแบบ มีพาดหัวข่าว เนื้อหาสาระของข่าว การ ออกแบบหัวกระดาษมีสัญลักษณ์ขององค์กร และมีการจัดหน้าการพิมพ์ เนื้อหาข่าวเหมือนหนังสือพิมพ์ ปัจจุบันจดหมายข่าวได้รับความนิยมอย่างมากในปัจจุบัน

แผ่นปลิว เป็นเอกสารที่มีข่าวสารหรือข้อเขียนซึ่งองค์กรต้องการจะเผยแพร่ โดยมีลักษณะเป็น กระดาษแผ่นเดียว เรียกว่า แผ่นปลิว ซึ่งใช้แจกด้วยมือ ส่วนอีกลักษณะหนึ่งแจกโดยการแทรกไว้ตาม หนังสือพิมพ์ หรือนิตยสาร ซึ่งเรียกว่า ใบแทรก

แผ่นพับ คือ เอกสารที่พิมพ์ลงบนกระดาษแผ่นเดียว แต่มีการพับเพื่อแบ่งเนื้อหาตามจำนวนการ พับ ควรคำนึงถึงขนาดของข้อมูลและความสำคัญระหว่างหน้านั้น ๆ ให้ต่อเนื่อง

จุลสาร คือ สิ่งพิมพ์ขนาดบาง อาจทำการเย็บเล่มหรือไม่ก็ได้ จุลสารมีจำนวนหน้ากระดาษไม่ เกิน 48 หน้า เนื้อหาสาระของจุลสารในแต่ละเล่ม ซึ่งให้ความรู้เกี่ยวกับเรื่องใดเรื่องหนึ่ง ภาษาที่ใช้ มักจะเป็นถ้อยคำที่ง่ายต่อการทำความเข้าใจ ลักษณะเฉพาะของจุลสารก็คือ จะเป็นเอกสารที่มีคุณค่า และมีความน่าสนใจในช่วงระยะสั้น ๆ

วารสาร เป็นสื่อสิ่งพิมพ์ที่จัดพิมพ์เป็นเล่ม มีรูปภาพ เนื้อหาสาระตามจุดมุ่งหมายของวารสารแต่ ละประเภท วารสารจะมีเวลาออกที่แน่นอน

การเลือกใช้

การจะเลือกใช้สื่อประชาสัมพันธ์ประเภทใดต้องศึกษาลักษณะผู้รับสื่อว่าบริโภคสื่อชนิดใด เช่น วัยเด็ก ชอบอ่านหนังสือการ์ตูน ควรใช้สื่อประเภทการเขียน โดยเขียนเป็นตัวการ์ตูนในเนื้อหาที่ต้องการ ประชาสัมพันธ์ วัยรุ่นชอบฟังเพลงควรใช้สื่อประเภท เครื่องมืออิเล็กทรอนิกส์ เป็นวิทยุโดยการผลิตบท เพลงที่มีเนื้อร้องตามที่ต้องการประชาสัมพันธ์ วัยสูงอายุชอบการสนทนา ควรใช้สื่อคำพูดที่มีผู้พูดตาม เนื้อหาที่ต้องการประชาสัมพันธ์

3. แบบประเมิน

1. ประเมินการเรียนรู้

จัดการประเมินผลตามที่กำหนดในแผนการจัดการเรียนรู้ โดยแบ่งเป็น การตรวจสอบ
บันทึกการเรียนรู้ การประเมินพฤติกรรมการทำงาน การประเมินการมีส่วนร่วมในกิจกรรม การ
ประเมินผลงาน

แบบประเมินพฤติกรรมผู้เรียนเรื่องสหกรณ์

โรงเรียน ตำบล.....อำเภอ.....จังหวัด.....

คำชี้แจง ให้ใส่ตัวเลข 1 , 2 หรือ 3 ลงในช่องรายการประเมินตามสภาพจริง

รายการประเมิน	กลุ่มที่									
	กลุ่ม 1	กลุ่ม 2	กลุ่ม 3	กลุ่ม 4	กลุ่ม 5	กลุ่ม 6	กลุ่ม 7	กลุ่ม 8	กลุ่ม 9	กลุ่ม 10
1. การปฏิบัติตามบทบาท หน้าที่										
2. การให้ความร่วมมือใน การทำงาน										
3. การแสดงความคิดเห็น และยอมรับความคิดเห็น										
4. การมีส่วนร่วมกิจกรรม อย่างสม่ำเสมอ										
5. ความรับผิดชอบงานที่ ได้รับมอบหมาย										
6. การจดบันทึก										
สรุปผลการประเมินรายกลุ่ม										

ระดับคุณภาพ

3 หมายถึง ปฏิบัติในระดับ ดีมาก

2 หมายถึง ปฏิบัติในระดับ พอใช้

1 หมายถึง ปฏิบัติในระดับ ควรปรับปรุง

ลงชื่อ.....

(.....)

วันที่ เดือนพ.ศ.

แบบประเมินชิ้นงาน

โรงเรียน ระดับชั้น

ชื่อ / ชื่อกลุ่ม วันที่ เดือน พ.ศ.....

กลุ่มสาระการเรียนรู้ จุดประสงค์การเรียนรู้ ข้อที่ เรื่อง.....

ผู้ประเมิน (.....) ครู (.....) เพื่อน (.....) ตนเอง

คำชี้แจง ให้ทำเครื่องหมาย ✓ ลงในช่องที่ตรงกับความเห็นของท่าน

หมายเลข 4 หมายถึง ดีมาก

หมายเลข 3 หมายถึง ดี

หมายเลข 2 หมายถึง พอใช้

หมายเลข 1 หมายถึง ต้องปรับปรุง

ที่	รายการประเมิน	4	3	2	1
1	เนื้อเรื่อง				
2	การใช้ภาษา				
3	ภาพประกอบ				
4	มีความตั้งใจในการทำงาน				

ลงชื่อ ผู้ประเมิน

(.....)

..... / /.....

หมายเหตุ

เกณฑ์การประเมิน

ช่วงคะแนน 1 - 4

อยู่ในระดับต้องปรับปรุง

ช่วงคะแนน 5 - 8

อยู่ในระดับพอใช้

ช่วงคะแนน 9 - 12

อยู่ในระดับดี

ช่วงคะแนน 13 - 16

อยู่ในระดับดีมาก

แบบบันทึกพฤติกรรมการทำงานกลุ่ม

ชื่อกลุ่ม ผู้ประเมิน

เรื่อง.....

คำชี้แจง ให้ใส่ตัวเลข 1 2 หรือ 3 ลงในช่องรายการประเมิน

รายการ ชื่อสมาชิก	1.....	2.....	3.....	4.....	5.....	รวม	ร้อยละ	ระดับ คุณภาพ
1. มีส่วนร่วมในการวางแผน								
2. ปฏิบัติตนตามบทบาท หน้าที่								
3. ให้ความร่วมมือในการทำงาน								
4. การแสดงความคิดเห็น								
5. ยอมรับความคิดเห็นผู้อื่น								
6. เข้าร่วมกิจกรรมอย่าง สม่ำเสมอ								
7. ความรับผิดชอบงานที่ได้รับมอบหมาย								

ลงชื่อ.....ผู้ประเมิน
วันที่ประเมิน / /

ระดับคุณภาพ

เกณฑ์การประเมิน

3 หมายถึง ปฏิบัติในระดับดีมาก	ร้อยละ 80 - 100	ระดับคุณภาพ 3
2 หมายถึง ปฏิบัติในระดับพอใช้	ร้อยละ 60 - 79	ระดับคุณภาพ 2
1 หมายถึง ปฏิบัติในระดับควรปรับปรุง	ต่ำกว่าร้อยละ 60	ระดับคุณภาพ 1

แบบประเมินการทำงานกลุ่ม

โรงเรียน ชั้น

ชื่อ / ชื่อกลุ่ม วันที่ เดือน พ.ศ.....

กลุ่มสาระการเรียนรู้ ผลการเรียนรู้ที่คาดหวังรายปี ข้อที่ เรื่อง.....

ผู้ประเมิน (.....) ครู (.....) เพื่อน (.....) ตนเอง

คำชี้แจง ให้ทำเครื่องหมาย ✓ ลงในช่องที่ตรงกับความเห็นของท่าน

หมายเลข 3 หมายถึง มาก หมายเลข 2 หมายถึง ปานกลาง หมายเลข 1 หมายถึง น้อย

ที่	รายการประเมิน	3	2	1
1	รับฟังความคิดเห็นของผู้อื่น			
2	มีการซักถามและแสดงความคิดเห็น			
3	ให้ความร่วมมือในกิจกรรมที่มอบหมาย			
4	มีความรับผิดชอบงานที่ได้รับมอบหมาย			
5	เข้าร่วมกิจกรรมที่มอบหมาย			

ลงชื่อ ผู้ประเมิน

(.....)

..... / /.....

หมายเหตุ

เกณฑ์การประเมิน

ช่วงคะแนน 5 – 8 อยู่ในระดับต้องปรับปรุง

ช่วงคะแนน 9 – 11 อยู่ในระดับพอใช้

ช่วงคะแนน 12 – 15 อยู่ในระดับดี

แบบประเมินพฤติกรรมนักเรียน

ชั้น.....ปีการศึกษา.....

วันที่ เดือน พ.ศ.

คำชี้แจง ให้ทำเครื่องหมาย ✓ ลงในช่องที่ตรงกับความเห็นของท่าน

เลข ที่	ชื่อ	1. ตั้งใจฟัง	2. ถามตอบเรื่องทั้งหมด	3. แสดงความคิดเห็น	4. สรุปประเด็น	5. พุดถูกต้องชัดเจนสมเหตุสมผล	6. มีส่วนร่วมในการเตรียม / อุปกรณ์	7. มีส่วนร่วมในการหาคำตอบ / บันทึกข้อมูล	สรุป	
									ผ่าน	ไม่ผ่าน
1										
2										
3										
4										
5										
6										
7										
8										
9										
10										

.....ผู้บันทึก

แบบประเมินการเข้าร่วมกิจกรรมฝึกตั้งคำถามและเฉลยคำตอบ

ชั้นปีการศึกษา.....

วัน เดือน พ.ศ.

คำชี้แจง ให้ทำเครื่องหมาย ✓ ลงในช่องที่นักเรียนแสดงพฤติกรรม

เลข ที่	ชื่อ - สกุล	พฤติกรรมที่ต้องการวัด						สรุป	
		1 ศึกษา ค้นคว้า ก่อนตั้ง คำถาม	2 ถามตรง จุด ประสงค์	3 ถามครบ คลุม เนื้อหา	4 ภาษาที่ใช้ สละ สลายตรง ประเด็น	5 ใช้คำถาม ได้ถูกต้อง ชัดเจน	6 เฉลย คำตอบ ได้ถูกต้อง	ผ่าน	ไม่ผ่าน
1									
2									
3									
4									
5									
6									
7									
8									
9									
10									

ลงชื่อ..... ผู้ประเมิน

เกณฑ์การประเมิน

ถ้านักเรียนแสดงพฤติกรรมได้ตั้งแต่ 4 ข้อ ขึ้นไปถือว่าผ่านเกณฑ์การประเมิน

แบบประเมินการร่วมอภิปรายซักถาม

ชั้นปีการศึกษา.....

วัน เดือน พ.ศ.

คำชี้แจง ให้ทำเครื่องหมาย ✓ ลงในช่องที่นักเรียนแสดงพฤติกรรม

เลข ที่	ชื่อ - สกุล	พฤติกรรมที่ต้องการวัด					สรุป	
		1 ตั้งใจ ฟัง	2 ฝึกถาม ได้ตอบ	3 พูดสมเหตุ สมผล	4 สรุปข้อ คิดเห็น	5 การจด บันทึก	ผ่าน	ไม่ ผ่าน
1								
2								
3								
4								
5								
6								
7								
8								
9								
10								

ลงชื่อ..... ผู้ประเมิน

เกณฑ์การประเมิน

ถ้านักเรียนแสดงพฤติกรรมได้ตั้งแต่ 3 ข้อ ขึ้นไปถือว่าผ่านเกณฑ์การประเมิน

แบบสังเกตการเข้าร่วมกิจกรรมกลุ่ม

ชั้นปีการศึกษา.....

วัน เดือน พ.ศ.

คำชี้แจง ให้ทำเครื่องหมาย ✓ ลงในช่องที่นักเรียนแสดงพฤติกรรม

เลข ที่	ชื่อ - สกุล	พฤติกรรมที่ต้องการวัด						สรุป	
		1 การ เตรียม อุปกรณ์	2 การ ค้นคว้า ข้อมูล	3 การแสดง ความ คิดเห็น	4 การร่วม การ อภิปราย	5 การสรุป ประเด็น	6 การจด บันทึก	ผ่าน	ไม่ ผ่าน
1									
2									
3									
4									
5									
6									
7									
8									
9									
10									

ลงชื่อ..... ผู้ประเมิน

เกณฑ์การประเมิน

ถ้านักเรียนแสดงพฤติกรรมได้ตั้งแต่ 4 ข้อ ขึ้นไปถือว่าผ่านเกณฑ์การประเมิน

แบบประเมินการเข้าร่วมกิจกรรมตอบคำถาม

ชั้นปีการศึกษา.....

วัน เดือน พ.ศ.

คำชี้แจง ให้ทำเครื่องหมาย ✓ ลงในช่องที่นักเรียนแสดงพฤติกรรม

เลข ที่	ชื่อ - สกุล	พฤติกรรมที่ต้องการวัด					สรุป	
		1 เข้าใจใน คำถาม	2 ศึกษา ค้นคว้า ก่อนตอบ	3 ร่วมกัน อภิปราย	4 คำตอบ ถูกต้อง	5 ไม่เสียใจ เมื่อตอบผิด	ผ่าน	ไม่ ผ่าน
1								
2								
3								
4								
5								
6								
7								
8								
9								
10								

ลงชื่อ..... ผู้ประเมิน

เกณฑ์การประเมิน

ถ้านักเรียนแสดงพฤติกรรมได้ตั้งแต่ 3 ข้อ ขึ้นไปถือว่าผ่านเกณฑ์การประเมิน

แบบประเมินผลงาน

ชื่อนักเรียน / ครู ผู้ประเมิน.....

เรื่อง.....

คำชี้แจง ให้ใส่ตัวเลข 1 2 หรือ 3 ลงในช่องรายการประเมิน

รายการ กลุ่มที่	มีความ เหมาะสม ของข้อมูล	ผลงาน สอดคล้อง กับจุดประสงค์	ผลงาน สมบูรณ์	มีการ ออก แบบผลงาน	มีความ คิดสร้าง สรรค์ แปลกใหม่	รวม	ร้อยละ	ระดับ คุณภาพ
1								
2								
3								
4								
5								
6								

ลงชื่อ.....ผู้ประเมิน

วันที่ประเมิน / /

ระดับคุณภาพ

- 3 หมายถึง ปฏิบัติในระดับดีมาก
2 หมายถึง ปฏิบัติในระดับพอใช้
1 หมายถึง ปฏิบัติในระดับควรปรับปรุง

เกณฑ์การประเมิน

- ปฏิบัติทุกรายการ ระดับคุณภาพ 3
ปฏิบัติ 3-4 รายการ ระดับคุณภาพ 2
ปฏิบัติ 1-2 รายการ ระดับคุณภาพ 1

แบบสังเกตการปฏิบัติงานกลุ่ม

วันที่..... เรื่อง.....

กลุ่ม.....

- รายชื่อสมาชิกกลุ่ม
1. ประธาน
 2. เลขานุการ
 3. สมาชิก
 4. สมาชิก
 5. สมาชิก

รายการพฤติกรรม	คุณภาพการปฏิบัติ			ไม่ปฏิบัติ ปรับปรุง (0)
	ดีมาก (3)	ดี (2)	พอใช้ (1)	
1. มีการปรึกษากันก่อนทำงาน				
2. สมาชิกในกลุ่มมีหน้าที่				
3. สมาชิกในกลุ่มปฏิบัติหน้าที่ทุกคน				
4. จัดเตรียมวัสดุ/อุปกรณ์พร้อมก่อนปฏิบัติ				
5. จัดเตรียมวัสดุ/อุปกรณ์เหมาะสมกับงานที่ปฏิบัติ				
6. ปฏิบัติงานตามวิธีที่ได้ตกลงกัน				
7. ปฏิบัติงานตามขั้นตอนที่ได้ตกลงกัน				
8. ความสามารถในการแก้ปัญหา				
9. ผลงานเป็นไปตามวัตถุประสงค์				
10. ผลงานเสร็จภายในเวลาที่กำหนด				

บันทึกเพิ่มเติม

.....

.....

ลงชื่อ.....ผู้สังเกต
(.....)

เกณฑ์การสังเกตพฤติกรรมปฏิบัติงานกลุ่ม

- | | | |
|----------|-----------------|----------------------------------|
| ดีมาก | (ระดับคุณภาพ 3) | ปฏิบัติเองทุกครั้ง |
| ดี | (ระดับคุณภาพ 2) | ปฏิบัติทุกครั้งเมื่อได้รับคำสั่ง |
| พอใช้ | (ระดับคุณภาพ 1) | ปฏิบัติเป็นบางครั้ง |
| ปรับปรุง | (ระดับคุณภาพ 0) | ไม่ปฏิบัติ |

เกณฑ์การสังเกตพฤติกรรมปฏิบัติงานกลุ่ม

รายการพฤติกรรม	คุณภาพการปฏิบัติ			ไม่ปฏิบัติ
	ดีมาก (3)	ดี (2)	พอใช้ (1)	ปรับปรุง (0)
1. มีการปรึกษากันก่อนทำงาน				
2. สมาชิกในกลุ่มมีหน้าที่				
3. สมาชิกในกลุ่มปฏิบัติหน้าที่ทุกคน				
4. จัดเตรียมวัสดุ/อุปกรณ์พร้อมก่อนปฏิบัติ				
5. จัดเตรียมวัสดุ/อุปกรณ์เหมาะสมกับงานที่ปฏิบัติ				
6. ปฏิบัติงานตามวิธีที่ได้ตกลงกัน				
7. ปฏิบัติงานตามขั้นตอนที่ได้ตกลงกัน				
8. ความสามารถในการแก้ปัญหา				
9. ผลงานเป็นไปตามวัตถุประสงค์				
10. ผลงานเสร็จภายในเวลาที่กำหนด				

เกณฑ์การสังเกตพฤติกรรมปฏิบัติงานกลุ่ม

ดีมาก	(ระดับคุณภาพ 3)	ปฏิบัติเองทุกครั้ง
ดี	(ระดับคุณภาพ 2)	ปฏิบัติทุกครั้งเมื่อได้รับคำสั่ง
พอใช้	(ระดับคุณภาพ 1)	ปฏิบัติเป็นบางครั้ง
ปรับปรุง	(ระดับคุณภาพ 0)	ไม่ปฏิบัติ

GRAD VRU

แบบประเมินคุณลักษณะอันพึงประสงค์ของสังคม

ชื่อภาระงาน.....
ชื่อกลุ่ม.....วันที่...../...../.....

คำชี้แจง เพื่อเสริมสร้างคุณลักษณะอันพึงประสงค์ของสังคม โปรดใส่คะแนนให้ตรงกับพฤติกรรมความเป็นจริง

ของเพื่อนในกลุ่มลงในช่องคุณลักษณะที่กำหนดให้ ระดับคะแนนมีดังนี้

4 = ตรงกับการกระทำมากที่สุด

3 = ตรงกับการกระทำปานกลาง

2 = ตรงกับการกระทำน้อย

1 = ไม่ค่อยตรงกับการกระทำ

ชื่อ-สกุล	คุณลักษณะ	การแสดงความคิดเห็น	การให้ความร่วมมือ	ขยัน อดทน	การให้ความสนใจต่อการทำงาน	ความรับผิดชอบ	คะแนนรวม

วันที่

ประเมิน

ทักษะการเรียนรู้ ด้านนวัตกรรม	ระดับคะแนน			
	4	3	2	1
1. ทักษะการ แก้ปัญหา	ปฏิบัติตาม แผนการแก้ปัญหา ที่กำหนดไว้ทุก ขั้นตอนมีข้อมูล สนับสนุนครบถ้วน สมบูรณ์	ปฏิบัติตาม แผนการแก้ปัญหา ที่กำหนดไว้ 2 ใน 3 ของขั้นตอนและ มีข้อมูลสนับสนุน สมบูรณ์	ปฏิบัติตาม แผนการแก้ปัญหา ที่กำหนดไว้ 1 ใน 3 ของขั้นตอน และมีข้อมูล สนับสนุนสมบูรณ์	มีการแสดงการ เชื่อมโยง ความสัมพันธ์ ระหว่างสาเหตุของ ปัญหาและผลที่จะ เกิดขึ้น
2. ทักษะความคิด สร้างสรรค์	พัฒนาชิ้นงาน หรือ วิธีการเพื่อแก้ ปัญหาด้วยความ คิดที่แปลกใหม่ เหมาะสมต่อการ ใช้งานจริง	พัฒนาชิ้นงาน หรือ วิธีการเพื่อแก้ ปัญหาด้วยความ คิดที่แปลกใหม่	พัฒนาชิ้นงาน หรือ วิธีการเพื่อ แก้ปัญหาด้วยการ ผสมผสานและ ดัดแปลงจากความ คิดเดิม	พัฒนาชิ้นงานหรือ วิธีการเพื่อแก้ ปัญหาโดยไม่มี ความคิดแปลก ใหม่
3. ทักษะในการ สื่อสาร	นำเสนออภิปราย และตอบคำถาม ได้เข้าใจง่าย และ มีวิธีการที่น่าสนใจ เหมาะสมกับ ลักษณะข้อมูล	นำเสนอ อภิปราย และตอบคำถาม ได้เข้าใจ และมี วิธีการที่เหมาะสม กับลักษณะข้อมูล	นำเสนออภิปราย และตอบคำถามได้ แต่มีวิธีการ ไม่ เหมาะสมกับ ลักษณะข้อมูล	นำเสนอ อภิปราย และตอบคำถาม ได้ไม่เหมาะสมกับ ลักษณะข้อมูล
4. ทักษะการ ทำงานร่วมกับ ผู้อื่น	มีส่วนร่วมในการ ทำงานและรับฟัง ความคิดเห็นของ ผู้อื่นอย่างตั้งใจ ทุกครั้ง	มีส่วนร่วมในการ ทำงานและรับฟัง ความคิดเห็นของ ผู้อื่นเป็นบางครั้ง	มีส่วนร่วมในการ ทำงานรับฟังความ คิดเห็นของผู้อื่น แต่ไม่ตั้งใจ	มีส่วนร่วมใน การ ทำงานแต่ไม่รับฟัง ความคิดเห็นของ ผู้อื่น

ทักษะการใช้เทคโนโลยี	ระดับคะแนน			
	4	3	2	1
1. การรู้เท่าทันสื่อ	ใช้สื่อได้ทุกประเภทอย่างเต็มที่ มีวิธีการตรวจสอบแหล่งที่มาของข้อมูล ด้วยวิธีการหลากหลายได้	ใช้สื่อได้ทุกประเภทอย่างเต็มที่ มีวิธีการตรวจสอบแหล่งที่มาของข้อมูล ด้วยวิธีการ เดิม ๆ	ใช้สื่อได้อย่างเต็มที่ในบางครั้ง มีวิธีการตรวจสอบแหล่งที่มาของข้อมูล ด้วยวิธีการ เดิม ๆ	ใช้สื่อได้อย่างจำกัด ไม่สามารถตรวจสอบแหล่งที่มาของข้อมูลได้
2. การรู้เทคโนโลยี	เลือกและใช้เทคโนโลยีในการสืบค้น ค้นคว้า รวบรวมความรู้ได้ด้วยตนเองอย่างถูกต้อง และเหมาะสม มีความหลากหลาย แปลกใหม่ น่าสนใจ ไม่ลอกเลียนแบบ ไม่ทำให้ผู้อื่นเดือดร้อน และเห็นประโยชน์ของการใช้เทคโนโลยี เพื่อการเรียนรู้ ทุกครั้ง	เลือกและใช้เทคโนโลยีในการสืบค้น ค้นคว้า รวบรวมความรู้ได้ด้วยตนเอง อย่างถูกต้อง และเหมาะสม มีความหลากหลาย แปลกใหม่ น่าสนใจ ไม่ลอกเลียนแบบไม่ทำให้ผู้อื่นเดือดร้อน และเห็นประโยชน์ของการใช้เทคโนโลยี เพื่อการเรียนรู้ เป็น ส่วนใหญ่	เลือกและใช้เทคโนโลยีในการสืบค้น ค้นคว้า รวบรวมความรู้ได้ด้วยตนเองอย่างถูกต้อง และเหมาะสม มีความหลากหลาย แปลกใหม่ น่าสนใจ ไม่ลอกเลียนแบบ ไม่ทำให้ผู้อื่นเดือดร้อน และเห็นประโยชน์ของการใช้เทคโนโลยี เพื่อการเรียนรู้ เป็นบางครั้ง	เลือกและใช้เทคโนโลยีในการสืบค้น ค้นคว้า รวบรวมความรู้ โดยมีผู้แนะนำหรือลอกเลียนแบบผู้อื่น
3. การรู้สารสนเทศ	ระบุแหล่งสารสนเทศ ประเมินว่าสารสนเทศนั้นดีหรือไม่ดี และนำสารสนเทศที่ค้นมาได้ นั้นไปใช้ได้ อย่างมีประสิทธิภาพ	ระบุแหล่งสารสนเทศ ประเมินว่าสารสนเทศนั้นดีหรือไม่ดี และสามารถสืบค้นสารสนเทศได้	ระบุแหล่งสารสนเทศได้ ประเมินว่าสารสนเทศนั้นดีหรือไม่ดี	ระบุแหล่งสารสนเทศได้

ทักษะการทำมา หาเลี้ยงชีพ	ระดับคะแนน			
	4	3	2	1
1. ความสามารถ ในการปรับตัว	เปิดรับการเรียนรู้ กล้าหาญ ไม่กลัวที่ จะผิด ดูแลความ ต้องการของตนเอง ใส่ใจต่อตนเอง คนอื่นและบริบท ข้อสัจและพูด ความจริง ปรับความ เข้าใจในการเรียนรู้ ตนเองด้วยสติ	เปิดรับการเรียนรู้ กล้าหาญ กลัวที่ จะผิด ดูแลความ ต้องการของตนเอง ใส่ใจต่อตนเอง คนอื่นและบริบท ข้อสัจและพูด ความจริง ปรับความ เข้าใจในการเรียนรู้ ตนเองด้วยสติ	เปิดรับการเรียนรู้ กล้าหาญ กลัวที่ จะผิด ดูแลความ ต้องการของ ตนเอง ใส่ใจต่อ ตนเองคนอื่นและ บริบท ข้อสัจ และพูดความจริง	เปิดรับการเรียนรู้ กล้าหาญ กลัวที่ จะผิด ดูแลความ ต้องการของตนเอง ใส่ใจต่อตนเอง คนอื่นและบริบท
2. ความคิดริเริ่ม ในการทำงาน	สามารถแตก ความคิดจากเดิม ไปสู่ความคิดแปลก ใหม่ ที่ไม่ซ้ำ ของเดิม สามารถ อธิบายได้	การนำเอาความคิด เก่ามาปรุงแต่ง ผสมผสานจนเกิด เป็นของใหม่ สามารถอธิบายได้	การนำเอา ความคิดเก่ามา ปรุงแต่ง ผสมผสานจนเกิด เป็นของใหม่แต่ อธิบายไม่ได้	สามารถเลียนแบบ ความคิดจากเดิมได้
3. ความ รับผิดชอบ	เข้าเรียนตรงเวลา ส่งงานตามเวลานัด มีอุปกรณ์การเรียน พร้อมทำกิจกรรม กลุ่มจนบรรลุ เป้าหมาย ปฏิบัติ กิจกรรมที่ได้รับ มอบหมายจน สำเร็จสมบูรณ์	เข้าเรียนตรงเวลา ส่งงานตามเวลานัด มีอุปกรณ์การเรียน พร้อมทำกิจกรรม กลุ่มจนบรรลุ เป้าหมาย	เข้าเรียนตรงเวลา ส่งงานตามเวลา นัดมีอุปกรณ์การ เรียนพร้อม มีส่วน ร่วมในการทำ กิจกรรม	เข้าเรียนไม่ตรง เวลาส่งงานไม่ตรง ตามเวลานัด มีอุปกรณ์การเรียน พร้อม มีส่วนร่วม ในการทำกิจกรรม
4. ภาวะความเป็น ผู้นำ	กล้าคิด กล้า นำเสนอ มีความ ตั้งใจในการทำงาน ส่งเสริมให้ลูกทีม สื่อสาร ระดม ความคิด	กล้าคิด กล้า นำเสนอ มีความ ตั้งใจในการทำงาน	กล้าคิด ไม่กล้า นำเสนอ มีความ ตั้งใจในการ ทำงาน	ไม่กล้าคิด ไม่กล้า นำเสนอ มีความ ตั้งใจในการทำงาน



ภาคผนวก ข
เครื่องมือที่ใช้ในการวิจัย

GRAD VRU

**แบบสอบถามความต้องการจำเป็นในการเสริมสร้างทักษะที่จำเป็นในการดำรงชีวิต
สำหรับนักเรียนชั้นมัธยมศึกษาตอนต้น**

.....

คำชี้แจง

แบบสอบถามนี้ เป็นส่วนหนึ่งของการวิจัย เรื่อง การพัฒนารูปแบบการจัดการเรียนรู้เพื่อเสริมสร้างทักษะที่จำเป็นในการดำรงชีวิตสำหรับนักเรียนชั้นมัธยมศึกษาตอนต้น ของโรงเรียนในสังกัดสำนักงานเขตพื้นที่การศึกษาประถมศึกษา นครนายก โดยมีวัตถุประสงค์ในการสอบถามและรายละเอียดของแบบสอบถาม ดังนี้

1. เพื่อเป็นการสำรวจความคิดเห็นของนักเรียนเกี่ยวกับระดับความต้องการจำเป็นในการเสริมสร้างทักษะที่จำเป็นในการดำรงชีวิตสำหรับนักเรียนชั้นมัธยมศึกษาตอนต้น

2. เพื่อให้ได้ข้อมูลเกี่ยวกับ เกี่ยวกับระดับความต้องการจำเป็นในการเสริมสร้างทักษะที่จำเป็นในการดำรงชีวิตสำหรับนักเรียนชั้นมัธยมศึกษาตอนต้น

3. ผู้ตอบแบบสอบถาม คือ นักเรียน ระดับชั้นมัธยมศึกษาตอนต้น ของโรงเรียนในสังกัดสำนักงานเขตพื้นที่การศึกษาประถมศึกษา นครนายก

4. แบบสอบถามนี้ประกอบด้วย

3.1 แบบสอบถามข้อมูลทั่วไปของนักเรียนผู้ตอบแบบสอบถาม

3.2 แบบสอบถามเรื่องทักษะที่จำเป็นในการดำรงชีวิตสำหรับนักเรียนชั้นมัธยมศึกษาตอนต้นของโรงเรียนในสังกัดสำนักงานเขตพื้นที่การศึกษาประถมศึกษา นครนายก

5. แบบสอบถามนี้ ผู้วิจัย (ครู) ดำเนินการแจกแบบสอบถามและเก็บข้อมูลด้วยตนเอง หากนักเรียนมีข้อสงสัยในข้อคำถามใด ขอให้สอบถามจากผู้แจกแบบสอบถามได้ที่

แบบสอบถามฉบับนี้ ครูใคร่ขอความร่วมมือจากนักเรียนทุกคนในการตอบคำถาม และข้อมูลทั้งหมดจะเป็นความลับ ซึ่งข้อมูลพื้นฐานเหล่านี้ ครูใช้เพื่อเป็นส่วนหนึ่งในการพัฒนารูปแบบการจัดการเรียนรู้เพื่อเสริมสร้างทักษะที่จำเป็นในการดำรงชีวิตสำหรับนักเรียนชั้นมัธยมศึกษาตอนต้นของโรงเรียนในสังกัดสำนักงานเขตพื้นที่การศึกษาประถมศึกษา นครนายก

(นางสาวกุลณัฐ เหมราช)

นักศึกษานิเทศศาสตร์ สาขาวิชาหลักสูตรและการสอน
มหาวิทยาลัยราชภัฏวไลยอลงกรณ์ ในพระบรมราชูปถัมภ์

แบบสอบถามเพื่อการวิจัย

คำชี้แจงเพิ่มเติม กรุณาทำเครื่องหมาย ✓ ในข้อที่ตรงกับความเป็นจริงและในช่องที่ตรงกับความคิดเห็นของนักเรียนมากที่สุด

ตอนที่ 1 ข้อมูลทั่วไปของนักเรียนผู้ตอบแบบสอบถาม

1. เพศ 1) ชาย 2) หญิง
2. อายุ 1) 11 - 13 ปี 2) 14 - 16 ปี 3) 17 ปีขึ้นไป
3. ระดับชั้น นักเรียนชั้นมัธยมศึกษาปีที่ 1 นักเรียนชั้นมัธยมศึกษาปีที่ 2
 นักเรียนชั้นมัธยมศึกษาปีที่ 3

ตอนที่ 2 แบบสอบถามทักษะที่จำเป็นในการดำรงชีวิตของนักเรียนมัธยมศึกษาตอนต้น

คำชี้แจงเพิ่มเติม ให้นักเรียนผู้ตอบแบบสอบถามอ่านและพิจารณาข้อความที่กำหนดให้แต่ละข้อว่า ทักษะเหล่านี้ มีระดับความต้องการจำเป็นในการเสริมสร้างมากน้อยแค่ไหนสำหรับนักเรียน เมื่อพิจารณาแล้วให้นักเรียนทำเครื่องหมาย ✓ ลงในช่องทางขวามือให้ ตรงกับความคิดเห็นของตนเอง ดังนี้

- 5 หมายถึง ระดับความต้องการจำเป็นในการเสริมสร้าง มากที่สุด
- 4 หมายถึง ระดับความต้องการจำเป็นในการเสริมสร้าง มาก
- 3 หมายถึง ระดับความต้องการจำเป็นในการเสริมสร้าง ปานกลาง
- 2 หมายถึง ระดับความต้องการจำเป็นในการเสริมสร้าง น้อย
- 1 หมายถึง ระดับความต้องการจำเป็นในการเสริมสร้าง น้อยที่สุด

ทักษะที่จำเป็นในการดำรงชีวิต	ระดับความต้องการจำเป็นในการเสริมสร้าง				
	5 มากที่สุด	4 มาก	3 ปานกลาง	2 น้อย	1 น้อยที่สุด
1. ทักษะด้านการเรียนรู้และนวัตกรรม					
1.1 ทักษะการคิดวิเคราะห์					
1.2 ทักษะการแก้ปัญหา					
1.2 ความคิดสร้างสรรค์					
1.3 ทักษะการสื่อสาร					
1.4 ทักษะการทำงานร่วมกับผู้อื่น					
1.6 ความใส่ใจในนวัตกรรม					

ทักษะที่จำเป็นในการดำรงชีวิต	ระดับความต้องการจำเป็นในการเสริมสร้าง				
	5 มากที่สุด	4 มาก	3 ปานกลาง	2 น้อย	1 น้อยที่สุด
2. ทักษะด้านการใช้เทคโนโลยี					
2.1 การรู้เท่าทันสื่อ					
2.2 ความรู้ในการใช้สื่อ					
2.3 ความรู้ด้านสารสนเทศ					
2.4 ความรู้ด้านเทคโนโลยี					
2.5 การใช้เทคโนโลยีในการสื่อสาร					
3. ทักษะด้านการทำมาหาเลี้ยงชีพและการดำเนินชีวิต					
3.1 ความสามารถในการปรับตัว					
3.2 ความคิดริเริ่มในการทำงาน					
3.3 ความรับผิดชอบ					
3.4 ภาวะความเป็นผู้นำ					
3.5 การทำงานเป็นทีม					
3.6 การจัดการกับอารมณ์และความเครียด					
3.7 การกำหนดเป้าหมายในชีวิต					
3.8 การตัดสินใจ					
3.9 การพัฒนาอาชีพ					
3.10 การพัฒนาตนเอง					
3.11 หมั่นหาความรู้รอบด้าน					
3.12 การเรียนรู้ข้ามวัฒนธรรม					
3.13 ทักษะทางสังคม					
3.14 การเพิ่มผลผลิต					

**แบบบันทึกการสนทนากลุ่มผู้ทรงคุณวุฒิ ในการสังเคราะห์องค์ประกอบและตัวชี้วัดของทักษะที่
จำเป็นในการดำรงชีวิตของนักเรียนชั้นมัธยมศึกษาตอนต้น**

ประเด็นการสนทนาที่ 1 จากองค์ประกอบของทักษะที่จำเป็นในการดำรงชีวิตที่ได้จากการวิเคราะห์เอกสาร ทั้ง 3 ด้าน มีความเหมาะสมที่จะเป็นองค์ประกอบหลักของทักษะที่จำเป็นในการดำรงชีวิตของนักเรียนชั้นมัธยมศึกษาตอนต้น หรือไม่ อย่างไร ?

ประเด็นการสนทนาที่ 2 จากตัวชี้วัดของทักษะที่จำเป็นในการดำรงชีวิตที่ได้จากการวิเคราะห์เอกสาร และผลของระดับความต้องการจำเป็น ขององค์ประกอบของทักษะที่จำเป็นในการดำรงชีวิต ด้านการเรียนรู้และนวัตกรรม มีความเหมาะสมที่จะเป็นตัวชี้วัดของทักษะที่จำเป็นในการดำรงชีวิตของนักเรียนชั้นมัธยมศึกษาตอนต้น ด้านการเรียนรู้และนวัตกรรม หรือไม่ อย่างไร ?

ประเด็นการสนทนาที่ 3 จากตัวชี้วัดของทักษะที่จำเป็นในการดำรงชีวิตที่ได้จากการวิเคราะห์เอกสาร และผลของระดับความต้องการจำเป็น ขององค์ประกอบของทักษะที่จำเป็นในการดำรงชีวิต ด้านการใช้เทคโนโลยี มีความเหมาะสมที่จะเป็นตัวชี้วัดของทักษะที่จำเป็นในการดำรงชีวิตของนักเรียนชั้นมัธยมศึกษาตอนต้น ด้านการใช้เทคโนโลยี หรือไม่ อย่างไร ?

ประเด็นการสนทนาที่ 4 จากตัวชี้วัดของทักษะที่จำเป็นในการดำรงชีวิตที่ได้จากการวิเคราะห์เอกสาร และผลของระดับความต้องการจำเป็น ขององค์ประกอบของทักษะที่จำเป็นในการดำรงชีวิต ด้านการทำมาหาเลี้ยงชีพและการดำเนินชีวิต มีความเหมาะสมที่จะเป็นตัวชี้วัดของทักษะที่จำเป็นในการดำรงชีวิตของนักเรียนชั้นมัธยมศึกษาตอนต้น ด้านการทำมาหาเลี้ยงชีพและการดำเนินชีวิต หรือไม่ อย่างไร ?

แบบการประเมินจากผู้เชี่ยวชาญในการตรวจสอบคุณภาพของแบบสอบถามความต้องการจำเป็น
ในการเสริมสร้างทักษะที่จำเป็นในการดำรงชีวิตสำหรับนักเรียนชั้นมัธยมศึกษาตอนต้น
(พิจารณาค่า IOC = 0.80 ขึ้นไป ซึ่งผ่านเกณฑ์ที่กำหนด)

ข้อความ	ความคิดเห็นของผู้เชี่ยวชาญ					IOC	แปล ความ
	1	2	3	4	5		
1. ทักษะด้านการเรียนรู้และนวัตกรรม							
1.1 ทักษะการคิดวิเคราะห์							
1.2 ทักษะการแก้ปัญหา							
1.2 ความคิดสร้างสรรค์							
1.3 ทักษะการสื่อสาร							
1.4 ทักษะการทำงานร่วมกับผู้อื่น							
1.6 ความใส่ใจในนวัตกรรม							
2. ทักษะด้านการใช้เทคโนโลยี							
2.1 การรู้เท่าทันสื่อ							
2.2 ความรู้ในการใช้สื่อ							
2.3 ความรู้ด้านสารสนเทศ							
2.4 ความรู้ด้านเทคโนโลยี							
2.5 การใช้เทคโนโลยีในการสื่อสาร							
3. ทักษะด้านการทำมาหาเลี้ยงชีพและการดำเนินชีวิต							
3.1 ความสามารถในการปรับตัว							
3.2 ความคิดริเริ่มในการทำงาน							
3.3 ความรับผิดชอบ							
3.4 ภาวะความเป็นผู้นำ							
3.5 การทำงานเป็นทีม							
3.6 การจัดการกับอารมณ์และความเครียด							
3.7 การกำหนดเป้าหมายในชีวิต							
3.8 การตัดสินใจ							
3.9 การพัฒนาอาชีพ							
3.10 การพัฒนาตนเอง							
3.11 หมั่นหาความรู้รอบด้าน							
3.12 การเรียนรู้ข้ามวัฒนธรรม							
3.13 ทักษะทางสังคม							
3.14 การเพิ่มผลผลิต							

แบบบันทึกการพิจารณาร่างรูปแบบ
การจัดการเรียนรู้เพื่อเสริมสร้างทักษะที่จำเป็นในการดำรงชีวิตของนักเรียนชั้นมัธยมศึกษาตอนต้น

รายการ	ประเด็นพิจารณา (ร่างรูปแบบฯ)	ผลการพิจารณาและ ข้อเสนอแนะในการ ปรับปรุง
1. ส่วนประกอบของ (ร่าง) รูปแบบการ จัดการเรียนรู้เพื่อ เสริมสร้างทักษะที่ จำเป็นในการดำรงชีวิต ของนักเรียนชั้น มัธยมศึกษาตอนต้น	ส่วนที่ 1 คำแนะนำการใช้รูปแบบ ส่วนที่ 2 รูปแบบการจัดการเรียนรู้ ประกอบด้วย 1. หลักการของรูปแบบการเรียนรู้ 2. วัตถุประสงค์ของรูปแบบการเรียนรู้ 3. กระบวนการจัดการเรียนรู้ 4. การวัดและการประเมินผลการเรียนรู้	
2. วัตถุประสงค์ของ รูปแบบการเรียนรู้	เพื่อเสริมสร้างทักษะที่จำเป็นในการดำรงชีวิต ของนักเรียนชั้นมัธยมศึกษาตอนต้น	
3. กระบวนการจัดการ เรียนรู้	ส่วนนี้ประกอบด้วย 1. หน่วยการเรียนรู้หรือเนื้อหาสาระที่ใช้ใน การเรียนรู้ ประกอบด้วย 1) การสหกรณ์ตามปรัชญาเศรษฐกิจ พอเพียงคืออะไร 2) รู้จักพอเพียงด้วยสหกรณ์ 3) สหกรณ์ทำอะไรให้พอเพียง 4) สหกรณ์นักเรียนพอเพียง 2. กระบวนการจัดการเรียนรู้ ที่ประกอบด้วย 4 ขั้นตอนที่ใช้เป็นหลักในการจัดกิจกรรม 1) ขั้นกระตุ้นความสนใจ 2) ขั้นเห็นคุณค่า 3) ขั้นลงมือปฏิบัติ 4) ขั้นสะท้อนผล	
4. การวัดและการ ประเมินผล	3. การประเมินผล ประกอบด้วย 1. การสอบวัดความรู้ 2. การสังเกตพฤติกรรมการเรียนรู้ 3. การประเมินผลงาน 4. การสนทนาถาม – ตอบ 5. แบบประเมินทักษะที่จำเป็นในการ ดำรงชีวิต และเกณฑ์การประเมิน	

**แบบการประเมินรูปแบบการจัดการเรียนรู้เพื่อเสริมสร้างทักษะที่จำเป็นในการดำรงชีวิต
ของนักเรียนชั้นมัธยมศึกษาตอนต้น โดยผู้เชี่ยวชาญ**

รายการประเมิน	\bar{X}	S.D.	ระดับแปล ความ
ด้านความเหมาะสม			
1. รูปแบบการจัดการเรียนรู้ มีแนวปฏิบัติที่สอดคล้องกับนโยบายจัดการศึกษาขั้นพื้นฐาน			
2. รูปแบบการจัดการเรียนรู้ มีแนวปฏิบัติที่สอดคล้องกับมาตรฐานหลักสูตรการศึกษาขั้นพื้นฐาน			
3. รูปแบบการจัดการเรียนรู้ มีวัตถุประสงค์การเรียนรู้ที่เหมาะสม			
4. รูปแบบการจัดการเรียนรู้ มีวิธีการและกิจกรรมการเรียนรู้ที่เหมาะสม			
5. รูปแบบการจัดการเรียนรู้ มีการประเมินผลการเรียนรู้ที่เหมาะสม			
รวมเฉลี่ยด้านความเหมาะสม			
ด้านความเป็นไปได้ในการนำไปปฏิบัติ			
6. รูปแบบการจัดการเรียนรู้ มีวิธีการที่สะดวกในการนำไปปฏิบัติและง่ายต่อการทำความเข้าใจ			
7. รูปแบบการจัดการเรียนรู้ สามารถนำไปใช้ในการจัดการเรียนรู้ได้ในสถานการณ์จริง			
8. รูปแบบการจัดการเรียนรู้ มีแนวปฏิบัติที่ครูผู้สอนให้ความร่วมมือและการยอมรับเพื่อใช้ในการจัดการเรียนรู้ได้			
9. รูปแบบการจัดการเรียนรู้ มีประสิทธิภาพในการนำไปดำเนินการจัดการเรียนรู้ได้จริง			
10. รูปแบบการจัดการเรียนรู้ มีความคุ้มค่าในเรื่องเวลาและงบประมาณในการนำรูปแบบไปใช้			
รวมเฉลี่ยด้านความเป็นไปได้			
ด้านความมีประโยชน์			
11. รูปแบบการจัดการเรียนรู้ ตอบสนองต่อความต้องการในการจัดการเรียนรู้เพื่อเสริมสร้างทักษะที่จำเป็นในการดำรงชีวิต			
12. รูปแบบการจัดการเรียนรู้ มีประโยชน์ต่อการเสริมสร้างทักษะที่จำเป็นในการดำรงชีวิตของนักเรียนชั้นมัธยมศึกษาตอนต้น			
13. รูปแบบการจัดการเรียนรู้ มีแนวปฏิบัติที่ช่วยให้ได้สารสนเทศที่สำคัญต่อการจัดการเรียนรู้เพื่อเสริมสร้างทักษะของผู้เรียน			
14. สารสนเทศที่ได้จากรูปแบบการจัดการเรียนรู้นี้ มีประโยชน์ต่อการพัฒนางานด้านการจัดการเรียนรู้เพื่อพัฒนาทักษะของผู้เรียน			
15. สถานศึกษาและผู้ที่เกี่ยวข้องสามารถใช้สารสนเทศจากการจัดการเรียนรู้นี้ในการพัฒนางานด้านการจัดการเรียนการสอนได้รวมเฉลี่ยด้านมีประโยชน์			

รายการประเมิน	\bar{X}	S.D.	ระดับแปลความ
ด้านความถูกต้อง			
16. รูปแบบการจัดการเรียนรู้ฯ มีวิธีการประเมินผลที่ได้สารสนเทศที่ถูกต้อง			
17. รูปแบบการจัดการเรียนรู้ฯ มีแนวปฏิบัติที่ตรงตามหลักการจัดการเรียนรู้เพื่อพัฒนาทักษะของผู้เรียน			
18. รูปแบบการจัดการเรียนรู้ฯ มีการใช้ภาษาที่ถูกต้องชัดเจน			
19. รูปแบบการจัดการเรียนรู้ฯ มีเกณฑ์การประเมินเชิงพฤติกรรมก่อน ระหว่าง และหลังการเรียนรู้ที่ถูกต้องชัดเจน			
20. รูปแบบการจัดการเรียนรู้ฯ ช่วยให้ได้สารสนเทศจากผลการประเมินผลการเรียนรู้ ที่ความถูกต้องในการประเมินระดับทักษะที่จำเป็นในการดำรงชีวิตของนักเรียนได้			
รวมเฉลี่ยความถูกต้อง			
รวมเฉลี่ยทุกด้าน			



แบบบันทึกการสัมภาษณ์ผู้ประกอบการ

1. ชื่อนักเรียน

ติตรูปภาพ

สัมภาษณ์ผู้ประกอบการนักเรียน

ด้านทักษะการเรียนรู้ด้านนวัตกรรม

ด้านทักษะการใช้เทคโนโลยี

ด้านทักษะการทำมาหาเลี้ยงชีพ

GRAD VRU



ภาคผนวก ค
หนังสือขอความอนุเคราะห์

GRAD VRU

ที่ ศธ ๐๕๕๑.๑๒/ ๕๕๗



บัณฑิตวิทยาลัย
มหาวิทยาลัยราชภัฏวไลยอลงกรณ์
ในพระบรมราชูปถัมภ์
ปณจ. ประคูน้ำพระอินทร์
จ.ปทุมธานี ๑๓๑๘๐

๘ สิงหาคม ๒๕๖๑

เรื่อง ขอเชิญเป็นผู้ทรงคุณวุฒิ

เรียน ผู้ช่วยศาสตราจารย์ ดร.ชนัดดี พูนเดช

ด้วยนางสาวกุลณัฐ เหมราช รหัสนักศึกษา ๕๕B๗๔๖๘๐๑๐๑ นักศึกษาระดับปริญญาเอก หลักสูตรปรัชญาดุษฎีบัณฑิต สาขาวิชาหลักสูตรและการสอน มหาวิทยาลัยราชภัฏวไลยอลงกรณ์ ในพระบรมราชูปถัมภ์ จังหวัดปทุมธานี ซึ่งอยู่ในระหว่างการทำวิทยานิพนธ์เรื่อง “การพัฒนารูปแบบการจัดการเรียนรู้เพื่อเสริมสร้างทักษะที่จำเป็นในการดำรงชีวิตสำหรับนักเรียนชั้นมัธยมศึกษาตอนต้น ของโรงเรียนในสังกัดสำนักงานเขตพื้นที่การศึกษาประถมศึกษานครนายก ” โดยมีอาจารย์ ดร.พิทักษ์ นิลนพคุณ เป็นประธานที่ปรึกษาวิทยานิพนธ์ มีความจำเป็นต้องทำการตรวจสอบเครื่องมือที่ใช้ในการทำการวิจัยเพื่อประกอบการทำวิทยานิพนธ์

จึงเรียนมาเพื่อโปรดให้ความอนุเคราะห์ตรวจสอบเครื่องมือที่ใช้ในการวิจัยให้แก่นักศึกษา ทั้งนี้ได้มอบหมายให้ นางสาวกุลณัฐ เหมราช เบอร์โทรศัพท์ ๐๙๕ - ๕๔๙๗๙๕๔ เป็นผู้ประสานงานโดยตรง บัณฑิตวิทยาลัยหวังเป็นอย่างยิ่งว่าจะได้รับความร่วมมือจากท่านด้วยดี จึงขอขอบคุณล่วงหน้า มา ณ โอกาสนี้

ขอแสดงความนับถือ

(ผู้ช่วยศาสตราจารย์ ดร.ธีรธนิษ์ ศิริวิหหาร)

คณบดีบัณฑิตวิทยาลัย

มหาวิทยาลัยราชภัฏวไลยอลงกรณ์ ในพระบรมราชูปถัมภ์ จังหวัดปทุมธานี

บัณฑิตวิทยาลัย

โทรศัพท์ ๐-๒๕๒๙ ๑๖๓๘ ต่อ ๔๐๑, ๔๐๒, ๔๐๓

โทรสาร ๐-๒๕๒๙ ๑๖๓๘ ต่อ ๔๐๖

ที่ ศธ ๐๕๕๑.๑๒/ ๕๕๗



บัณฑิตวิทยาลัย
มหาวิทยาลัยราชภัฏวไลยอลงกรณ์
ในพระบรมราชูปถัมภ์
ปณจ. ประตุน้ำพระอินทร์
จ.ปทุมธานี ๑๓๑๘๐

๗ สิงหาคม ๒๕๖๑

เรื่อง ขอเชิญเป็นผู้ทรงคุณวุฒิ

เรียน อาจารย์ ดร.ธรรมนุญ สะเทือนไพโร

ด้วยนางสาวกุลณัฐ เหมราช รหัสนักศึกษา ๕๕B๗๔๖๘๐๑๐๑ นักศึกษาระดับปริญญาเอก หลักสูตรปรัชญาดุษฎีบัณฑิต สาขาวิชาหลักสูตรและการสอน มหาวิทยาลัยราชภัฏวไลยอลงกรณ์ ในพระบรมราชูปถัมภ์ จังหวัดปทุมธานี ซึ่งอยู่ในระหว่างการทำวิทยานิพนธ์เรื่อง “การพัฒนาารูปแบบการจัดการเรียนรู้เพื่อเสริมสร้างทักษะที่จำเป็นในการดำรงชีวิตสำหรับนักเรียนชั้นมัธยมศึกษาตอนต้น ของโรงเรียนในสังกัดสำนักงานเขตพื้นที่การศึกษาประถมศึกษานครนายก ” โดยมีอาจารย์ ดร.พิทักษ์ นิลนพคุณ เป็นประธานที่ปรึกษาวิทยานิพนธ์ มีความจำเป็นต้องทำการตรวจสอบเครื่องมือที่ใช้ในการทำการวิจัยเพื่อประกอบการทำวิทยานิพนธ์

จึงเรียนมาเพื่อโปรดให้ความอนุเคราะห์ตรวจสอบเครื่องมือที่ใช้ในการวิจัยให้นักศึกษา ทั้งนี้ได้มอบหมายให้ นางสาวกุลณัฐ เหมราช เบอร์โทรศัพท์ ๐๙๕ - ๕๔๙๗๙๕๔ เป็นผู้ประสานงานโดยตรง บัณฑิตวิทยาลัยหวังเป็นอย่างยิ่งว่าจะได้รับความร่วมมือจากท่านด้วยดี จึงขอขอบคุณล่วงหน้า มา ณ โอกาสนี้

ขอแสดงความนับถือ

(ผู้ช่วยศาสตราจารย์ ดร.ธีรธนิษฐ์ ศิริโวหาร)

คณบดีบัณฑิตวิทยาลัย

มหาวิทยาลัยราชภัฏวไลยอลงกรณ์ ในพระบรมราชูปถัมภ์ จังหวัดปทุมธานี

บัณฑิตวิทยาลัย

โทรศัพท์ ๐-๒๕๒๙ ๑๖๓๘ ต่อ ๔๐๑, ๔๐๒, ๔๐๓

โทรสาร ๐-๒๕๒๙ ๑๖๓๘ ต่อ ๔๐๖

ที่ ศธ ๐๕๕๑.๑๒/๕๕๙



บัณฑิตวิทยาลัย
มหาวิทยาลัยราชภัฏวไลยอลงกรณ์
ในพระบรมราชูปถัมภ์
ปณจ. ประตูน้ำพระอินทร์
จ.ปทุมธานี ๑๓๑๘๐

๓ สิงหาคม ๒๕๖๑

เรื่อง ขอเชิญเป็นผู้ทรงคุณวุฒิ

เรียน อาจารย์ ดร.วิรัช ถนอมทรัพย์

ด้วยนางสาวกุลณัฐ เหมราช รหัสนักศึกษา ๕๕B๗๔๖๘๐๑๐๑ นักศึกษาระดับปริญญาเอก หลักสูตรปรัชญาดุษฎีบัณฑิต สาขาวิชาหลักสูตรและการสอน มหาวิทยาลัยราชภัฏวไลยอลงกรณ์ ในพระบรมราชูปถัมภ์ จังหวัดปทุมธานี ซึ่งอยู่ในระหว่างการทำวิทยานิพนธ์เรื่อง “การพัฒนารูปแบบการจัดการเรียนรู้เพื่อเสริมสร้างทักษะที่จำเป็นในการดำรงชีวิตสำหรับนักเรียนชั้นมัธยมศึกษาตอนต้น ของโรงเรียนในสังกัดสำนักงานเขตพื้นที่การศึกษาประถมศึกษาชนครนายก ” โดยมีอาจารย์ ดร.พิทักษ์ นิลนพคุณ เป็นประธานที่ปรึกษาวิทยานิพนธ์ มีความจำเป็นต้องทำการตรวจสอบเครื่องมือที่ใช้ในการทำการวิจัยเพื่อประกอบการทำวิทยานิพนธ์

จึงเรียนมาเพื่อโปรดให้ความอนุเคราะห์ตรวจสอบเครื่องมือที่ใช้ในการวิจัยให้แก่นักศึกษา ทั้งนี้ได้มอบหมายให้ นางสาวกุลณัฐ เหมราช เบอร์โทรศัพท์ ๐๙๕ - ๕๔๙๗๙๕๔ เป็นผู้ประสานงานโดยตรง บัณฑิตวิทยาลัยหวังเป็นอย่างยิ่งว่าจะได้รับความร่วมมือจากท่านด้วยดี จึงขอขอบคุณล่วงหน้า มา ณ โอกาสนี้

GRAD VRU

ขอแสดงความนับถือ

(ผู้ช่วยศาสตราจารย์ ดร.ธีรฉนิรักษ์ ศิริโวหาร)

คณบดีบัณฑิตวิทยาลัย

มหาวิทยาลัยราชภัฏวไลยอลงกรณ์ ในพระบรมราชูปถัมภ์ จังหวัดปทุมธานี

บัณฑิตวิทยาลัย

โทรศัพท์ ๐-๒๕๒๙ ๑๖๓๘ ต่อ ๔๐๑, ๔๐๒, ๔๐๓

โทรสาร ๐-๒๕๒๙ ๑๖๓๘ ต่อ ๔๐๖

ที่ ศธ ๐๕๕๑.๑๒/ ๕๕๐



บัณฑิตวิทยาลัย
มหาวิทยาลัยราชภัฏวไลยอลงกรณ์
ในพระบรมราชูปถัมภ์
ปณจ. ประตูน้ำพระอินทร์
จ.ปทุมธานี ๑๓๑๘๐

๕ สิงหาคม ๒๕๖๑

เรื่อง ขอเชิญเป็นผู้ทรงคุณวุฒิ

เรียน ผู้ช่วยศาสตราจารย์ ดร.ธนิศา เลิศพรกุลรัตน์

ด้วยนางสาวกุลณัฐ เหมราช รหัสนักศึกษา ๕๕B๗๔๖๘๐๑๐๑ นักศึกษาระดับปริญญาเอก หลักสูตรปรัชญาดุษฎีบัณฑิต สาขาวิชาหลักสูตรและการสอน มหาวิทยาลัยราชภัฏวไลยอลงกรณ์ ในพระบรมราชูปถัมภ์ จังหวัดปทุมธานี ซึ่งอยู่ในระหว่างการทำวิทยานิพนธ์เรื่อง “การพัฒนารูปแบบการจัดการเรียนรู้เพื่อเสริมสร้างทักษะที่จำเป็นในการดำรงชีวิตสำหรับนักเรียนชั้นมัธยมศึกษาตอนต้น ของโรงเรียนในสังกัดสำนักงานเขตพื้นที่การศึกษาประถมศึกษานครนายก ” โดยมีอาจารย์ ดร.พิทักษ์ นิลนพคุณ เป็นประธานที่ปรึกษาวิทยานิพนธ์ มีความจำเป็นต้องทำการตรวจสอบเครื่องมือที่ใช้ในการทำการวิจัยเพื่อประกอบการทำวิทยานิพนธ์

จึงเรียนมาเพื่อโปรดให้ความอนุเคราะห์ตรวจสอบเครื่องมือที่ใช้ในการวิจัยให้แก่นักศึกษา ทั้งนี้ได้มอบหมายให้ นางสาวกุลณัฐ เหมราช เบอร์โทรศัพท์ ๐๙๕ - ๕๔๙๗๕๕๔ เป็นผู้ประสานงานโดยตรง บัณฑิตวิทยาลัยหวังเป็นอย่างยิ่งว่าจะได้รับความร่วมมือจากท่านด้วยดี จึงขอขอบคุณล่วงหน้า มา ณ โอกาสนี้

GRAD VRU

ขอแสดงความนับถือ

(ผู้ช่วยศาสตราจารย์ ดร.ธีรธนิษ ศรีโวหาร)

คณบดีบัณฑิตวิทยาลัย

มหาวิทยาลัยราชภัฏวไลยอลงกรณ์ ในพระบรมราชูปถัมภ์ จังหวัดปทุมธานี

บัณฑิตวิทยาลัย

โทรศัพท์ ๐-๒๕๒๙ ๑๖๓๘ ต่อ ๔๐๑, ๔๐๒, ๔๐๓

โทรสาร ๐-๒๕๒๙ ๑๖๓๘ ต่อ ๔๐๖



ที่ ศธ ๐๕๕๑.๑๒/๕๕๒

บัณฑิตวิทยาลัย
มหาวิทยาลัยราชภัฏวไลยอลงกรณ์
ในพระบรมราชูปถัมภ์
ปณจ. ประตุน้ำพระอินทร์
จ.ปทุมธานี ๑๓๑๘๐

๙ สิงหาคม ๒๕๖๑

เรื่อง ขอเชิญเป็นผู้ทรงคุณวุฒิ

เรียน ผู้ช่วยศาสตราจารย์ ดร.ถนอมศักดิ์ ศรีจันทร์

ด้วยนางสาวกุลณัฐ เหมราช รหัสนักศึกษา ๕๕B๗๔๖๘๐๑๐๑ นักศึกษาระดับปริญญาเอก หลักสูตรปรัชญาดุษฎีบัณฑิต สาขาวิชาหลักสูตรและการสอน มหาวิทยาลัยราชภัฏวไลยอลงกรณ์ ในพระบรมราชูปถัมภ์ จังหวัดปทุมธานี ซึ่งอยู่ในระหว่างการทำวิทยานิพนธ์เรื่อง “การพัฒนารูปแบบการจัดการเรียนรู้เพื่อเสริมสร้างทักษะที่จำเป็นในการดำรงชีวิตสำหรับนักเรียนชั้นมัธยมศึกษาตอนต้น ของโรงเรียนในสังกัดสำนักงานเขตพื้นที่การศึกษาประถมศึกษานครนายก ” โดยมีอาจารย์ ดร.พิทักษ์ นิลนพคุณ เป็นประธานที่ปรึกษาวิทยานิพนธ์ มีความจำเป็นต้องทำการตรวจสอบเครื่องมือที่ใช้ในการทำการวิจัยเพื่อประกอบการทำวิทยานิพนธ์

จึงเรียนมาเพื่อโปรดให้ความอนุเคราะห์ตรวจสอบเครื่องมือที่ใช้ในการวิจัยให้แก่นักศึกษา ทั้งนี้ได้มอบหมายให้ นางสาวกุลณัฐ เหมราช เบอร์โทรศัพท์ ๐๙๕ - ๕๔๙๗๙๕๔ เป็นผู้ประสานงานโดยตรง บัณฑิตวิทยาลัยหวังเป็นอย่างยิ่งว่าจะได้รับความร่วมมือจากท่านด้วยดี จึงขอขอบคุณล่วงหน้า มา ณ โอกาสนี้

ขอแสดงความนับถือ

(ผู้ช่วยศาสตราจารย์ ดร.ธีรธนิษ ศรีโวหาร)

คณบดีบัณฑิตวิทยาลัย

มหาวิทยาลัยราชภัฏวไลยอลงกรณ์ ในพระบรมราชูปถัมภ์ จังหวัดปทุมธานี

บัณฑิตวิทยาลัย

โทรศัพท์ ๐-๒๕๒๙ ๑๖๓๘ ต่อ ๔๐๑, ๔๐๒, ๔๐๓

โทรสาร ๐-๒๕๒๙ ๑๖๓๘ ต่อ ๔๐๖



ที่ ศธ ๐๕๕๑.๑๒/ ๕๕๗

บัณฑิตวิทยาลัย

มหาวิทยาลัยราชภัฏวไลยอลงกรณ์

ในพระบรมราชูปถัมภ์

ปณ.ประตุน้ำพระอินทร์

จ.ปทุมธานี ๑๓๑๘๐

๑๐ สิงหาคม ๒๕๖๑

เรื่อง ขอเชิญเข้าร่วมประชุมสนทนากลุ่ม

เรียน นายพิเชษฐ์ นนท์พละ

ผู้อำนวยการสำนักงานเขตพื้นที่การศึกษาประถมศึกษานครนายก

ด้วยนางสาวกุลณัฐ เหมราช รหัสนักศึกษา ๕๕B๗๕๖๘๐๑๐๑ นักศึกษาระดับปริญญาเอก หลักสูตรปรัชญาดุษฎีบัณฑิต สาขาวิชาหลักสูตรและการสอน มหาวิทยาลัยราชภัฏวไลยอลงกรณ์ ในพระบรมราชูปถัมภ์ จังหวัดปทุมธานี ซึ่งอยู่ในระหว่างการทำวิทยานิพนธ์เรื่อง “การพัฒนารูปแบบการจัดการเรียนรู้เพื่อเสริมสร้างทักษะที่จำเป็นในการดำรงชีวิตสำหรับนักเรียนชั้นมัธยมศึกษาตอนต้น ของโรงเรียนในสังกัดสำนักงานเขตพื้นที่การศึกษาประถมศึกษานครนายก” โดยมี อาจารย์ ดร.พิทักษ์ นิลนพคุณ เป็นประธานที่ปรึกษาวิทยานิพนธ์ มีความจำเป็นต้องทำการเก็บข้อมูลในการประกอบการทำวิทยานิพนธ์ดังกล่าว

ในการนี้ บัณฑิตวิทยาลัย จึงเชิญท่านเข้าร่วมประชุมสนทนากลุ่มงานวิจัยดังกล่าวเพื่อเป็นประโยชน์ในการทำวิทยานิพนธ์ของนักศึกษา ในวันอังคารที่ ๒๘ สิงหาคม ๒๕๖๑ เวลา ๐๙.๐๐ - ๑๑.๐๐ น. ณ ห้อง ๑๑๔ อาคารปฏิบัติการพื้นฐาน สำนักนวัตกรรมการเรียนรู้ มหาวิทยาลัยศรีนครินทรวิโรฒ องครักษ์ ทั้งนี้ได้โดยมอบให้ นางสาวกุลณัฐ เหมราช เบอร์โทรศัพท์ ๐๙๕-๕๔๙๗๕๕๕ เป็นผู้ติดต่อประสานงานโดยตรง

จึงเรียนมาเพื่อโปรดพิจารณา และขอขอบคุณ มา ณ โอกาสนี้

ขอแสดงความนับถือ

(ผู้ช่วยศาสตราจารย์ ดร.ธีรธนิษ ศรีโวหาร)

คณบดีบัณฑิตวิทยาลัย

มหาวิทยาลัยราชภัฏวไลยอลงกรณ์ ในพระบรมราชูปถัมภ์ จังหวัดปทุมธานี

บัณฑิตวิทยาลัย

โทรศัพท์ ๐-๒๕๒๙ ๑๖๓๘ ต่อ ๔๐๑, ๔๐๒, ๔๐๓

โทรสาร ๐-๒๕๒๙ ๑๖๓๘ ต่อ ๔๐๖

ที่ ศธ ๐๕๕๑.๑๒/ ๕๕๘



บัณฑิตวิทยาลัย
มหาวิทยาลัยราชภัฏวไลยอลงกรณ์
ในพระบรมราชูปถัมภ์
ปณจ.ประตุน้ำพระอินทร์
จ.ปทุมธานี ๑๓๑๘๐

๑๐ สิงหาคม ๒๕๖๑

เรื่อง ขอเชิญเข้าร่วมประชุมสนทนากลุ่ม
เรียน ผู้ช่วยศาสตราจารย์ ดร.ชนัดถ์ พุนเดช
ผู้เชี่ยวชาญด้านเทคโนโลยีการศึกษาและนวัตกรรมการศึกษา

ด้วยนางสาวกุลณัฐ เหมราช รหัสนักศึกษา ๕๕B๗๔๖๘๐๑๐๑ นักศึกษาระดับปริญญาเอก
หลักสูตรปรัชญาดุษฎีบัณฑิต สาขาวิชาหลักสูตรและการสอน มหาวิทยาลัยราชภัฏ
วไลยอลงกรณ์ ในพระบรมราชูปถัมภ์ จังหวัดปทุมธานี ซึ่งอยู่ในระหว่างการทำวิทยานิพนธ์
เรื่อง “การพัฒนารูปแบบการจัดการเรียนรู้เพื่อเสริมสร้างทักษะที่จำเป็นในการดำรงชีวิตสำหรับนักเรียน
ชั้นมัธยมศึกษาตอนต้น ของโรงเรียนในสังกัดสำนักงานเขตพื้นที่การศึกษาประถมศึกษานครนายก”
โดยมี อาจารย์ ดร.พิทักษ์ นิลนพคุณ เป็นประธานที่ปรึกษาวิทยานิพนธ์ มีความจำเป็นต้องทำการเก็บ
ข้อมูลในการประกอบการทำวิทยานิพนธ์ดังกล่าว

ในการนี้ บัณฑิตวิทยาลัย จึงเชิญท่านเข้าร่วมประชุมสนทนากลุ่มงานวิจัยดังกล่าวเพื่อเป็น
ประโยชน์ในการทำวิทยานิพนธ์ของนักศึกษา ในวันอังคารที่ ๒๘ สิงหาคม ๒๕๖๑ เวลา ๐๙.๐๐ - ๑๑.๐๐ น.
ณ ห้อง ๑๑๔ อาคารปฏิบัติการพื้นฐาน สำนักนวัตกรรมการเรียนรู้ มหาวิทยาลัยศรีนครินทรวิโรฒ องครักษ์
ทั้งนี้ได้โดยมอบให้ นางสาวกุลณัฐ เหมราช เบอร์โทรศัพท์ ๐๙๕-๕๔๙๗๙๕๔ เป็นผู้ติดต่อประสานงาน
โดยตรง

จึงเรียนมาเพื่อโปรดพิจารณา และขอขอบคุณ มา ณ โอกาสนี้

ขอแสดงความนับถือ

(ผู้ช่วยศาสตราจารย์ ดร.ธีรธนิษ ศรีวิหาร)

คณบดีบัณฑิตวิทยาลัย

มหาวิทยาลัยราชภัฏวไลยอลงกรณ์ ในพระบรมราชูปถัมภ์ จังหวัดปทุมธานี

บัณฑิตวิทยาลัย

โทรศัพท์ ๐-๒๕๒๙ ๑๖๓๘ ต่อ ๔๐๑, ๔๐๒, ๔๐๓

โทรสาร ๐-๒๕๒๙ ๑๖๓๘ ต่อ ๔๐๖

ที่ ศธ ๐๕๕๑.๑๒/ ๕๕๙



บัณฑิตวิทยาลัย
มหาวิทยาลัยราชภัฏวไลยอลงกรณ์
ในพระบรมราชูปถัมภ์
ปณ.ประตุน้ำพระอินทร์
จ.ปทุมธานี ๑๓๑๘๐

๑๐ สิงหาคม ๒๕๖๑

เรื่อง ขอเชิญเข้าร่วมประชุมสนทนากลุ่ม
เรียน อาจารย์ ดร.ธรรมบุญ สะเทือนไพร
ผู้เชี่ยวชาญด้านวิจัยการประเมิน

ด้วยนางสาวกุลณัฐ เหมราช รหัสนักศึกษา ๕๕B๗๔๖๘๐๑๐๑ นักศึกษาระดับปริญญาเอก
หลักสูตรปรัชญาดุษฎีบัณฑิต สาขาวิชาหลักสูตรและการสอน มหาวิทยาลัยราชภัฏ
วไลยอลงกรณ์ ในพระบรมราชูปถัมภ์ จังหวัดปทุมธานี ซึ่งอยู่ในระหว่างการทำวิทยานิพนธ์
เรื่อง “การพัฒนารูปแบบการจัดการเรียนรู้เพื่อเสริมสร้างทักษะที่จำเป็นในการดำรงชีวิตสำหรับนักเรียน
ชั้นมัธยมศึกษาตอนต้น ของโรงเรียนในสังกัดสำนักงานเขตพื้นที่การศึกษาประถมศึกษานครนายก”
โดยมี อาจารย์ ดร.พิทักษ์ นิลนพคุณ เป็นประธานที่ปรึกษาวิทยานิพนธ์ มีความจำเป็นต้องทำการเก็บ
ข้อมูลในการประกอบการทำวิทยานิพนธ์ดังกล่าว

ในการนี้ บัณฑิตวิทยาลัย จึงเชิญท่านเข้าร่วมประชุมสนทนากลุ่มงานวิจัยดังกล่าวเพื่อเป็น
ประโยชน์ในการทำวิทยานิพนธ์ของนักศึกษา ในวันอังคารที่ ๒๘ สิงหาคม ๒๕๖๑ เวลา ๐๙.๐๐ - ๑๑.๐๐ น.
ณ ห้อง ๑๑๔ อาคารปฏิบัติการพื้นฐาน สำนักนวัตกรรมการเรียนรู้ มหาวิทยาลัยศรีนครินทรวิโรฒ องครักษ์
ทั้งนี้ได้โดยมอบให้ นางสาวกุลณัฐ เหมราช เบอร์โทรศัพท์ ๐๙๕-๕๔๙๗๕๕๕ เป็นผู้ติดต่อประสานงาน
โดยตรง

จึงเรียนมาเพื่อโปรดพิจารณา และขอขอบคุณ มา ณ โอกาสนี้

ขอแสดงความนับถือ

(ผู้ช่วยศาสตราจารย์ ดร.ธีรธนิษ์ ศิริโวหาร)

คณบดีบัณฑิตวิทยาลัย

มหาวิทยาลัยราชภัฏวไลยอลงกรณ์ ในพระบรมราชูปถัมภ์ จังหวัดปทุมธานี

บัณฑิตวิทยาลัย

โทรศัพท์ ๐-๒๕๒๙ ๑๖๓๘ ต่อ ๔๐๑, ๔๐๒, ๔๐๓

โทรสาร ๐- ๒๕๒๙ ๑๖๓๘ ต่อ ๔๐๖

ที่ ศธ ๐๕๕๑.๑๒/๕๖๐



บัณฑิตวิทยาลัย
มหาวิทยาลัยราชภัฏวไลยอลงกรณ์
ในพระบรมราชูปถัมภ์
ปณจ.ประตุน้ำพระอินทร์
จ.ปทุมธานี ๑๓๑๘๐

๑๐ สิงหาคม ๒๕๖๑

เรื่อง ขอเชิญเข้าร่วมประชุมสนทนากลุ่ม
เรียน อาจารย์ ดร.วรสรณ์ เนตรทิพย์
ผู้เชี่ยวชาญด้านสถิติและการวิจัย

ด้วยนางสาวกุลณัฐ เหมราช รหัสนักศึกษา ๕๕B๗๔๖๘๐๑๐๑ นักศึกษาระดับปริญญาเอก
หลักสูตรปรัชญาดุษฎีบัณฑิต สาขาวิชาหลักสูตรและการสอน มหาวิทยาลัยราชภัฏ
วไลยอลงกรณ์ ในพระบรมราชูปถัมภ์ จังหวัดปทุมธานี ซึ่งอยู่ในระหว่างการทำวิทยานิพนธ์
เรื่อง “การพัฒนารูปแบบการจัดการเรียนรู้เพื่อเสริมสร้างทักษะที่จำเป็นในการดำรงชีวิตสำหรับนักเรียน
ชั้นมัธยมศึกษาตอนต้น ของโรงเรียนในสังกัดสำนักงานเขตพื้นที่การศึกษาประถมศึกษานครนายก”
โดยมี อาจารย์ ดร.พิทักษ์ นิลนพคุณ เป็นประธานที่ปรึกษาวิทยานิพนธ์ มีความจำเป็นต้องทำการเก็บ
ข้อมูลในการประกอบการทำวิทยานิพนธ์ดังกล่าว

ในการนี้ บัณฑิตวิทยาลัย จึงเชิญท่านเข้าร่วมประชุมสนทนากลุ่มงานวิจัยดังกล่าวเพื่อเป็น
ประโยชน์ในการทำวิทยานิพนธ์ของนักศึกษา ในวันอังคารที่ ๒๘ สิงหาคม ๒๕๖๑ เวลา ๐๙.๐๐ - ๑๑.๐๐ น.
ณ ห้อง ๑๑๔ อาคารปฏิบัติการพื้นฐาน สำนักนวัตกรรมการเรียนรู้ มหาวิทยาลัยศรีนครินทรวิโรฒ องครักษ์
ทั้งนี้ได้โดยมอบให้ นางสาวกุลณัฐ เหมราช เบอร์โทรศัพท์ ๐๙๕-๕๔๙๗๙๕๔ เป็นผู้ติดต่อประสานงาน
โดยตรง

จึงเรียนมาเพื่อโปรดพิจารณา และขอขอบคุณ มา ณ โอกาสนี้

ขอแสดงความนับถือ

(ผู้ช่วยศาสตราจารย์ ดร.ธีรฉนิษฐ์ ศิริโวหาร)

คณบดีบัณฑิตวิทยาลัย

มหาวิทยาลัยราชภัฏวไลยอลงกรณ์ ในพระบรมราชูปถัมภ์ จังหวัดปทุมธานี

บัณฑิตวิทยาลัย

โทรศัพท์ ๐-๒๕๒๙ ๑๖๓๘ ต่อ ๔๐๑, ๔๐๒, ๔๐๓

โทรสาร ๐-๒๕๒๙ ๑๖๓๘ ต่อ ๔๐๖



ที่ ศธ ๐๕๕๑.๑๒/๕๖๑

บัณฑิตวิทยาลัย
มหาวิทยาลัยราชภัฏวไลยอลงกรณ์
ในพระบรมราชูปถัมภ์
ปณจ.ประตุน้ำพระอินทร์
จ.ปทุมธานี ๑๓๑๘๐

๑๐ สิงหาคม ๒๕๖๑

เรื่อง ขอเชิญเข้าร่วมประชุมสนทนากลุ่ม
เรียน ผู้ช่วยศาสตราจารย์ ดร.ถนอมศักดิ์ ศรีจันทร์
ผู้เชี่ยวชาญด้านการบริหารการศึกษาและเทคโนโลยีการศึกษา

ด้วยนางสาวกุลณัฐ เหมราช รหัสนักศึกษา ๕๕B๗๔๖๘๐๑๐๑ นักศึกษาระดับปริญญาเอก
หลักสูตรปรัชญาดุษฎีบัณฑิต สาขาวิชาหลักสูตรและการสอน มหาวิทยาลัยราชภัฏ
วไลยอลงกรณ์ ในพระบรมราชูปถัมภ์ จังหวัดปทุมธานี ซึ่งอยู่ในระหว่างการทำวิทยานิพนธ์
เรื่อง “การพัฒนาแบบการจัดการเรียนรู้เพื่อเสริมสร้างทักษะที่จำเป็นในการดำรงชีวิตสำหรับนักเรียน
ชั้นมัธยมศึกษาตอนต้น ของโรงเรียนในสังกัดสำนักงานเขตพื้นที่การศึกษาประถมศึกษานครนายก”
โดยมี อาจารย์ ดร.พิทักษ์ นิลนพคุณ เป็นประธานที่ปรึกษาวิทยานิพนธ์ มีความจำเป็นต้องทำการเก็บ
ข้อมูลในการประกอบการทำวิทยานิพนธ์ดังกล่าว

ในการนี้ บัณฑิตวิทยาลัย จึงเชิญท่านเข้าร่วมประชุมสนทนากลุ่มงานวิจัยดังกล่าวเพื่อเป็น
ประโยชน์ในการทำวิทยานิพนธ์ของนักศึกษา ในวันอังคารที่ ๒๘ สิงหาคม ๒๕๖๑ เวลา ๐๙.๐๐ - ๑๑.๐๐ น.
ณ ห้อง ๑๑๔ อาคารปฏิบัติการพื้นฐาน สำนักนวัตกรรมการเรียนรู้ มหาวิทยาลัยศรีนครินทรวิโรฒ องครักษ์
ทั้งนี้ได้โดยมอบให้ นางสาวกุลณัฐ เหมราช เบอร์โทรศัพท์ ๐๙๕-๕๔๙๗๙๕๔ เป็นผู้ติดต่อประสานงาน
โดยตรง

จึงเรียนมาเพื่อโปรดพิจารณา และขอขอบคุณ มา ณ โอกาสนี้

ขอแสดงความนับถือ

(ผู้ช่วยศาสตราจารย์ ดร.ธีรธนิษ ศรีโวหาร)

คณบดีบัณฑิตวิทยาลัย

มหาวิทยาลัยราชภัฏวไลยอลงกรณ์ ในพระบรมราชูปถัมภ์ จังหวัดปทุมธานี

บัณฑิตวิทยาลัย

โทรศัพท์ ๐-๒๕๒๙ ๑๖๓๘ ต่อ ๔๐๑, ๔๐๒, ๔๐๓

โทรสาร ๐-๒๕๒๙ ๑๖๓๘ ต่อ ๔๐๖

ที่ ศธ ๐๕๕๑.๑๒/๕๖๒



บัณฑิตวิทยาลัย
มหาวิทยาลัยราชภัฏวไลยอลงกรณ์
ในพระบรมราชูปถัมภ์
ปณ.ประตุน้ำพระอินทร์
จ.ปทุมธานี ๑๓๑๘๐

๑๐ สิงหาคม ๒๕๖๑

เรื่อง ขอเชิญเข้าร่วมประชุมสนทนากลุ่ม
เรียน ผู้ช่วยศาสตราจารย์ ดร.ธนิศา เลิศพรกุลรัตน์
ผู้เชี่ยวชาญด้านเทคโนโลยีการศึกษาและนวัตกรรมการศึกษา

ด้วยนางสาวกุลณัฐ เหมราช รหัสนักศึกษา ๕๕B๗๔๖๘๐๑๐๑ นักศึกษาระดับปริญญาเอก
หลักสูตรปรัชญาดุษฎีบัณฑิต สาขาวิชาหลักสูตรและการสอน มหาวิทยาลัยราชภัฏ
วไลยอลงกรณ์ ในพระบรมราชูปถัมภ์ จังหวัดปทุมธานี ซึ่งอยู่ในระหว่างการทำวิทยานิพนธ์
เรื่อง “การพัฒนาแบบการจัดการเรียนรู้เพื่อเสริมสร้างทักษะที่จำเป็นในการดำรงชีวิตสำหรับนักเรียน
ชั้นมัธยมศึกษาตอนต้น ของโรงเรียนในสังกัดสำนักงานเขตพื้นที่การศึกษาประถมศึกษานครนายก”
โดยมี อาจารย์ ดร.พิทักษ์ นิลนพคุณ เป็นประธานที่ปรึกษาวิทยานิพนธ์ มีความจำเป็นต้องทำการเก็บ
ข้อมูลในการประกอบการทำวิทยานิพนธ์ดังกล่าว

ในการนี้ บัณฑิตวิทยาลัย จึงเชิญท่านเข้าร่วมประชุมสนทนากลุ่มงานวิจัยดังกล่าวเพื่อเป็น
ประโยชน์ในการทำวิทยานิพนธ์ของนักศึกษา ในวันอังคารที่ ๒๘ สิงหาคม ๒๕๖๑ เวลา ๐๙.๐๐ - ๑๑.๐๐ น.
ณ ห้อง ๑๑๔ อาคารปฏิบัติการพื้นฐาน สำนักนวัตกรรมการเรียนรู้ มหาวิทยาลัยศรีนครินทรวิโรฒ องครักษ์
ทั้งนี้ได้โดยมอบให้ นางสาวกุลณัฐ เหมราช เบอร์โทรศัพท์ ๐๙๕-๕๕๗๙๕๕๕ เป็นผู้ติดต่อประสานงาน
โดยตรง

จึงเรียนมาเพื่อโปรดพิจารณา และขอขอบคุณ มา ณ โอกาสนี้

ขอแสดงความนับถือ

(ผู้ช่วยศาสตราจารย์ ดร.ธีรธนิช ศรีโวหาร)

คณบดีบัณฑิตวิทยาลัย

มหาวิทยาลัยราชภัฏวไลยอลงกรณ์ ในพระบรมราชูปถัมภ์ จังหวัดปทุมธานี

บัณฑิตวิทยาลัย

โทรศัพท์ ๐-๒๕๒๙ ๑๖๓๘ ต่อ ๔๐๑, ๔๐๒, ๔๐๓

โทรสาร ๐-๒๕๒๙ ๑๖๓๘ ต่อ ๔๐๖



ที่ ศธ ๐๕๕๑.๑๒/๕๖๓

บัณฑิตวิทยาลัย
มหาวิทยาลัยราชภัฏวไลยอลงกรณ์
ในพระบรมราชูปถัมภ์
ปณ.ประตุน้ำพระอินทร์
จ.ปทุมธานี ๑๓๑๘๐

๑๐ สิงหาคม ๒๕๖๑

เรื่อง ขอเชิญเข้าร่วมประชุมสนทนากลุ่ม
เรียน อาจารย์ ดร.เยาวลักษณ์ พิพัฒน์จำเริญกุล
รองคณบดีคณะครุศาสตร์อุตสาหกรรม มหาวิทยาลัยเทคโนโลยีราชมงคลธัญบุรี

ด้วยนางสาวกุลณัฐ เหมราช รหัสนักศึกษา ๕๕B๗๔๖๘๐๑๐๑ นักศึกษาระดับปริญญาเอก
หลักสูตรปรัชญาดุษฎีบัณฑิต สาขาวิชาหลักสูตรและการสอน มหาวิทยาลัยราชภัฏ
วไลยอลงกรณ์ ในพระบรมราชูปถัมภ์ จังหวัดปทุมธานี ซึ่งอยู่ในระหว่างการทำวิทยานิพนธ์
เรื่อง “การพัฒนารูปแบบการจัดการเรียนรู้เพื่อเสริมสร้างทักษะที่จำเป็นในการดำรงชีวิตสำหรับนักเรียน
ชั้นมัธยมศึกษาตอนต้น ของโรงเรียนในสังกัดสำนักงานเขตพื้นที่การศึกษาประถมศึกษานครนายก”
โดยมี อาจารย์ ดร.พิทักษ์ นิลนพคุณ เป็นประธานที่ปรึกษาวิทยานิพนธ์ มีความจำเป็นต้องทำการเก็บ
ข้อมูลในการประกอบการทำวิทยานิพนธ์ดังกล่าว

ในการนี้ บัณฑิตวิทยาลัย จึงเชิญท่านเข้าร่วมประชุมสนทนากลุ่มงานวิจัยดังกล่าวเพื่อเป็น
ประโยชน์ในการทำวิทยานิพนธ์ของนักศึกษา ในวันอังคารที่ ๒๘ สิงหาคม ๒๕๖๑ เวลา ๐๙.๐๐ - ๑๑.๐๐ น.
ณ ห้อง ๑๑๔ อาคารปฏิบัติการพื้นฐาน สำนักนวัตกรรมการเรียนรู้ มหาวิทยาลัยศรีนครินทรวิโรฒ องครักษ์
ทั้งนี้ได้โดยมอบให้ นางสาวกุลณัฐ เหมราช เบอร์โทรศัพท์ ๐๙๕-๕๔๙๗๙๕๕ เป็นผู้ติดต่อประสานงาน
โดยตรง

จึงเรียนมาเพื่อโปรดพิจารณา และขอขอบคุณ มา ณ โอกาสนี้

ขอแสดงความนับถือ

(ผู้ช่วยศาสตราจารย์ ดร.ธีรฉนิช ศิริโวหาร)

คณบดีบัณฑิตวิทยาลัย

มหาวิทยาลัยราชภัฏวไลยอลงกรณ์ ในพระบรมราชูปถัมภ์ จังหวัดปทุมธานี

บัณฑิตวิทยาลัย

โทรศัพท์ ๐-๒๕๒๙ ๑๖๓๘ ต่อ ๔๐๑, ๔๐๒, ๔๐๓

โทรสาร ๐-๒๕๒๙ ๑๖๓๘ ต่อ ๔๐๖



ที่ ศธ ๐๕๕๑.๑๒/๕๖๕

บัณฑิตวิทยาลัย
มหาวิทยาลัยราชภัฏวไลยอลงกรณ์
ในพระบรมราชูปถัมภ์
ปณ.ประตุน้ำพระอินทร์
จ.ปทุมธานี ๑๓๓๘๐

๑๐ สิงหาคม ๒๕๖๑

เรื่อง ขอเชิญเข้าร่วมประชุมสนทนากลุ่ม
เรียน นางมุกดา โชติธรรม
ผู้อำนวยการโรงเรียนวัดปากคลองพระอาจารย์

ด้วยนางสาวกุลณัฐ เหมราช รหัสนักศึกษา ๕๕B๗๔๖๘๐๑๐๑ นักศึกษาระดับปริญญาเอก
หลักสูตรปรัชญาดุษฎีบัณฑิต สาขาวิชาหลักสูตรและการสอน มหาวิทยาลัยราชภัฏ
วไลยอลงกรณ์ ในพระบรมราชูปถัมภ์ จังหวัดปทุมธานี ซึ่งอยู่ในระหว่างการทำวิทยานิพนธ์
เรื่อง “การพัฒนาแบบการจัดการเรียนรู้เพื่อเสริมสร้างทักษะที่จำเป็นในการดำรงชีวิตสำหรับนักเรียน
ชั้นมัธยมศึกษาตอนต้น ของโรงเรียนในสังกัดสำนักงานเขตพื้นที่การศึกษาประถมศึกษานครนายก”
โดยมี อาจารย์ ดร.พิทักษ์ นิลนพคุณ เป็นประธานที่ปรึกษาวิทยานิพนธ์ มีความจำเป็นต้องทำการเก็บ
ข้อมูลในการประกอบการทำวิทยานิพนธ์ดังกล่าว

ในการนี้ บัณฑิตวิทยาลัย จึงเชิญท่านเข้าร่วมประชุมสนทนากลุ่มงานวิจัยดังกล่าวเพื่อเป็น
ประโยชน์ในการทำวิทยานิพนธ์ของนักศึกษา ในวันอังคารที่ ๒๘ สิงหาคม ๒๕๖๑ เวลา ๐๙.๐๐ - ๑๑.๐๐ น.
ณ ห้อง ๑๑๔ อาคารปฏิบัติการพื้นฐาน สำนักนวัตกรรมการเรียนรู้ มหาวิทยาลัยศรีนครินทรวิโรฒ องครักษ์
ทั้งนี้ได้โดยมอบให้ นางสาวกุลณัฐ เหมราช เบอร์โทรศัพท์ ๐๙๕-๕๔๗๙๕๕๔ เป็นผู้ติดต่อประสานงาน
โดยตรง

จึงเรียนมาเพื่อโปรดพิจารณา และขอขอบคุณ มา ณ โอกาสนี้

ขอแสดงความนับถือ

(ผู้ช่วยศาสตราจารย์ ดร.ธีรนิช ศรีโวหาร)

คณบดีบัณฑิตวิทยาลัย

มหาวิทยาลัยราชภัฏวไลยอลงกรณ์ ในพระบรมราชูปถัมภ์ จังหวัดปทุมธานี

บัณฑิตวิทยาลัย

โทรศัพท์ ๐-๒๕๒๙ ๑๖๓๘ ต่อ ๔๐๑, ๔๐๒, ๔๐๓

โทรสาร ๐-๒๕๒๙ ๑๖๓๘ ต่อ ๔๐๖

ที่ ศธ ๐๕๕๑.๑๒/ ๕๖๕



บัณฑิตวิทยาลัย
มหาวิทยาลัยราชภัฏวไลยอลงกรณ์
ในพระบรมราชูปถัมภ์
ปณจ.ประตุน้ำพระอินทร์
จ.ปทุมธานี ๑๓๑๘๐

๑๐ สิงหาคม ๒๕๖๑

เรื่อง ขอเชิญเข้าร่วมประชุมสนทนากลุ่ม
เรียน ดร.พีรภาว์ บุญเพลิง
ผู้อำนวยการโรงเรียนวัดจันทร์เรือง

ด้วยนางสาวกุลณัฐ เหมราช รหัสนักศึกษา ๕๕B๗๔๖๘๐๑๐๑ นักศึกษาระดับปริญญาเอก
หลักสูตรปรัชญาดุษฎีบัณฑิต สาขาวิชาหลักสูตรและการสอน มหาวิทยาลัยราชภัฏ
วไลยอลงกรณ์ ในพระบรมราชูปถัมภ์ จังหวัดปทุมธานี ซึ่งอยู่ในระหว่างการทำวิทยานิพนธ์
เรื่อง “การพัฒนาแบบการจัดการเรียนรู้เพื่อเสริมสร้างทักษะที่จำเป็นในการดำรงชีวิตสำหรับนักเรียน
ชั้นมัธยมศึกษาตอนต้น ของโรงเรียนในสังกัดสำนักงานเขตพื้นที่การศึกษาประถมศึกษานครนายก”
โดยมี อาจารย์ ดร.พิทักษ์ นิลนพคุณ เป็นประธานที่ปรึกษาวิทยานิพนธ์ มีความจำเป็นต้องทำการเก็บ
ข้อมูลในการประกอบการทำวิทยานิพนธ์ดังกล่าว

ในการนี้ บัณฑิตวิทยาลัย จึงเชิญท่านเข้าร่วมประชุมสนทนากลุ่มงานวิจัยดังกล่าวเพื่อเป็น
ประโยชน์ในการทำวิทยานิพนธ์ของนักศึกษา ในวันอังคารที่ ๒๘ สิงหาคม ๒๕๖๑ เวลา ๐๙.๐๐ - ๑๑.๐๐ น.
ณ ห้อง ๑๑๔ อาคารปฏิบัติการพื้นฐาน สำนักนวัตกรรมการเรียนรู้ มหาวิทยาลัยศรีนครินทรวิโรฒ องครักษ์
ทั้งนี้ได้โดยมอบให้ นางสาวกุลณัฐ เหมราช เบอร์โทรศัพท์ ๐๙๕-๕๕๙๗๙๕๕ เป็นผู้ติดต่อประสานงาน
โดยตรง

จึงเรียนมาเพื่อโปรดพิจารณา และขอขอบคุณ มา ณ โอกาสนี้

ขอแสดงความนับถือ

(ผู้ช่วยศาสตราจารย์ ดร.ธีรธนิษฐ์ ศิริวิหาร)

คณบดีบัณฑิตวิทยาลัย

มหาวิทยาลัยราชภัฏวไลยอลงกรณ์ ในพระบรมราชูปถัมภ์ จังหวัดปทุมธานี

บัณฑิตวิทยาลัย

โทรศัพท์ ๐-๒๕๒๙ ๑๖๓๘ ต่อ ๔๐๑, ๔๐๒, ๔๐๓

โทรสาร ๐-๒๕๒๙ ๑๖๓๘ ต่อ ๔๐๖

ที่ ศธ ๐๕๕๑.๑๒/๕๖๖



บัณฑิตวิทยาลัย
มหาวิทยาลัยราชภัฏวไลยอลงกรณ์
ในพระบรมราชูปถัมภ์
ปณจ.ประตุน้ำพระอินทร์
จ.ปทุมธานี ๑๓๑๘๐

๑๐ สิงหาคม ๒๕๖๑

เรื่อง ขอเชิญเข้าร่วมประชุมสนทนากลุ่ม
เรียน อาจารย์ ดร.วิรัช ถนอมทรัพย์
ผู้เชี่ยวชาญด้านหลักสูตรและการสอนและยุทธศาสตร์การพัฒนา

ด้วยนางสาวกุลณัฐ เหมราช รหัสนักศึกษา ๕๕B๗๔๖๘๐๑๐๑ นักศึกษาระดับปริญญาเอก
หลักสูตรปรัชญาดุษฎีบัณฑิต สาขาวิชาหลักสูตรและการสอน มหาวิทยาลัยราชภัฏ
วไลยอลงกรณ์ ในพระบรมราชูปถัมภ์ จังหวัดปทุมธานี ซึ่งอยู่ในระหว่างการทำวิทยานิพนธ์
เรื่อง “การพัฒนารูปแบบการจัดการเรียนรู้เพื่อเสริมสร้างทักษะที่จำเป็นในการดำรงชีวิตสำหรับนักเรียน
ชั้นมัธยมศึกษาตอนต้น ของโรงเรียนในสังกัดสำนักงานเขตพื้นที่การศึกษาประถมศึกษานครนายก”
โดยมี อาจารย์ ดร.พิทักษ์ นิลนพคุณ เป็นประธานที่ปรึกษาวิทยานิพนธ์ มีความจำเป็นต้องทำการเก็บ
ข้อมูลในการประกอบการทำวิทยานิพนธ์ดังกล่าว

ในการนี้ บัณฑิตวิทยาลัย จึงเชิญท่านเข้าร่วมประชุมสนทนากลุ่มงานวิจัยดังกล่าวเพื่อเป็น
ประโยชน์ในการทำวิทยานิพนธ์ของนักศึกษา ในวันอังคารที่ ๒๘ สิงหาคม ๒๕๖๑ เวลา ๐๙.๐๐ - ๑๑.๐๐ น.
ณ ห้อง ๑๑๔ อาคารปฏิบัติการพื้นฐาน สำนักนวัตกรรมการเรียนรู้ มหาวิทยาลัยศรีนครินทรวิโรฒ องครักษ์
ทั้งนี้ได้โดยมอบให้ นางสาวกุลณัฐ เหมราช เบอร์โทรศัพท์ ๐๙๕-๕๔๙๗๙๕๕ เป็นผู้ติดต่อประสานงาน
โดยตรง

จึงเรียนมาเพื่อโปรดพิจารณา และขอขอบคุณ มา ณ โอกาสนี้

ขอแสดงความนับถือ

(ผู้ช่วยศาสตราจารย์ ดร.ธีร์ธนิช ศรีโวหาร)

คณบดีบัณฑิตวิทยาลัย

มหาวิทยาลัยราชภัฏวไลยอลงกรณ์ ในพระบรมราชูปถัมภ์ จังหวัดปทุมธานี

บัณฑิตวิทยาลัย

โทรศัพท์ ๐-๒๕๒๙ ๑๖๓๘ ต่อ ๔๐๑, ๔๐๒, ๔๐๓

โทรสาร ๐-๒๕๒๙ ๑๖๓๘ ต่อ ๔๐๖



ภาคผนวก ง
ภาพประกอบกิจกรรม

GRAD VRU

ภาพประกอบการสังเคราะห์องค์ประกอบและตัวชี้วัดของทักษะที่จำเป็นในการดำรงชีวิตของ
นักเรียนชั้นมัธยมศึกษาตอนต้น
จากการสนทนากลุ่มผู้ทรงคุณวุฒิ จำนวน 5 ท่าน



ภาพประกอบการสนทนากลุ่มผู้เชี่ยวชาญเพื่อตรวจสอบร่างรูปแบบการจัดการเรียนรู้เพื่อเสริมสร้างทักษะที่จำเป็นในการดำรงชีวิตของนักเรียนชั้นมัธยมศึกษาตอนต้น



กิจกรรมร้านค้า



กิจกรรมส่งเสริมการออมทรัพย์



กิจกรรมสวัสดิการเพื่อสมาชิก



กิจกรรมส่งเสริมการผลิตและเกษตรเพื่ออาหารกลางวัน



กิจกรรมการทำบัญชีต้นทุนกล้าเศรษฐกิจพอเพียง



กิจกรรมออมความดี



กิจกรรมส่งเสริมงานอาชีพ



การสัมภาษณ์ผู้ประกอบการ



สัมภาษณ์นางพะยอม มูลจักร มารดาของนายยิ่งยง นครคง

ด้านทักษะการเรียนรู้ด้านนวัตกรรม ยิ่งยงสามารถปฏิบัติตามแผนการแก้ปัญหาที่กำหนดไว้ได้บ้าง แก้ปัญหาด้วยความคิดที่แปลกใหม่ สามารถนำเสนอและตอบคำถามได้เข้าใจ ทำงานร่วมกับผู้อื่นได้ดี

ด้านทักษะการใช้เทคโนโลยี ยิ่งยงสามารถใช้สื่อได้ในบางครั้ง เลือกใช้เทคโนโลยีและสืบค้นข้อมูลที่น่าสนใจ สามารถระบุแหล่งสารสนเทศได้และประเมินได้ว่าดีหรือไม่ดี

ด้านทักษะการทำมาหาเลี้ยงชีพ บิดายิ่งยงเสียชีวิต และมีแม่ที่พิการได้รับเบี้ยยังชีพคนชรา ยิ่งยงต้องคอยดูแลหาเลี้ยงแม่ของตนเอง ยิ่งยงดูแลความต้องการของตนเองและของแม่ มีความคิดริเริ่มในการทำงาน มีความรับผิดชอบ เข้าเรียนตรงเวลา ส่งงานตามเวลา ปฏิบัติกิจกรรมที่ได้รับมอบหมายอย่างดี กล้าคิด กล้านำเสนอแต่ยังไม่มีภาวะเป็นผู้นำ

GRAD VRU



ภาคผนวก จ
ดัชนีความสอดคล้อง

GRAD VRU

ดัชนีความสอดคล้องของการประเมินจากผู้เชี่ยวชาญในการตรวจสอบคุณภาพของแบบสอบถาม
ความต้องการจำเป็นในการเสริมสร้างทักษะที่จำเป็นในการดำรงชีวิตสำหรับนักเรียนชั้นมัธยมศึกษาตอนต้น
(พิจารณาค่า IOC = 0.80 ขึ้นไป ซึ่งผ่านเกณฑ์ที่กำหนด)

ข้อความ	ความคิดเห็นของผู้เชี่ยวชาญ					IOC	แปลความ
	1	2	3	4	5		
1. ทักษะด้านการเรียนรู้และนวัตกรรม							
1.1 ทักษะการคิดวิเคราะห์	0	+1	+1	+1	+1	0.8	ผ่านเกณฑ์
1.2 ทักษะการแก้ปัญหา	+1	+1	+1	+1	+1	1	ผ่านเกณฑ์
1.2 ความคิดสร้างสรรค์	0	+1	+1	+1	+1	0.8	ผ่านเกณฑ์
1.3 ทักษะการสื่อสาร	+1	+1	+1	+1	+1	1	ผ่านเกณฑ์
1.4 ทักษะการทำงานร่วมกับผู้อื่น	+1	+1	+1	+1	+1	1	ผ่านเกณฑ์
1.6 ความใส่ใจในนวัตกรรม	+1	+1	+1	+1	+1	1	ผ่านเกณฑ์
2. ทักษะด้านการใช้เทคโนโลยี							
2.1 การรู้เท่าทันสื่อ	0	+1	+1	+1	+1	0.8	ผ่านเกณฑ์
2.2 ความรู้ในการใช้สื่อ	+1	+1	+1	+1	+1	1	ผ่านเกณฑ์
2.3 ความรู้ด้านสารสนเทศ	+1	+1	+1	+1	+1	1	ผ่านเกณฑ์
2.4 ความรู้ด้านเทคโนโลยี	+1	+1	+1	+1	+1	1	ผ่านเกณฑ์
2.5 การใช้เทคโนโลยีในการสื่อสาร	+1	+1	+1	+1	+1	1	ผ่านเกณฑ์
3. ทักษะด้านการทำมาหาเลี้ยงชีพและการดำเนินชีวิต							
3.1 ความสามารถในการปรับตัว	+1	+1	+1	+1	0	0.8	ผ่านเกณฑ์
3.2 ความคิดริเริ่มในการทำงาน	+1	+1	+1	+1	+1	1	ผ่านเกณฑ์
3.3 ความรับผิดชอบ	+1	+1	+1	+1	+1	1	ผ่านเกณฑ์
3.4 ภาวะความเป็นผู้นำ	+1	+1	+1	+1	+1	1	ผ่านเกณฑ์
3.5 การทำงานเป็นทีม	+1	+1	+1	+1	+1	1	ผ่านเกณฑ์
3.6 การจัดการกับอารมณ์และความเครียด	+1	+1	+1	+1	0	0.8	ผ่านเกณฑ์
3.7 การกำหนดเป้าหมายในชีวิต	+1	+1	+1	+1	+1	1	ผ่านเกณฑ์
3.8 การตัดสินใจ	+1	+1	+1	+1	+1	1	ผ่านเกณฑ์
3.9 การพัฒนาอาชีพ	+1	+1	+1	+1	+1	1	ผ่านเกณฑ์
3.10 การพัฒนาตนเอง	+1	+1	+1	+1	+1	1	ผ่านเกณฑ์
3.11 หมั่นหาความรู้รอบด้าน	+1	+1	+1	+1	+1	1	ผ่านเกณฑ์
3.12 การเรียนรู้ข้ามวัฒนธรรม	+1	+1	+1	+1	0	0.8	ผ่านเกณฑ์
3.13 ทักษะทางสังคม	+1	+1	+1	+1	+1	1	ผ่านเกณฑ์
3.14 การเพิ่มผลผลิต	+1	+1	+1	+1	0	0.8	ผ่านเกณฑ์

ประวัติผู้วิจัย

ชื่อ - นามสกุล	นางสาวกุลณัฐ เหมราช
วัน เดือน ปี ที่เกิด	10 กุมภาพันธ์ 2514
สถานที่เกิด	จังหวัดนครนายก
ที่อยู่ปัจจุบัน	10/4 หมู่ 1 ตำบลองครักษ์ อำเภอองครักษ์ จังหวัดนครนายก
ประวัติการศึกษา	
พ.ศ. 2552	ศึกษาศาสตรมหาบัณฑิต สาขาวิชาการบริหารการศึกษา มหาวิทยาลัยกรุงเทพธนบุรี
พ.ศ. 2550	ครุศาสตรมหาบัณฑิต สาขาวิชาการจัดการเรียนรู้ มหาวิทยาลัยราชภัฏพระนครศรีอยุธยา
ประวัติการทำงาน	
พ.ศ. 2562 – ปัจจุบัน	ผู้อำนวยการโรงเรียนบ้านเขาส่องกล้อง สำนักงานเขตพื้นที่การศึกษาประถมศึกษานครนายก
พ.ศ. 2561	รักษาการในตำแหน่ง ผู้อำนวยการโรงเรียนวัดสุนทรพิชิตาราม สำนักงานเขต พื้นที่การศึกษาประถมศึกษานครนายก
พ.ศ. 2544	รับราชการครูโรงเรียนวัดสุนทรพิชิตาราม จังหวัดนครนายก
พ.ศ. 2537	รับราชการครูโรงเรียนบ้านซับเจริญ จังหวัดสระแก้ว
ตำแหน่งหน้าที่การงานปัจจุบัน	ผู้อำนวยการสถานศึกษา
ที่ทำงานปัจจุบัน	โรงเรียนบ้านเขาส่องกล้อง ตำบลเขาเพิ่ม อำเภอบ้านนา จังหวัดนครนายก 26110